

PORTABLE
FORCED AIR HEATERS
“USER’S MANUAL”

DuraHeat®

MODEL : DFA-45T
DFA-70T
DFA-125T
DFA-170C
DFA-210C



Before the first use of this heater, please read this USER’S MANUAL very carefully. This USER’S MANUAL has been designed to instruct you as to the proper manner in which to assemble the heater, maintain the heater, store the heater, and most importantly, how to operate the heater in a safe and efficient manner. Please keep this manual for future reference.

World Marketing of America, Inc.
12256 William Penn Hwy
Mill Creek, PA 17060
1- 800 - 776 - 9425 (9AM - 4PM EST)
MON.- FRI. ONLY
www.yourheater.com

**NEVER LEAVE THE HEATER
UNATTENDED WHILE BURNING!**

DANGER - IMPROPER USE OF THIS HEATER CAN RESULT IN SERIOUS INJURY OR DEATH FROM BURNS, FIRE, EXPLOSION, ELECTRICAL SHOCK AND/OR CARBON MONOXIDE POISONING.

WARNINGS:

1. RISK OF INDOOR AIR POLLUTION!

- **Use this heater only in well ventilated areas.** Provide at least a three-square foot (2,800 sq. cm.) opening of fresh outside air for each 100,000 BTU/hr. of heater rating.
- People with breathing problems should consult a physician before using the heater.
- **Carbon monoxide poisoning:** Early signs of carbon monoxide poisoning resemble the flu, with headaches, dizziness and/or nausea. If you have these signs, the heater may not be working properly. **Get fresh air at once!** Have the heater serviced. Some people are more affected by carbon monoxide than others. These include pregnant women, persons with heart or lung disease or anemia, those under the influence of alcohol, or those at high altitudes.
- Never use this heater in living or sleeping areas.

2. RISK OF BURNS/FIRE/EXPLOSION!

- **NEVER** use any fuel other than 1-K kerosene in this heater. #1 fuel oil is the only acceptable substitute.
- **NEVER** use fuel such as gasoline, benzene, paint thinners or other oil compounds in this heater. **(RISK OF FIRE OR EXPLOSION)**
- **NEVER** use this heater where flammable vapors may be present.
- **NEVER** refill the heaters fuel tank while heater is operating or is still hot.
- This heater is **EXTREMELY HOT** while in operation. Keep all combustible materials away from heater. **Minimum Clearances:** Outlet: 8 feet (250cm) / Sides, top and rear: 4 feet (125cm)
- **NEVER** block air inlet (rear) or air outlet (front) of heater.
- **NEVER** use duct work in front or behind of heater.
- **NEVER** move or handle heater while still hot.
- **NEVER** transport heater with fuel in it's tank.
- When used with an optional thermostat or if equipped with a thermostat heater may start at any time.
- **ALWAYS** locate heater on a stable and level surface.
- **ALWAYS** keep children and animals away from heater.
- Bulk fuel storage should be a minimum of 25 ft. from heaters, torches, portable generators or other sources of ignition. All fuel storage should be in accordance with federal, state or local authorities having jurisdiction.

3. RISK OF ELECTRIC SHOCK!

- Use only the electrical power (voltage and frequency) specified on the model plate of the heater.
- Use only a three-prong, grounded outlet and extension cord.
- **ALWAYS** install the heater so that it is not directly exposed to water spray, rain, dripping water or wind.
- **ALWAYS** unplug the heater when not in use.

CALIFORNIA RESIDENTS: This heater produces carbon monoxide, which is listed by the State of California as a reproductive toxin under Proposition 65.

MASSACHUSETTS RESIDENTS: Massachusetts state law prohibits the use of this heater in any building which is used in whole or in part for human habitation. Use of this heating device in Massachusetts requires local fire dept. permit (M.E.L.C. 148, Section 10A.)

CANADIAN RESIDENTS: Use of this heater shall be in accordance with authorities having jurisdiction and CSA Standard B139.

NEW YORK CITY RESIDENTS: For use only at construction sites in accordance with applicable NYC codes under NYC FD certificate of approval #5034 and 5037.

**NEVER LEAVE THE HEATER
UNATTENDED WHILE BURNING!**

CONTENTS OF USER'S MANUAL

<u>ITEM</u>	<u>PAGE #</u>
PRECAUTIONS - SAFETY GUIDE	1
1. INTRODUCTION	2
2. FEATURES	2
3. UNPACKING AND ASSEMBLY	4
4. KEROSENE (1-K OR NO. 1 FUEL OIL)	7
5. OVERVIEW OF HEATER DESIGN	8
6. FUELING YOUR HEATER	9
7. OPERATION	9
8. LONG TERM STORAGE OF YOUR HEATER	10
9. MAINTENANCE	11
10. REPLACING FUSE	16
11. TROUBLE SHOOTING GUIDE	17
12. WIRING DIAGRAM	18
13. SPECIFICATIONS	19
14. EXPLODED PARTS DRAWING	20
15. PARTS LIST	22

1. INTRODUCTION

Please read this USER'S MANUAL carefully. It will show you how to assemble, maintain, and operate the heater safely and efficiently to obtain full benefits from its many built-in features.

2. FEATURES

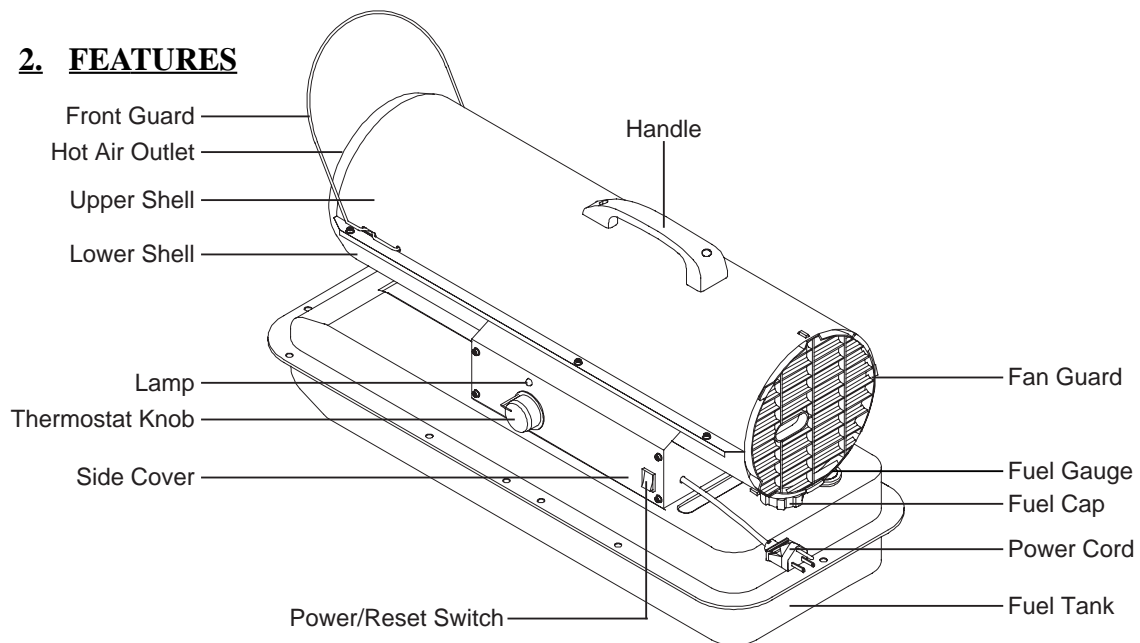

Figure 1. DFA-45T / DFA-70T MODELS

**NEVER LEAVE THE HEATER
UNATTENDED WHILE BURNING!**

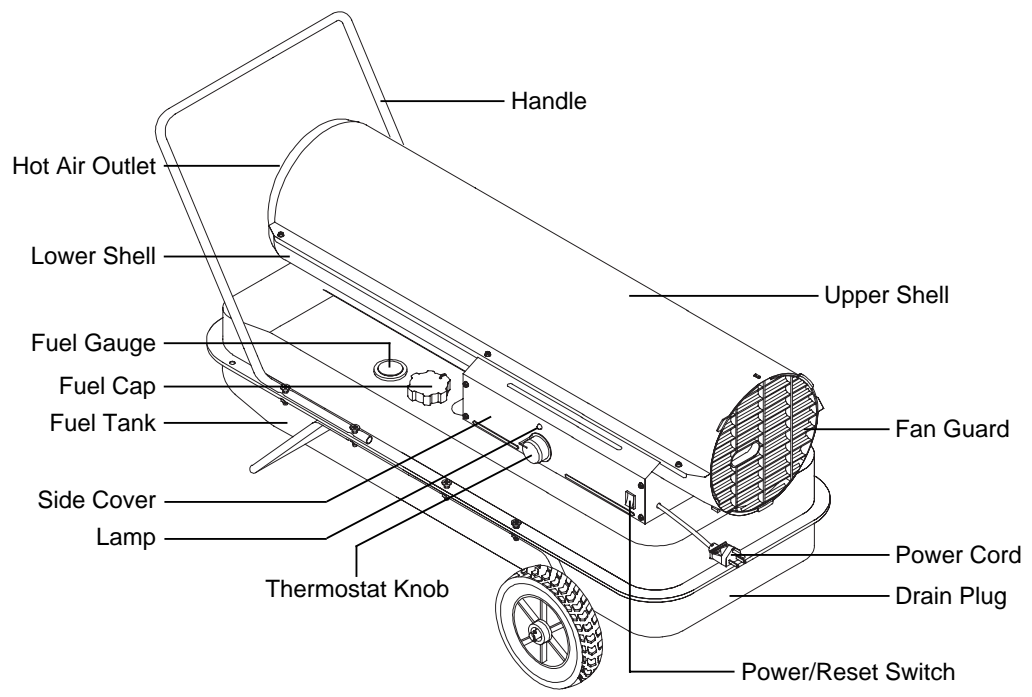

Figure 2. DFA-125T MODEL

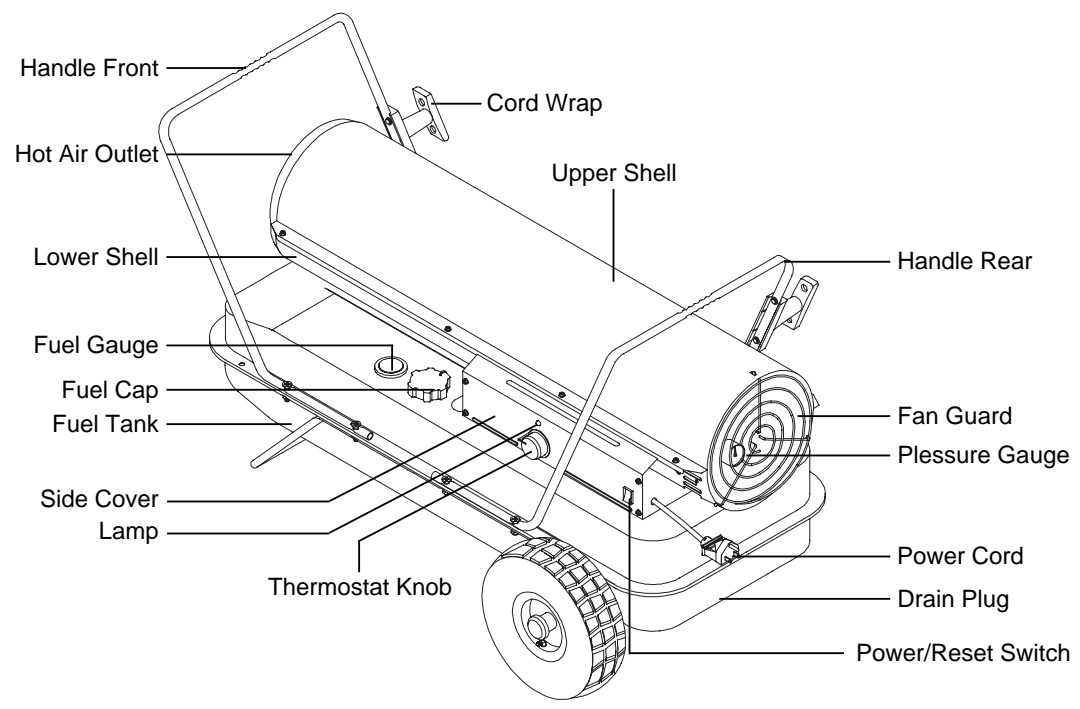

Figure 3. DFA-170C/210C MODELS

**NEVER LEAVE THE HEATER
UNATTENDED WHILE BURNING!**

3. UNPACKING AND ASSEMBLY

1. REMOVE THE HEATER AND ALL PACKING MATERIALS FROM THE BOX. (Fig. 4 and 5)

NOTE : Save the shipping carton and packing materials for future storage.

	DFA-45T/70T	DFA-125T	DFA-170C	DFA-210C
Wheel Support Frame	NO	YES	YES	YES
Wheel(Pneumatic, 10)	NO	NO	YES	YES
Wheel(Solid)	NO	YES	NO	NO
Cap-Wheel	NO	NO	YES	YES
Handle-Front	NO	YES	YES	YES
Handle-Rear	NO	NO	YES	YES
Axle	NO	YES	YES	YES
Handle	YES	NO	NO	NO
Cord Wrap	NO	NO	YES	YES
Hardware Kit : HW-KFA1000	YES	NO	NO	NO
Hardware Kit : HW-KFA1010	NO	YES	NO	NO
Hardware Kit : HW-KFA1012	NO	NO	YES	YES

Figure 4. DFA-45T / DFA-70T MODELS

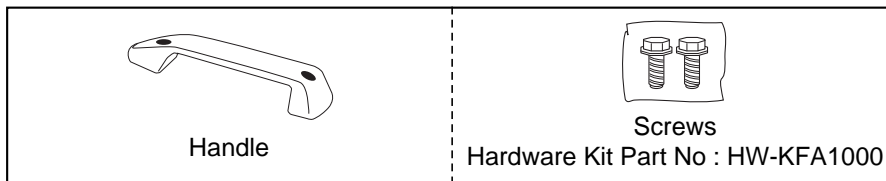
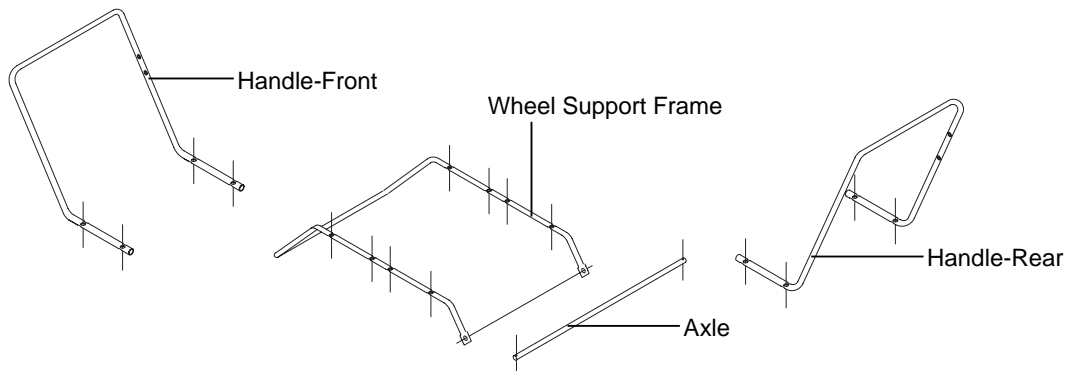
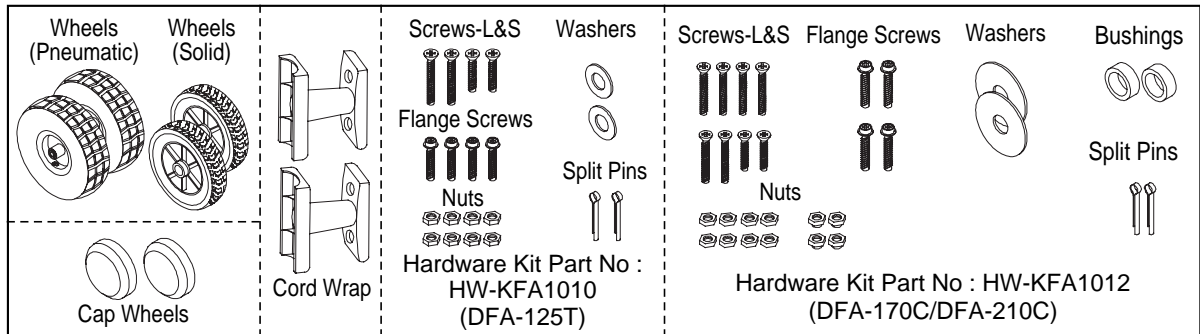

Figure 5. DFA-125T / DFA-170C / DFA-210C MODELS



**NEVER LEAVE THE HEATER
UNATTENDED WHILE BURNING!**

2. ASSEMBLY

A. For DFA-45T/DFA-70T Models Only (Figure 6)

Tools Required

- Medium Phillips Screwdriver

1. Lift front guard for arrow direction and make sure that guard's wedged portion fits into the slit hole in the upper shell and faces the hot air outlet.
2. Align the holes in the upper shell with the 2 mounting holes on the handle as shown in Figure 6.
3. Insert screws into the holes in the handle and tighten each screw.

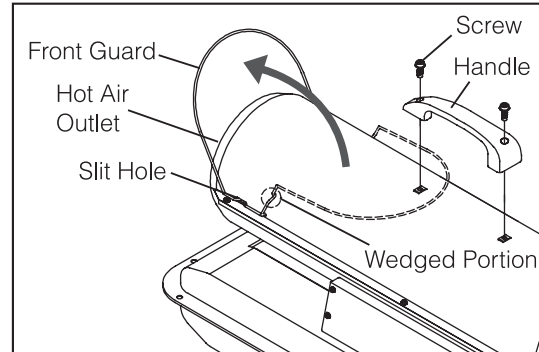

Figure 6

B. For DFA-125T / DFA-170C / DFA-210C Models Only (Figure 7, 8)

These models are furnished with wheels and handles and cord wrap (DFA-170C/210C Models Only)

Wheels, handles, cord wrap and the mounting hardware are found in the shipping carton.

Tools Required

- Medium Phillips Screwdriver
- 5/16"(M5) open or Adjustable Wrench, Use US(Inch) Screws Nuts
- Long Nose Pliers

DFA-125T MODEL ONLY

1. Slide axle through wheel support frame. Install wheels on axle.
NOTE : When installing wheels, point extended hub of wheels toward wheel support frame (See Figure 7)
2. Place Flat washers and split pin on axle ends and bend split pins with long nose pliers to secure.
3. Place heater on wheel support frame. Make sure air inlet end (rear) of heater is over wheels. Align the holes on fuel tank flange with holes on wheel support frame.
4. Position the handle on top of fuel tank flange. Insert screws through handles, fuel tank flange, and wheel support frames as shown in Figure 7 and attach nut finger tight after each screw is inserted.
5. After all screws are inserted, tighten nuts firmly.

CAUTION : DO NOT OPERATE heater without support frame assembled to tank.

**NEVER LEAVE THE HEATER
UNATTENDED WHILE BURNING!**

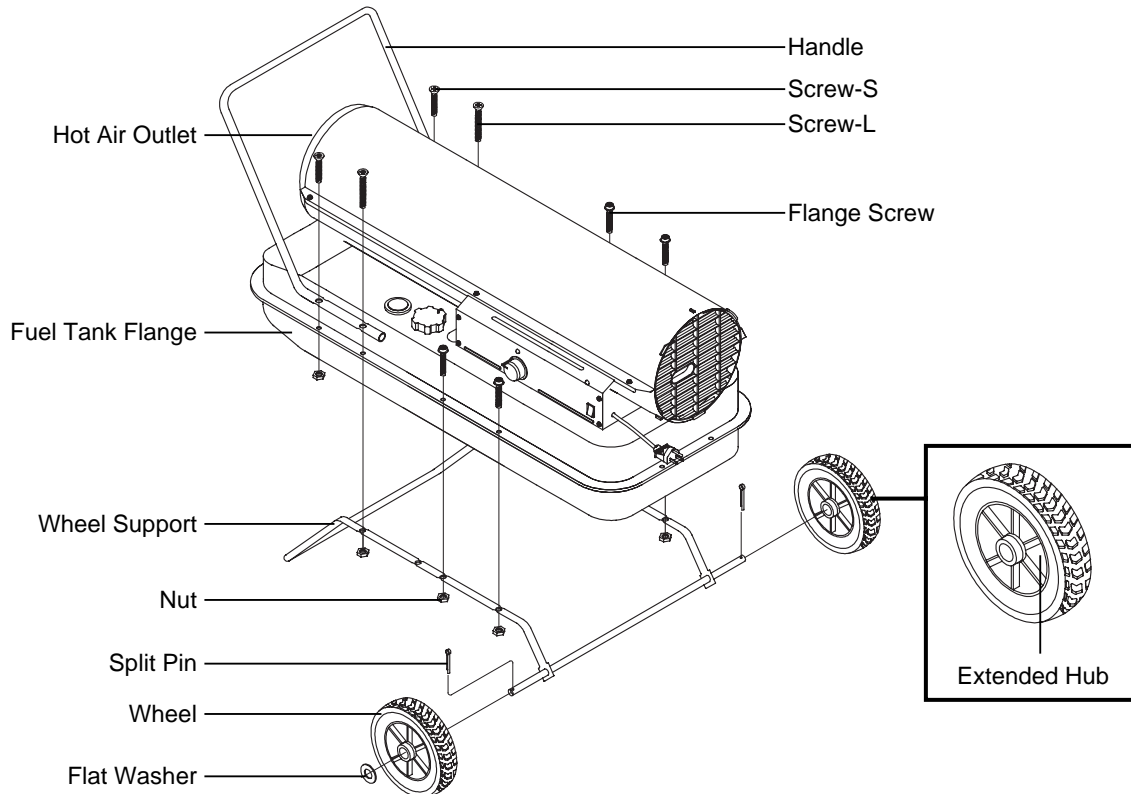

Figure 7. Wheel and Handle Assembly, DFA-125T MODEL ONLY

NOTE : Heater should be inspected before each use, and at least annually by a qualified service person.

DFA-170C/DFA-210C MODELS ONLY

1. Assembling wheel & handle

- 1) Slide axle through wheel support frame.
Install wheel bushings, wheel on axle.

NOTE : When installing wheels, tube valve should face out from support frame (See Figure 8).

- 2) Place flat washers and split pins on axle ends and bend split pins with long nose plier to secure.

- 3) Place wheel cap on flat washers and put wheel cap in flat washers end.

- 4) Place heater on wheel support frame. Make sure air Inlet end (Rear) of heater is over wheels.

Align the holes on fuel tank flange. Insert screws through handles (Front and Rear), fuel tank flange, and wheel support frame as shown in figure 8 and attach nut finger tight after screw is inserted.

- 5) After all screws are inserted, tighten nuts firmly.

NOTE : The height of Front handle is higher than Rear handle.

2. Assembling Cord Wrap.

- 1) Align the hole on the handle (Front and Rear) with the mounting hole on the cord wrap (See Figure 8)

- 2) Insert screws through cord wrap, handles (Front and Rear) as shown in Figure 8 and attach nut finger tight after each screw is inserted.

- 3) After all screws are inserted, tighten nuts firmly.

CAUTION : DO NOT OPERATE heater without support frame assembled to tank.

**NEVER LEAVE THE HEATER
UNATTENDED WHILE BURNING!**

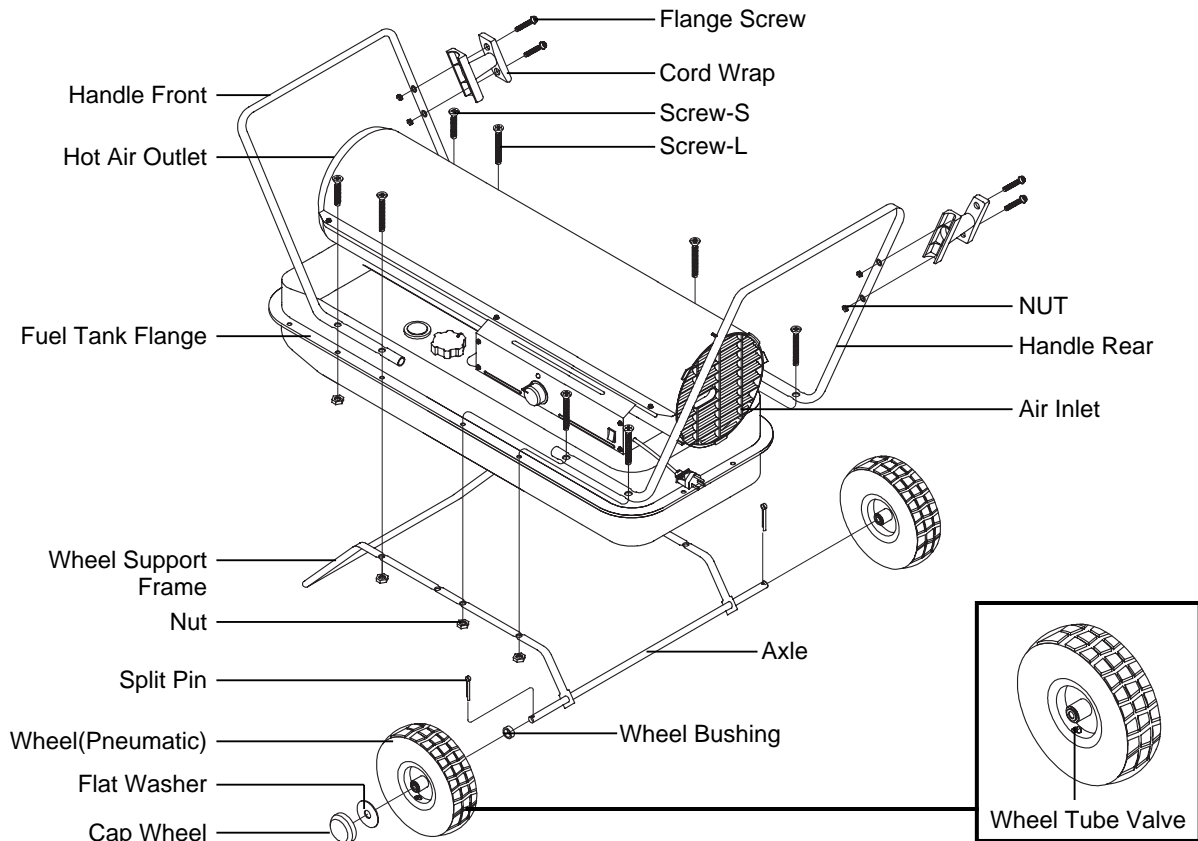

Figure 8. Wheel and Handle Assembly, DFA-170C / DFA-210C MODELS ONLY

4. KEROSENE (1-K)

For optimal performance of this heater, it is strongly suggested that 1-K kerosene be used. 1-K kerosene has been refined to virtually eliminate contaminants, such as sulphur. Which can cause a rotten egg odor during the operation of the heater. However, #1 or #2 fuel oil (diesel fuel) may also be used if 1-K kerosene is not available. Be advised that these fuels do not burn as clean as 1-K kerosene, and care should be taken to provide more fresh air ventilation to accommodate any added contaminants that may be added to the heated space.

KEROSENE SHOULD ONLY BE STORED IN A BLUE CONTAINER THAT IS CLEARLY MARKED “KEROSENE”. NEVER STORE KEROSENE IN A RED CONTAINER.

Red containers are associated with gasoline.

NEVER store kerosene in the living space. Kerosene should be stored in a well ventilated place outside the living area.

NEVER use any fuel other than 1-K kerosene (#1 fuel oil is an acceptable substitute.)

NEVER use fuel such as gasoline, benzene, alcohol, white gas, camp stove fuel, paint thinners, or other oil compounds in this heater. These are volatile fuels that can cause an explosion or uncontrolled flames.

NEVER store kerosene in direct sunlight or near a source of heat.

NEVER use kerosene that has been stored from one season to the next. Kerosene deteriorates over time.

“OLD KEROSENE” WILL NOT BURN PROPERLY IN THIS HEATER.

**NEVER LEAVE THE HEATER
UNATTENDED WHILE BURNING!**

5. OVERVIEW OF HEATERS DESIGN

Fuel System : This heater is equipped with an electric air pump that forces air through the air line connected to the fuel intake and then through a nozzle in the burner head. When the air passes in front of the fuel intake it causes fuel to rise from the tank and into the burner nozzle. This fuel and air mixture is then sprayed into the combustion chamber in a fine mist.

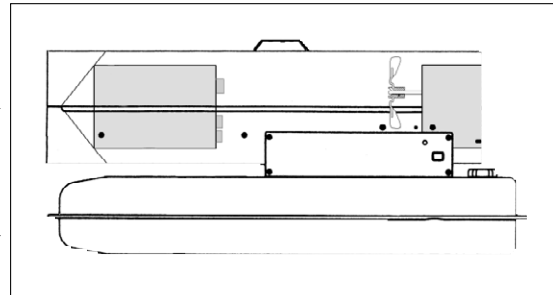

“Sure Fire Ignition” : The electronic ignitor sends voltage to a specially designed spark plug. The spark plug ignites the fuel and air mixture described above.

The Air System : The heavy duty motor turns a fan that forces air into and around the combustion chamber. Here the air is heated and then forced out the front of the heater.

The Safety System :

A. Temperature Limit Control : This heater is equipped with a Temperature Limit Control designed to turn off the heater should the internal temperature rise to an unsafe level. If this device activates and turns your heater off it may require service.

MODELS	Internal Shut-Off Temp. Plus/Minus 10 Degrees	Reset Temperature Plus/Minus 10 Degrees
DFA-125T / DFA-170C	230°F/110°C	194°F/90°C
DFA-45T / DFA-70T	176°F/80°C	122°F/50°C
DFA-210C	194°F/90°C	140°F/60°C

Once the temperature falls below the reset temperature you will be able to start your heater.

B. Electrical System Protection : This heaters electrical system is protected by a circuit breaker mounted to the power switch that protects the PCB assembly and other electrical components from damage. If your heater fails to operate check this fuse first and replace as needed.

FUSE TYPE:	All Models	125 volt / 8 amps
-------------------	------------	-------------------

C. Flame-Out Sensor : Utilizes a photocell to monitor the flame in burn chamber during normal operation. It will cause the heater to shut-off should the burner flame extinguish.

**NEVER LEAVE THE HEATER
UNATTENDED WHILE BURNING!**

6. FUELING YOUR HEATER

NEVER FILL THE HEATER FUEL TANK IN THE LIVING SPACE : FILL THE TANK OUTDOORS.

DO NOT OVERFILL YOUR HEATER AND BE SURE HEATER IS LEVELED.

IMPORTANT NOTICE REGARDING FIRST IGNITION OF HEATER :

The first time you light the heater, it should be done outdoors. This allows the oils, etc. used in manufacturing the heater to burn off outside.

WARNING!! : NEVER REFILL HEATER FUEL TANK WHEN HEATER IS OPERATING OR STILL HOT.

7. OPERATION

A.) VENTILATION

RISK OF INDOOR AIR POLLUTION/USE HEATER ONLY IN WELL VENTILATED AREAS.

Provide a fresh air opening of at least three square feet (2,800 sq. cm) for each 100,000 BTU/Hr. rating. Provide extra fresh air if more heaters are being used.

Example :

A DFA-210C heater requires one of the following:

- a two-car garage door raised six inches (15.24 cm)
- a single-car garage door raised nine inches (22.86 cm)
- two, thirty-inch (76.20 cm) windows raised fifteen inches (38.1 cm)

B.) OPERATION

TO START HEATER

1. Fill fuel tank with kerosene or No. 1 fuel oil.
2. Attach fuel cap.
3. Plug power cord of heater into three-prong, grounded extension cord. Extension cord must be at least six feet long.

Extension Cord Wire Size Requirements

- 6 to 10 feet (1.8 to 3 meters) long, use 18 AWG conductor.
 - 11 to 100 feet (3.4 to 30.5 meters) long, use 16 AWG conductor.
 - 101 to 200 feet (30.8 to 61 meters) long, use 14 AWG conductor.
4. Turn "THERMOSTAT CONTROL Knob" to desired setting (setting range : 40°F ~ 110°F) and push power switch to "ON" position, power indicator lamp will light and heater will start. If heater does not start, the thermostat setting may be too low, turn THERMOSTAT CONTROL Knob" to higher position to start heater. If heater still does not start, turn power switch to "OFF" and then to "ON" position.(See Figure9). If heater still does not start, see Troubleshooting Guide on page 18.

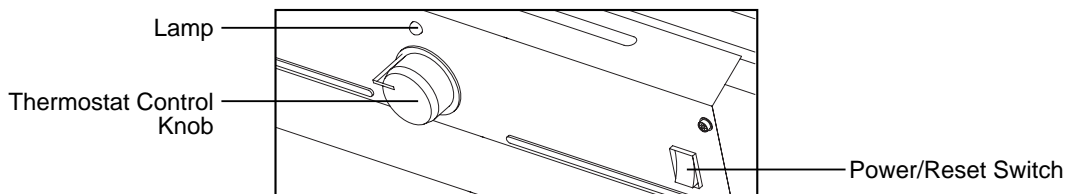

Figure 9. DFA-45T / 70T / 125T / 170C / 210C MODELS

NOTICE : The major electrical components of this heater are protected by a safety fuse mounted to the PCB board. If your heater fails to start, check this fuse first and replace as necessary. You should also check your power source to insure that proper voltage and frequency are being supplied to the heater.

**NEVER LEAVE THE HEATER
UNATTENDED WHILE BURNING!**

TO STOP HEATER

1. Turn switch to “OFF” and unplug power cord.

TO RESTART HEATER

1. Wait 10 seconds after stopping heater.
2. Repeat steps under to start heater.

8. LONG TERM STORAGE OF YOUR HEATER

FUEL TANK DRAIN

1. Drain fuel tank through fuel cap opening. (For DFA-45T/70T Models Only)
2. Remove drain plug from rear bottom side of fuel tank by pulling plug grip downward and drain. (For DFA-125T/170C/210C Models Only. See Figure 10)
3. Using a small amount of kerosene, swirl and rinse the inside of the tank.
NEVER mix water with the kerosene as it will cause rust inside the tank.
Pour the kerosene out making sure that you remove it all.

IMPORTANT : Do not store kerosene over summer months for use during next heating season.
Using old fuel could damage heater.

4. Reinstall fuel cap. Properly dispose of old and dirty fuel. (For DFA-45T/70T Models Only)
5. Reinstall Drain Plug as follows. (For DFA-125T/170C/210C Models Only. See Figure 11)
 - Insert plug's seal head fully into drain hole so that flange is flush to tank's bottom.
 - Insert seal cap fully into head hole so that cap flange is flush to head flange.

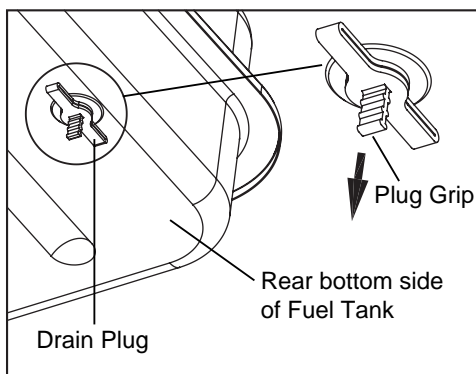

Figure 8

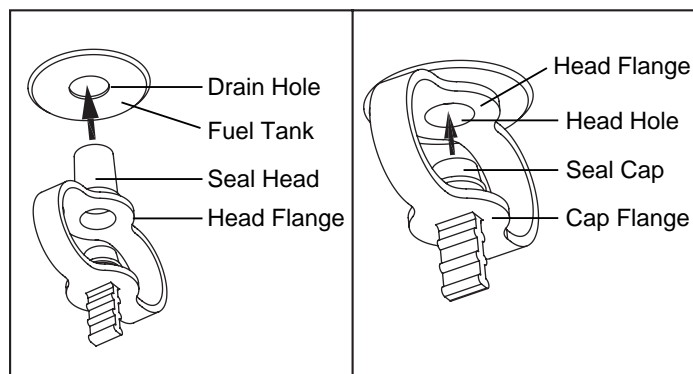

Figure 9

IMPORTANT : Reinstall plug fully into hole in tank, Otherwise it will not seal completely.

6. Store heater in dry well ventilated area. Make sure storage place is free of dust and corrosive fumes.
7. Store the heater in the original box with the original packing material and keep the USER'S MANUAL with the heater.

**NEVER LEAVE THE HEATER
UNATTENDED WHILE BURNING!**

9. MAINTENANCE

WARNING!! : NEVER SERVICE HEATER WHILE IT IS PLUGGED IN OR WHILE HOT!

USE ORIGINAL EQUIPMENT REPLACEMENT PARTS. Use of third party or other alternate components will void warranty and may cause unsafe operating conditions.

A.) FUEL TANK

FLUSH EVERY 200 HOURS OF OPERATION OR AS NEEDED (SEE STORAGE, PAGE 10)

B.) AIR INTAKE FILTER

WASH AND DRY WITH SOAP AND WATER EVERY 500 HOURS OF OPERATION OR AS NEEDED.

- Remove screws along each side of heater using medium phillips screwdriver.
- Lift upper shell off.
- Remove fan guard.
- Wash or replace air intake filter.
- Reinstall fan guard and upper shell.

C.) AIR OUTPUT FILTER, LINT FILTER

REPLACE EVERY 500 HOURS OF OPERATION OR ONCE A YEAR.

- Remove upper shell and fan guard (See Air Intake Filter).
- Remove end filter cover screws using medium phillips screwdriver.
- Remove end filter cover.
- Replace air output and lint filter.
- Reinstall end filter cover.
- Reinstall fan guard and upper shell.

D.) FAN BLADES

CLEAN EVERY SEASON OR AS NEEDED.

- Remove upper shell (See Air Intake Filter).
- Use M6 allen wrench to loosen set screw which holds fan blade to motor shaft.
- Slip fan blade off motor shaft.
- Clean fan blade using a soft cloth moistened with kerosene or solvent.
- Dry fan blade thoroughly.
- Reinstall fan blade on motor shaft. Place fan blade hub flush with end of motor shaft.
- Place set screw on flat of shaft. Tighten set screw firmly (40-50 inch-pounds/4.5-5.6 N-m).
- Reinstall upper shell.

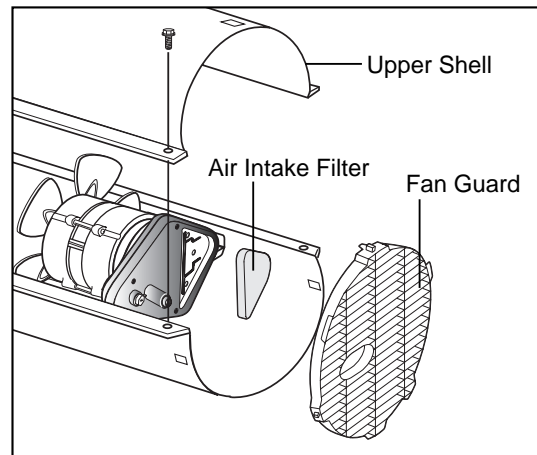

Figure 12

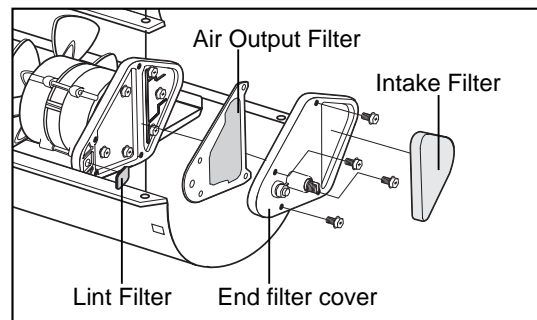

Figure 13

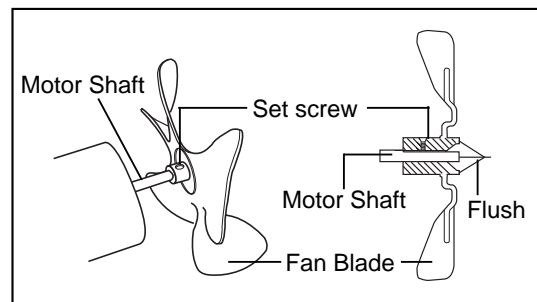

Figure 14

**NEVER LEAVE THE HEATER
UNATTENDED WHILE BURNING!**

E.) NOZZLE

REMOVE DIRT IN NOZZLE AS NEEDED (SEE PAGE 17).

(For DFA-45T/70T/125T/170C Models Only)

- Remove upper shell (See page 11).
- Remove fan blade (See Fan Blades, page 11).
- Remove fuel and air line hoses from burner head.
- Remove ignitor wire from spark plug.
- Remove three screws using medium phillips screwdriver and remove burner head from combustion chamber.
- Remove spark plug from burner head using medium phillips screwdriver.
- Carefully remove nozzle from burner head using 5/8" socket wrench.
- Blow compressed air through face of nozzle. (this will remove any dirty in nozzle)
- Reinstall nozzle into burner head and tighten firmly. (80~110 inch-pounds)
- Reinstall spark plug in burner head.
- Attach burner head to combustion chamber.
- Attach ignitor wire to spark plug.
- Attach fuel and air line hoses to burner head.
- Reinstall fan blade and upper shell.

(For DFA-210C Model Only)

- Remove upper shell (See page 11).
- Remove fan (See page 11).
- Remove fuel and air line hoses from adaptor-nozzle.
- Remove ignitor wire from spark plug.
- Remove photocell from photocell bracket.
- Remove combustion chamber.
- Remove four screws using medium phillips screwdriver and remove burner bracket from combustion chamber.
- Remove spark plug from burner head using medium phillips screwdriver.
- Carefully remove nozzle from adaptor-nozzle using 5/8" socket wrench.
- Blow compressed air through face of nozzle. (this will remove any dirt in nozzle)
- Reinstall nozzle into adaptor-nozzle and tighten firmly. (80~110 inch-pounds)
- Reinstall spark plug in spark bracket.
- Attach burner bracket to combustion chamber.
- Replace combustion chamber.
- Attach ignitor wire to spark plug.
- Attach fuel and air line hoses from adaptor-nozzle.
- Attach photocell to photocell bracket.
- Reinstall fan blade and upper shell.

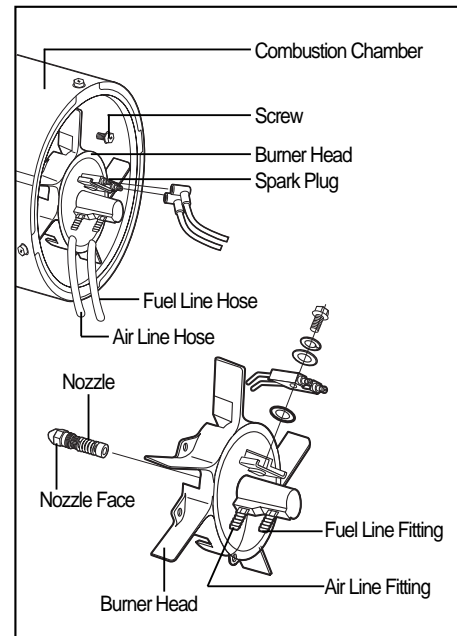

Figure 15

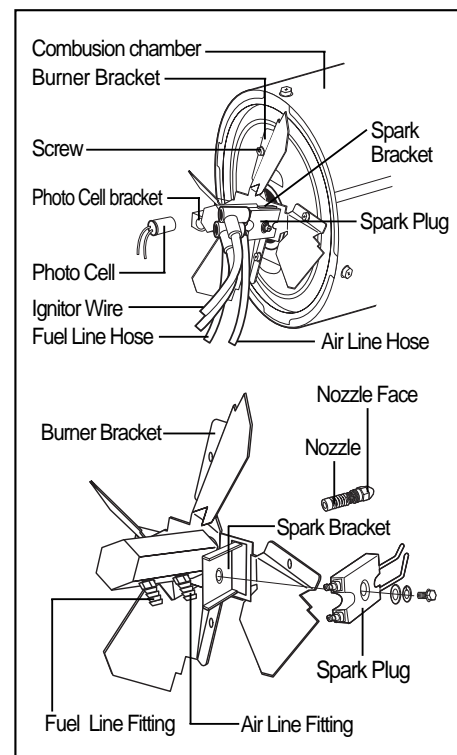

Figure 16

NEVER LEAVE THE HEATER UNATTENDED WHILE BURNING!

F.) SPARK PLUG

CLEAN AND REGAP EVERY 600 HOURS OPERATION OR REPLACE AS NEEDED.
(For DFA-45T/70T/125T/170C Models Only)

- Remove upper shell (See page 11).
- Remove fan (See page 11).
- Remove ignitor wire from spark plug.
- Remove spark plug from burner head using medium phillips screwdriver.
- Clean and regap spark plug electrodes to 3.5mm gap.
- Reinstall spark plug in burner head.
- Attach ignitor wire to spark plug.
- Reinstall fan and upper shell.

(For DFA-210C Model Only)

- Remove upper shell (See page 11).
- Remove fan (See page 11).
- Remove ignitor wire from spark plug.
- Remove spark plug from spark bracket using medium phillips screwdriver.
- Clean and regap spark plug electrodes to 3.5mm gap. (0.138 ")
- ReInstall spark plug in spark bracket.
- Attach ignitor wire to spark plug.
- Reinstall fan and upper shell.

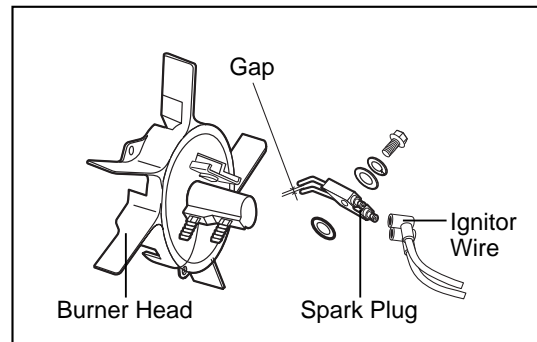

Figure 17

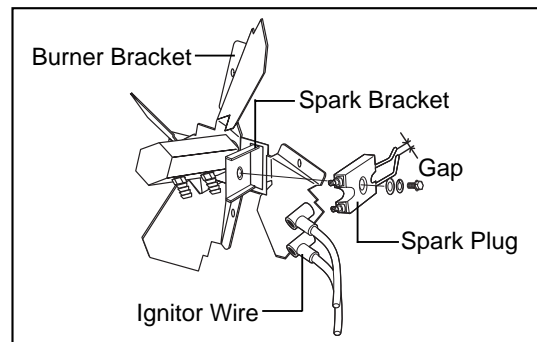

Figure 18

G.) PHOTOCELL

CLEAN PHOTOCELL ANNUALLY OR AS NEEDED.

- Remove upper shell (See page 11).
- Remove fan (See page 11).
- Remove photocell from it's mounting.
Clean photocell lens with cotton swab.

TO REPLACE:

- Remove side cover screws using medium phillips screwdriver.
- Disconnect switch wires from power switch and remove side cover.
- Disconnect wires from circuit board and remove photocell.
- Install new photocell and connect wires to circuit board.
- Replace switch wires to power switch and side cover.
- Replace fan and upper shell.

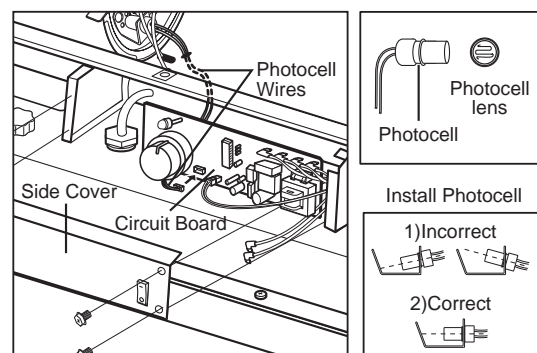

Figure 19

**NEVER LEAVE THE HEATER
UNATTENDED WHILE BURNING!**

H.) FUEL FILTER

CLEAN OR REPLACE TWICE A HEATING SEASON OR AS NEED.

- Remove side cover screws using medium phillips screwdriver.
- Disconnect switch wires from power switch and remove side cover.
- Pull fuel line off fuel filter neck.
- Turn fuel filter 90° to counter clockwise and pull to remove (DFA-45T/70T Models Only).
- Turn fuel filter 90° to clockwise and pull to remove (DFA-125T/170C/210C Models Only).
- Wash fuel filter with clean fuel and replace in tank.
- Attach fuel line to fuel filter neck.
- Replace switch wires to power switch.
- Reinstall side cover.

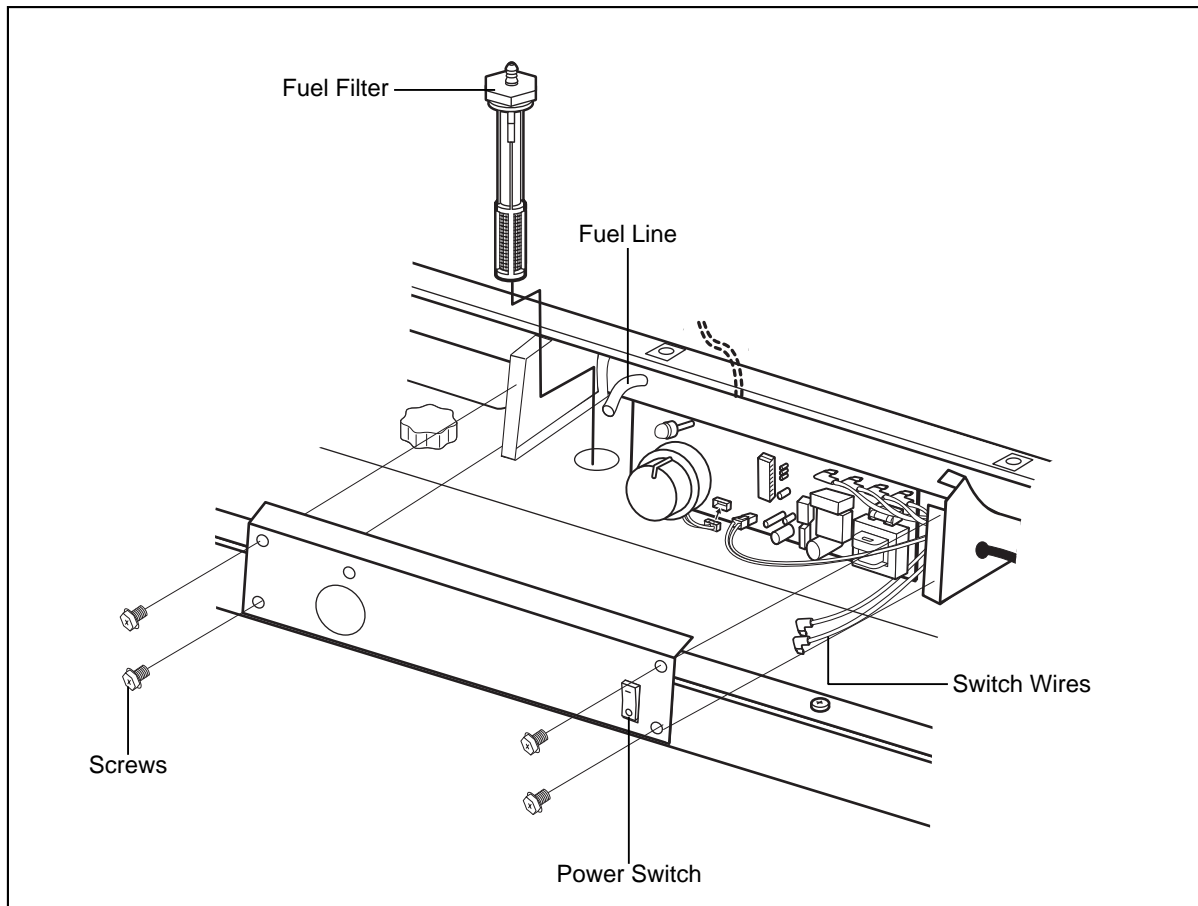

Figure 20

NEVER LEAVE THE HEATER UNATTENDED WHILE BURNING!

I.) PUMP PRESSURE ADJUSTMENT

DFA-45T/70T/125T MODELS ONLY

- Remove pressure gauge plug from end filter cover.
- Install accessory pressure gauge.
- Start heater (See Operation, page 9)
Allow motor to reach full speed
- Adjust pressure (Using a flat blade screwdriver)
Turn relief valve to right to increase pressure.
Turn relief valve to left to decrease pressure.
Set pump pressure below correct for pressure for each model.
- Stop heater (See Operation, page 10)
- Remove pressure gauge. Replace pressure gauge plug in end filter cover.

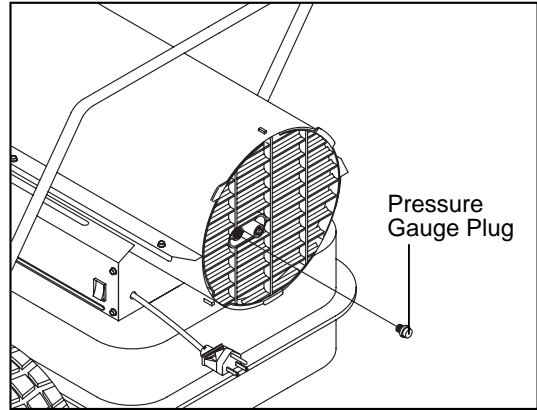

MODEL	PUMP PRESSURE
DFA-45T	2.8 psi
DFA-70T	3.7 psi
DFA-125T	5.5 psi

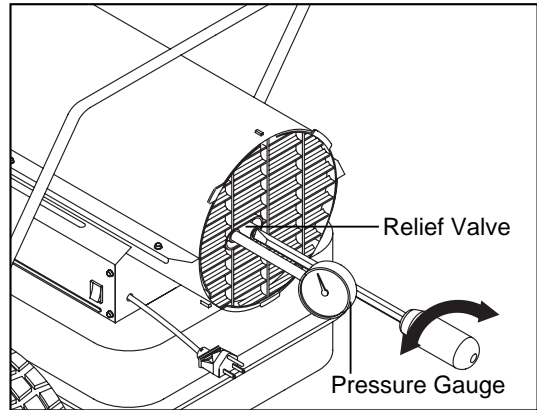

DFA-170C/210C MODELS ONLY

- Start heater (See Operation, page 9)
Allow motor to reach full speed.
- Adjust pressure (Using a flat blade screwdriver).
Turn relief valve to right to increase pressure.
Turn relief valve to left to decrease pressure.
Set pump pressure below correct for pressure for each model.
- Stop heater (See Operation, page10)

MODEL	PUMP PRESSURE
DFA-170C	6.5 psi
DFA-210C	8.5 psi

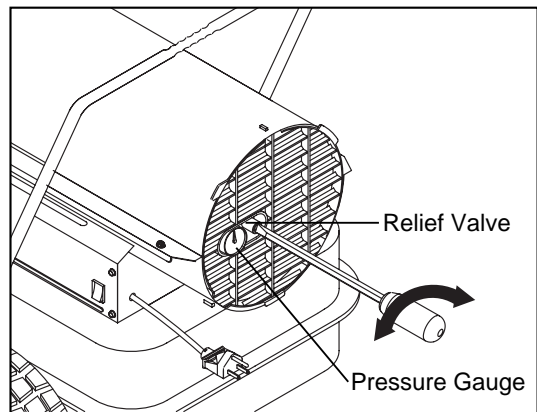

NOTE : USE ONLY ORIGINAL EQUIPMENT REPLACEMENT PARTS.

Use of alternate or third party components will void any warranty and may cause unsafe operation condition.

**NEVER LEAVE THE HEATER
UNATTENDED WHILE BURNING!**

10. REPLACING FUSE

NOTICE : This heater is fuse protected.

If your heater fails to ignite, DO NOT RETURN YOUR HEATER TO THE STORE.

Please follow the simple instruction below to inspect and change the fuse.

PROCEDURE FOR REPLACING FUSE

⚠ WARNING : SHOCK HAZARD

To prevent personal injury, unplug the power cord before replacing fuse.

1. Unplug heater.
2. Remove side cover screws using medium phillips screw driver.
3. Disconnect switch wires from power switch.
4. Remove fuse from fuse holder.(See Figure)
5. Replace fuse with enclosed fuse.

⚠ WARNING : FIRE HAZARD

To avoid fire, Do not substitute with a higher or lower current rating.

6. Replace switch wires to power switch.
7. Replace side cover.

NOTE : Specified fuse rating : AC 125/8A

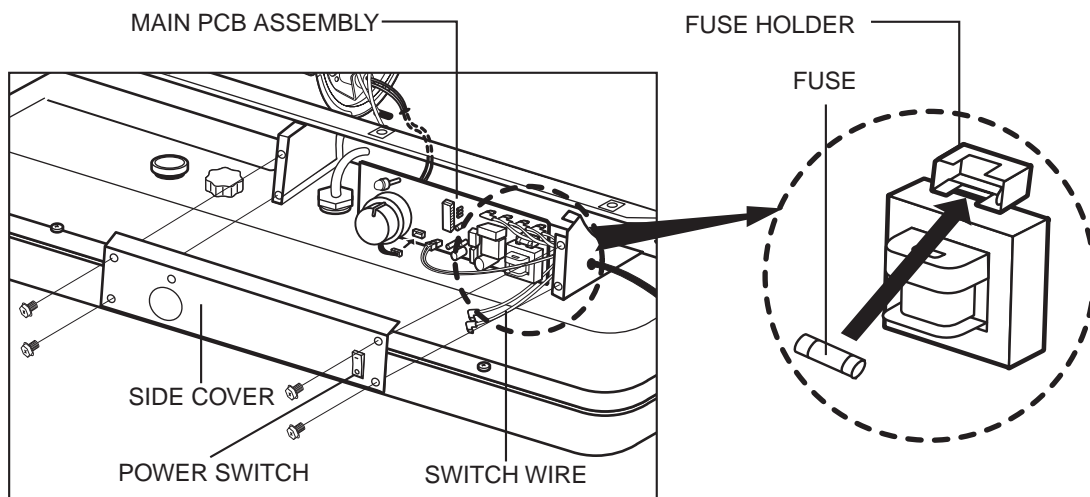

**NEVER LEAVE THE HEATER
UNATTENDED WHILE BURNING!**

11. TROUBLE SHOOTING GUIDE

TROUBLE	POSSIBLE CAUSE	CORRECTIVE ACTION
<p>Heater ignites but MAIN PCB assembly shuts heater off after a short period of time. (Lamp is flickering)</p>	<ol style="list-style-type: none"> 1. Wrong pump pressure 2. Dirty Air Output, Air Intake and Lint Filter 3. Dirty Fuel Filter 4. Dirt in Nozzle 5. Dirty Photocell Lens 6. Photocell Assembly not properly installed. (Not seeing the flame) 7. Bad electrical connection between photocell and MAIN PCB assembly 8. Defective photocell 	<ol style="list-style-type: none"> 1. See Pump Pressure Adjustment, page 16. 2. See Air Output, Air intake and Lint Filters, page 11. 3. See Fuel Filter, page 14. 4. See Nozzle, page 12. 5. Clean Photocell Lens, page 13. 6. Make sure photocell boot is properly seated in bracket, page 13. 7. Check electrical components See wiring diagram, page 18. 8. Replace photocell, page 13.
<p>Heater will not ignite but motor runs for a short period of time. (Lamp is flickering)</p>	<ol style="list-style-type: none"> 1. No fuel in tank 2. Wrong pump pressure 3. Carbon deposits on spark plug and/or improper gap 4. Dirty fuel filter 5. Dirt in nozzle 6. Water in fuel tank 7. Bad electrical connection between ignitor and MAIN PCB assembly 8. Ignitor wire is not attached to spark plug 9. Defective ignitor 	<ol style="list-style-type: none"> 1. Fill tank with kerosene 2. See Pump Pressure Adjustment, page 16. 3. See Spark Plug, page 13. 4. See Fuel Filter, page 14. 5. See Nozzle, page 12. 6. Flush fuel tank with clean kerosene, page 10. 7. Check electrical connections, See wiring diagram, page 18. 8. Attach ignitor wire to spark plug. See Spark Plug, page 13. 9. Replace ignitor.
<p>Fan does not turn when heater is plugged in and power switch was in the “ON” position (Lamp is on or flickering)</p>	<ol style="list-style-type: none"> 1. Thermostat setting is too low 2. Bad electrical connection between motor and MAIN PCB assembly 	<ol style="list-style-type: none"> 1. Turn thermostat control knob to a higher setting 2. Check electrical connections, See Wiring Diagram, page 18.
<p>Heater will not turn-on (Lamp is off)</p>	<ol style="list-style-type: none"> 1. Temperature limit safety device is overheated 2. No electrical power 3. Blown fuse 4. Bad electrical connection between temperature limit safety device and PCB board 	<ol style="list-style-type: none"> 1. Turn power switch to “OFF” and allow to cool (about 10 min.). Then turn power switch to “ON” position. 2. Check to insure heater cord and extension cord are plugged in. Check power supply. 3. Replace safety fuse in PCB board. 4. Check electrical connections. See Wiring Diagram, page 18.

**NEVER LEAVE THE HEATER
UNATTENDED WHILE BURNING!**

12. WIRING DIAGRAM

A) WIRING DIAGRAM (DFA-45T / 70T)

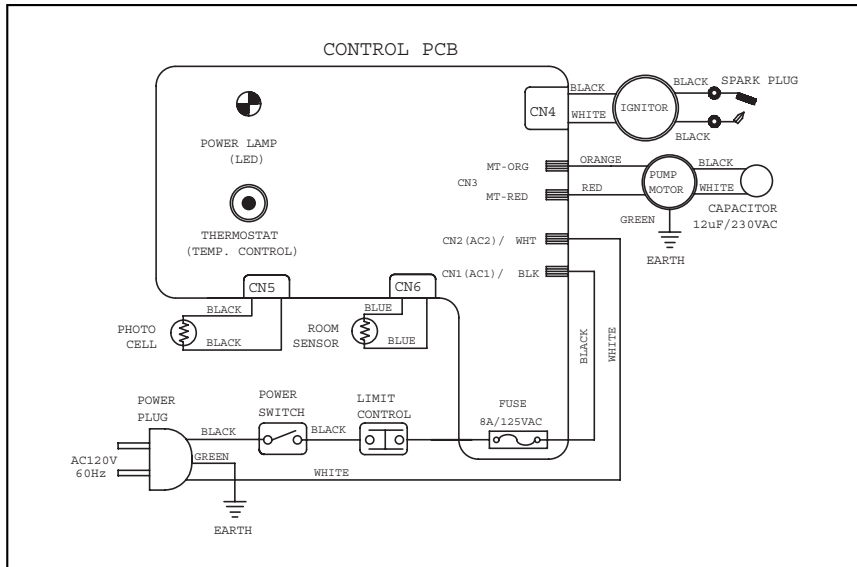

B) WIRING DIAGRAM (DFA-125T / DFA-170C / DFA-210C)

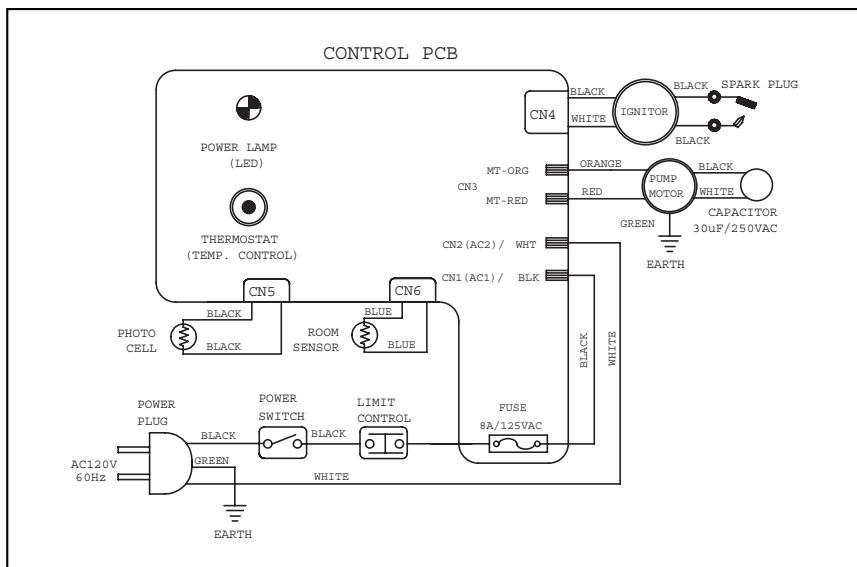

**NEVER LEAVE THE HEATER
UNATTENDED WHILE BURNING!**

13. SPECIFICATIONS

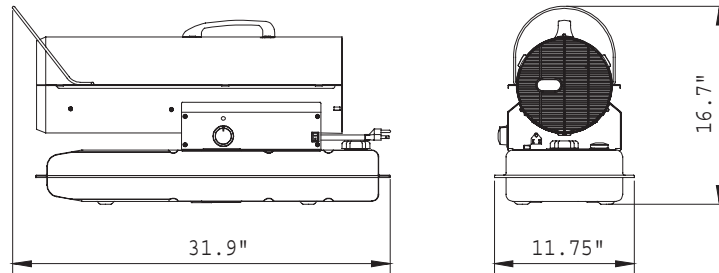

DFA-45T / DFA-70T

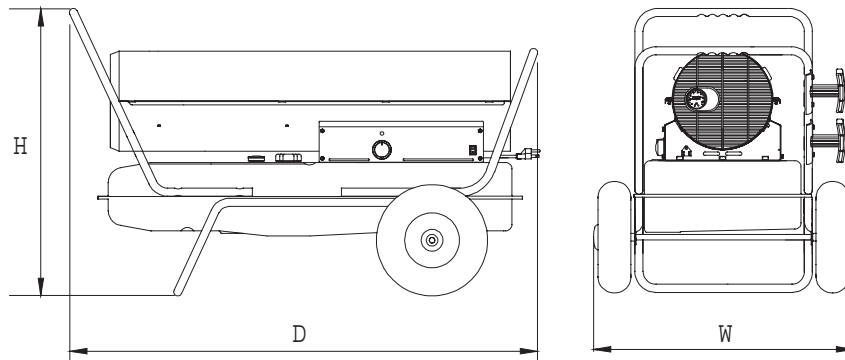

	DFA-125T	DFA-170C DFA-210C
H	23"	26.6"
D	36"	43.3"
W	19"	23.9"

DFA-125T / DFA-170C / DFA-210C

MODEL	DFA-45T	DFA-70T	DFA-125T	DFA-170C	DFA-210C
BTU/Hr.	45,000	70,000	125,000	170,000	210,000
Fuel Consumption - Gal./Hr.	0.35	0.53	0.95	1.3	1.6
Fuel Tank Capacity - Gal.	5.0	5.0	10.0	13.0	13.0
Pump Pressure PSI	2.8	3.7	5.5	6.5	8.5
Volt/Hz	120Vac/60Hz	120Vac/60Hz	120Vac/60Hz	120Vac/60Hz	120Vac/60Hz
Amps	1.6	1.6	2.5	3.2	3.7
Phase	1	1	1	1	1
Size(W × D × H)	11.75"×31.9"×16.7"	11.75"×31.9"×16.7"	19"×36"×23"	23.9"×43.3"×26.6"	23.9"×43.3"×26.6"
Weight Lbs.	31.5	32	55	67	72

**NEVER LEAVE THE HEATER
UNATTENDED WHILE BURNING!**

14. EXPLODED PARTS DRAWING (DFA-45T/70T/125T/170C Models Only)

NOTE : SPECIFY MODEL NUMBER AND PART NUMBER WHEN ORDERING PARTS.

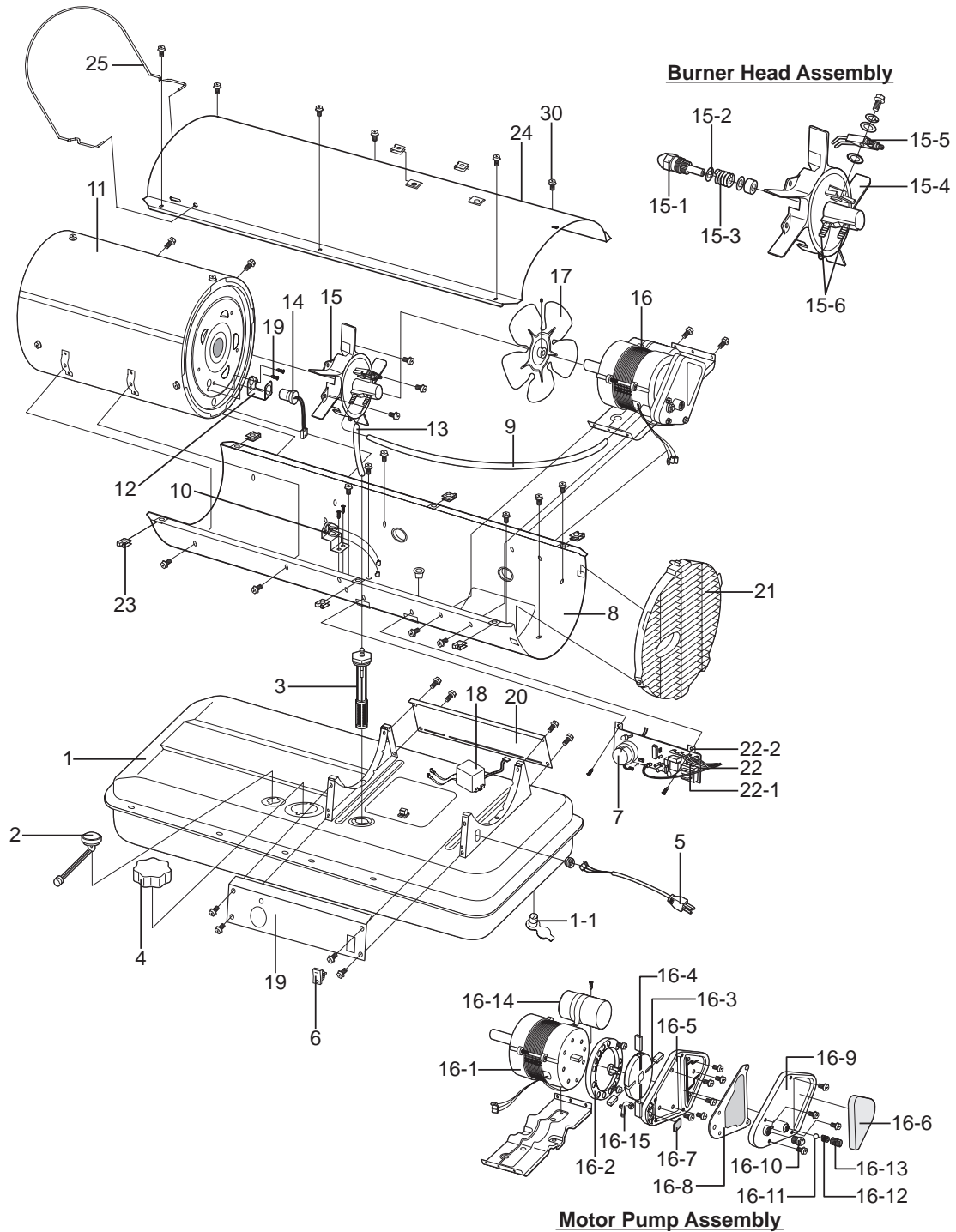

**NEVER LEAVE THE HEATER
UNATTENDED WHILE BURNING!**

14. EXPLODED PARTS DRAWING (DFA-210C Model Only)

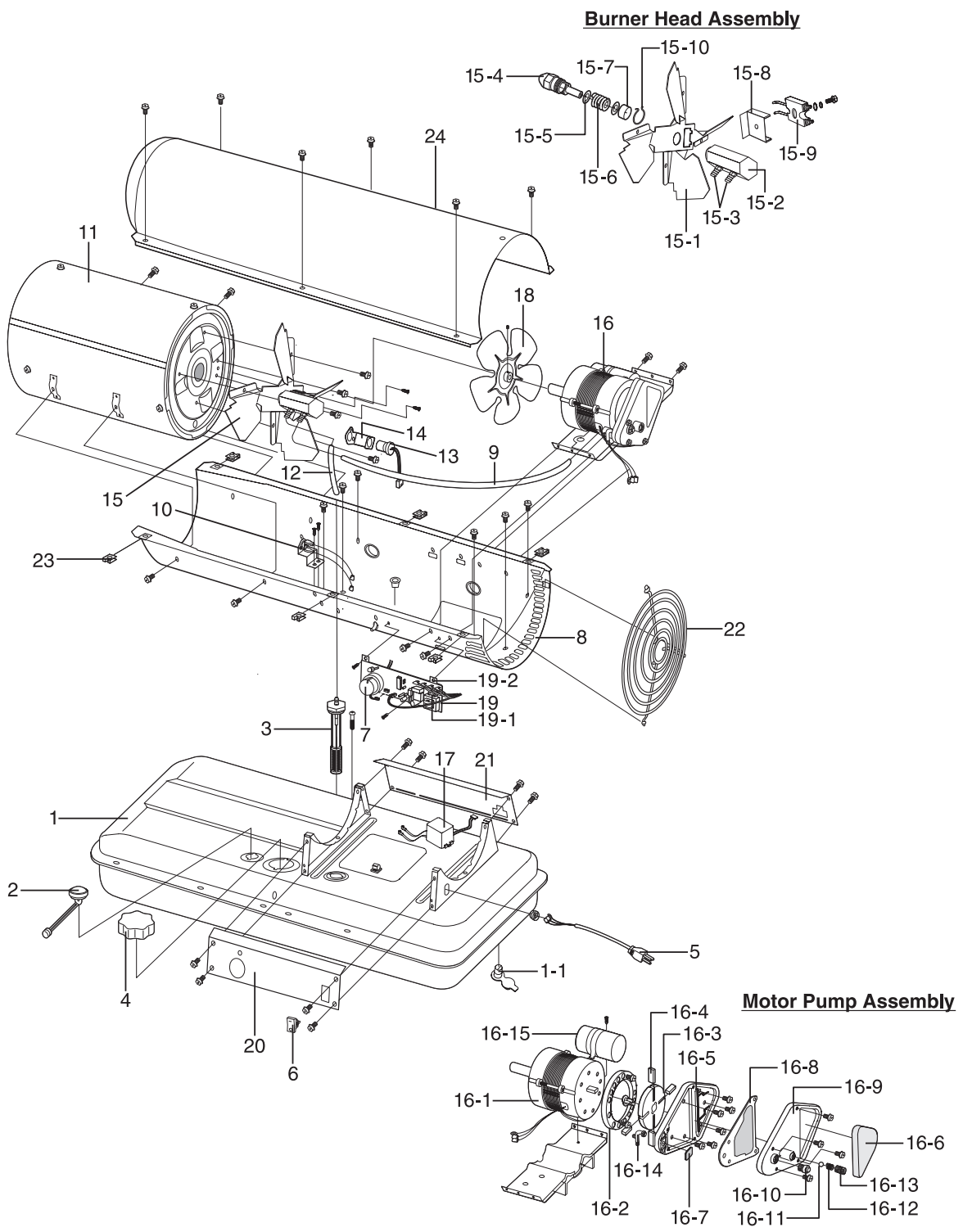

**NEVER LEAVE THE HEATER
UNATTENDED WHILE BURNING!**

15. PARTS LIST (DFA-45T/70T/125T/170C Models Only)

KEY NO.	DESCRIPTION	PART NO.			
		DFA-45T	DFA-70T	DFA-125T	DFA-170C
1	Fuel Tank Assembly	2151-0007-00	2151-0007-00	2151-0008-00	2151-0009-00
1-1	Drain Plug	-	-	3234-0059-00	3234-0059-00
2	Fuel Gauge	282-1001-01	282-1001-01	282-1001-00	282-1001-00
3	Fuel Filter Assembly	287-4000-20	287-4000-20	287-4000-21	287-4000-21
4	Fuel Cap	282-2000-90	282-2000-90	282-2000-90	282-2000-90
5	Power Cord	140-9000-013	140-9000-013	140-9000-013	140-9000-013
6	Power Switch	110-9400-001	110-9400-001	110-9400-001	110-9400-001
7	Thermostat Control Knob	3231-0111-00	3231-0111-00	3231-0111-00	3231-0111-00
8	Lower Shell	3111-0209-00	3111-0209-00	3111-0210-00	3111-0211-00
9	Air Line	287-5100-55	287-5100-55	287-5100-53	287-5100-54
10	Temperature Limit Control	154-9000-008	154-9000-008	154-9000-007	154-9000-007
11	Combustion Chamber	2152-0064-00	2152-0042-00	2152-0045-00	2152-0048-00
12	Photocell Bracket	285-4104-91	285-4104-90	285-4104-90	285-4104-90
13	Fuel Line	287-5100-50	287-5100-50	287-5100-52	287-5100-52
14	Photocell Assembly	SP-KFA1007	SP-KFA1007	SP-KFA1007	SP-KFA1007
15	Burner Head Assembly	See below	See below	See below	See below
15-1	Nozzle	SP-KFA1026	SP-KFA1027	SP-KFA1003	SP-KFA1004
15-2	Nozzle Seal Washer	285-8109-90	285-8109-90	285-8109-90	285-8109-90
15-3	Nozzle Seal Spring	285-8110-00	285-8110-00	285-8110-00	285-8110-00
15-4	Burner Head	284-7112-00	3531-0015-00	284-7112-11	284-7112-10
15-5	Spark Plug	SP-KFA1008	SP-KFA1008	SP-KFA1009	SP-KFA1009
15-6	Nipple	3541-0039-00	3541-0039-00	3541-0020-00	3541-0020-00
16	Motor and Pump Assembly	See below	See below	See below	See below
16-1	Motor	111-9000-985	111-9000-985	111-9000-984	111-9000-955
16-2	Pump Body	288-3100-00	288-3100-00	288-3100-00	288-3100-00
16-3	Rotor Kit	SP-KFA1000	SP-KFA1000	SP-KFA1000	SP-KFA1000
16-4	Blade	See SP-KFA1000	See SP-KFA1000	See SP-KFA1000	See SP-KFA1000
16-5	End Pump Cover	288-3100-10	288-3100-10	288-3100-10	288-3100-10
16-6	Filter Kit	SP-KFA1005	SP-KFA1005	SP-KFA1005	SP-KFA1005
16-7	Lint Filter	See SP-KFA1005	See SP-KFA1005	See SP-KFA1005	See SP-KFA1005
16-8	Output Filter	See SP-KFA1005	See SP-KFA1005	See SP-KFA1005	See SP-KFA1005
16-9	End Filter Cover	288-3100-40	288-3100-40	288-3100-40	288-3100-40
16-10	Plug/Pump Adj. Kit	SP-KFA1006	SP-KFA1006	SP-KFA1006	SP-KFA1006
16-11	Ball	See SP-KFA1006	See SP-KFA1006	See SP-KFA1006	See SP-KFA1006
16-12	Spring	See SP-KFA1006	See SP-KFA1006	See SP-KFA1006	See SP-KFA1006
16-13	Adj. Screw	See SP-KFA1006	See SP-KFA1006	See SP-KFA1006	See SP-KFA1006
16-14	Capacitor	3820-0142-00	3820-0142-00	3820-0143-00	3820-0143-00
16-15	Nipple	3541-0020-00	3541-0020-00	3541-0020-00	3541-0020-00

**NEVER LEAVE THE HEATER
UNATTENDED WHILE BURNING!**

KEY NO.	DESCRIPTION	PART NO.			
		DFA-45T	DFA-70T	DFA-125T	DFA-170C
17	Fan Assembly	283-1000-73	283-1000-72	283-1000-71	283-1000-70
18	Ignitor	158-9100-001	158-9100-001	158-9100-007	158-9100-009
19	Side Cover R	3121-0324-05	3121-0324-02	3121-0351-01	3121-0353-01
20	Side Cover L	3121-0350-00	3121-0350-00	3121-0352-00	3121-0354-00
21	Fan Guard	3221-0050-00	3221-0050-00	3221-0051-00	3221-0051-00
22	Main P.C.B. Assembly	215A-0026-00	215A-0026-00	215A-0026-00	215A-0026-00
22-1	Fuse	3920-0025-00	3920-0025-00	3920-0025-00	3920-0025-00
22-2	P.C.B. Supportor	3221-0049-00	3221-0049-00	3221-0049-00	3221-0049-00
23	Clip Nut	285-4105-00	285-4105-00	285-4105-00	285-4105-00
24	Upper Shell	3111-0213-00	3111-0213-00	3111-0214-00	3111-0215-00
25	Front Guard	3561-0066-00	3561-0066-00	-	-

**FOR TECHNICAL ASSISTANCE SEE YOUR LOCAL RETAILER OR
CONTACT US AT:**

Phone: 814-643-1775 Tech.: 814-643-2299

Fax: 814-643-3443

Email: techsvc@yourheater.com

or visit our website at www.yourheater.com

**NEVER LEAVE THE HEATER
UNATTENDED WHILE BURNING!**

15. PARTS LIST (DFA-210C Model Only)

KEY No.	DESCRIPTION	PART No.
		DFA-210C
1	Fuel Tank Assembly	2151-0009-00
1-1	Drain Plug	3234-0059-00
2	Fuel Guage	282-1001-00
3	Fuel Filter Assembly	287-4000-21
4	Fuel Cap	282-2000-90
5	Power Cord	3980-0058
6	Power Switch	110-9400-001
7	THERMOSTAT CONTROL Knob	3231-0111-00
8	Lower Shell	3111-0212-00
9	Air Line	3341-0010-00
10	Temperature Limit Control	2153-0005-00
11	Combustion Chamber	2152-0040-00
12	Fuel Line	3341-0019-00
13	Photocell Assembly	SP-KFA1007
14	Photocell Bracket	285-4104-90
15	Burner Head Assembly	See below
15-1	Bracket-Burner	3121-0256-00
15-2	Adaptor-Nozzle	3131-0287-00
15-3	Nipple	285-8108-010
15-4	Nozzle	SP-KFA1012
15-5	Nozzle Seal Washer	285-8109-90
15-6	Nozzle Seal Spring	285-8110-00
15-7	Nozzle Sleeve	285-7112-60
15-8	Bracket-Spark	3131-0286-00
15-9	Spark Plug	SP-KFA1021
15-10	Ring-Retaining	4346-0027-00
16	Motor And Pump Assembly	See below
16-1	Motor	3970-0060-00
16-2	Body-Pump	3541-0050-00
16-3	Rotor Kit	SP-KFA1022
16-4	Blade	See SP-KFA1022
16-5	End Pump Cover	288-3100-10
16-6	Filter Kit	SP-KFA1005

**NEVER LEAVE THE HEATER
UNATTENDED WHILE BURNING!**

KEY No.	DESCRIPTION	PART No.
		DFA-210C
16-7	Lint Filter	See SP-KFA1005
16-8	Output Filter	See SP-KFA1005
16-9	End Filter Cover	288-3100-40
16-10	Plug/Pump Adj. Kit	SP-KFA1006
16-11	Ball	See SP-KFA1006
16-12	Spring	See SP-KFA1006
16-13	Adjusting Screw	See SP-KFA1006
16-14	Elbow	3231-0093-00
16-15	Capacitor	3820-0143-00
17	Ignitor	39E0-0014-00
18	Fan Assembly	283-1000-70
19	Main P.C.B Assembly	215A-0026-00
19-1	Fuse	3920-0025-00
19-2	P.C.B. Supportor	3221-0049-00
20	Side Cover R	3121-0353-05
21	Side Cover L	3121-0354-00
22	Fan Guard	3561-0053-00
23	Clip Nut	285-4105-00
24	Upper Shell	3111-0215-00

**FOR TECHNICAL ASSISTANCE SEE YOUR LOCAL RETAILER OR
CONTACT US AT:**

Phone: 814-643-1775 Tech.: 814-643-2299

Fax: 814-643-3443

Email: techsvc@yourheater.com

or visit our website at www.yourheater.com

**NEVER LEAVE THE HEATER
UNATTENDED WHILE BURNING!**

15. PARTS LIST (WHEELS AND HANDLE)

1) DFA-45T/70T MODELS

KEY NO.	DESCRIPTION	PART NO.		QTY
		DFA-45T	DFA-70T	
1	Handle	3231-0073-00	3231-0073-00	1
2	Hardware Kit	HW-KFA1000	HW-KFA1000	1

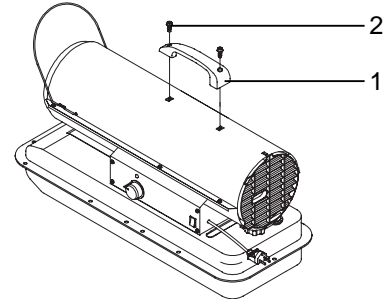

2) DFA-125T MODEL

KEY NO.	DESCRIPTION	PART NO.	QTY
		DFA-125T	
1	Handle	3551-0023-00	1
2	Wheel Support Frame	3551-0014-00	1
3	Axle	3541-0026-00	1
4	Wheel	2156-0003-00	1
5	Hardware Kit	HW-KFA1010	1
5-1	Screw(S)	-	2
5-2	Screw(L)	-	2
5-3	Flange Screw	-	4
5-4	Nut	-	8
5-5	Split Pin	-	2
5-6	Flat Washer	-	2

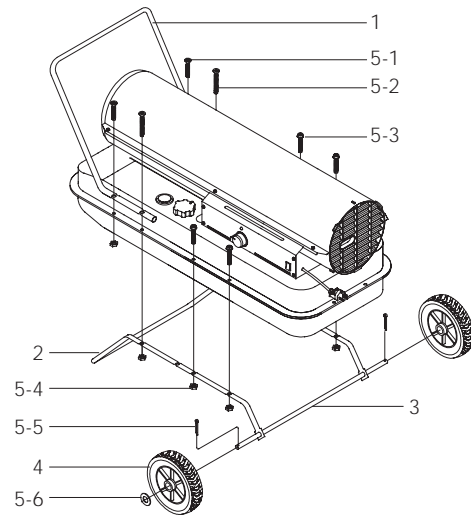

3) DFA-170C / 210C MODELS

KEY NO.	DESCRIPTION	PART NO.	QTY
		DFA-170C/DFA-210C	
1	Handle-Front	3551-0029-00	1
2	Handle-Rear	3551-0027-00	1
3	Wheel Support Frame	3551-0025-00	1
4	Axle	3541-0053-00	1
5	Wheel	3720-0007-00	1
6	Cap-Wheel	3231-0100-00	2
7	Cord-Wrap	3221-0042-00	2
8	Hardware Kit	HW-KFA1012	1
8-1	Screw(S)	-	2
8-2	Screw(L)	-	6
8-3	Flange Screw	-	4
8-4	Nut	-	12
8-5	Bushing	-	2
8-6	Flat Washers	-	2
8-7	Split Pin	-	2

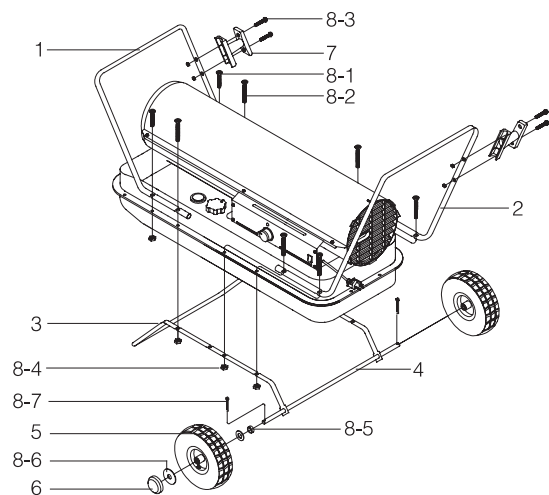

“MANUAL DEL USUARIO” PARA CALENTADORES PORTÁTILES DE AIRE FORZADO

DuraHeat®

MODELO: DFA-45T

DFA-70T

DFA-125T

DFA-170C

DFA-210C



HOMOLOGADO POR

Antes de utilizar por primera vez este calentador, lea este MANUAL DEL USUARIO atentamente. Este MANUAL DEL USUARIO ha sido diseñado para instruirle la forma adecuada de ensamblar el calentador, brindarle mantenimiento, guardarlo y lo más importante: cómo hacerlo funcionar de manera segura y eficaz. Conserve este manual para referencia futura.

World Marketing of America, Inc.

12256 William Penn Hwy

Mill Creek, PA 17060

1- 800 - 776 - 9425 (9AM - 4PM EST)

LUNES - VIERNES ÚNICAMENTE

www.yourheater.com

**¡NUNCA DEJE EL CALENTADOR
DESATENDIDO CUANDO ESTÉ ENCENDIDO!**

PELIGRO – EL USO INADECUADO DE ESTE CALENTADOR PUEDE OCASIONAR LESIONES SERIAS O LA MUERTE POR QUEMADURAS, FUEGO, EXPLOSIÓN, DESCARGA ELÉCTRICA Y/O ENVENENAMIENTO POR MONÓXIDO DE CARBONO.

ADVERTENCIA:

1. ¡RIESGO DE CONTAMINACIÓN DE AIRE EN INTERIORES!

- **Utilice este calentador sólo en áreas bien ventiladas.** Proporcione al menos un espacio de tres pies cuadrados (2.800 cm²) de aire puro externo por cada 100.000 BTH/h de rendimiento de salida.
- Las personas con problemas respiratorios deben consultar con un médico antes de utilizar el calentador.
- **Envenenamiento con monóxido de carbono:** Los síntomas de envenenamiento con monóxido de carbono se parecen a los de la influenza, con dolores de cabeza, mareos y/o náuseas. Si tiene estos síntomas, puede que el calentador no esté funcionando adecuadamente. **¡Trasládese al aire libre inmediatamente!** Haga revisar el calentador. A algunas personas les afecta más el monóxido de carbono que a otras. Estas incluyen las mujeres embarazadas, personas con enfermedades del corazón o los pulmones o anemia, quienes están bajo la influencia del alcohol o en lugares a gran altura.
- Nunca utilice este calentador en áreas habitables o utilizadas como dormitorio.

2. RIESGO DE QUEMADURAS/INCENDIO/EXPLOSIÓN

- **NUNCA** utilice un combustible distinto del querosén 1-K en este calentador. El fueloil es el único sustituto aceptable.
- **NUNCA** utilice combustibles tales como gasolina, benceno, diluyentes de pintura u otros compuestos de aceite en este calentador. **(RIESGO DE INCENDIO O EXPLOSIÓN)**
- **NUNCA** utilice este calentador donde puedan estar presentes vapores inflamables.
- **NUNCA** rellene el tanque de combustible del calentador mientras esté funcionando o esté aún caliente.
- Este calentador es **EXTREMADAMENTE CALIENTE** cuando está en funcionamiento. Conserve lejos del calentador todos los materiales combustibles. **Separación mínima:** Salida: 8 pies (250 cm) / de los costados, parte superior y trasera: 4 pies (125 cm)
- **NUNCA** bloquee la entrada de aire (trasera) ni la salida de aire (frontal) del calentador.
- **NUNCA** coloque redes de conductos al frente o detrás del calentador.
- **NUNCA** mueva ni manipule el calentador mientras esté caliente.
- **NUNCA** transporte el calentador con combustible en el tanque.
- Cuando se utilice con un termostato opcional o si está equipado con un termostato el calentador puede activarse en cualquier momento.
- **SIEMPRE** ubique el calentador en una superficie estable y nivelada.
- **SIEMPRE** mantenga a los niños y los animales apartados del calentador.
- El almacenaje de combustible por volumen debe estar mínimo a 25 pies (7,6 m) de los calentadores, antorchas, generadores portátiles u otras fuentes de ignición. Todo el almacenaje de combustible debe realizarse de acuerdo con las autoridades federales, estatales o locales que tengan jurisdicción.

3. ¡RIESGO DE DESCARGA ELÉCTRICA!

- Utilice únicamente la corriente eléctrica (voltaje y frecuencia) especificada en la placa del modelo del calentador.
- Utilice únicamente un tomacorriente de tres patas, con conexión a tierra y cable de extensión.
- **SIEMPRE** instale el calentador de forma que no quede directamente expuesto al rocío del agua, lluvia, goteo de agua o viento.
- **SIEMPRE** desenchufe el calentador cuando no esté en uso.

RESIDENTES DE CALIFORNIA: Este calentador produce monóxido de carbono, sustancia química catalogada en el Estado de California como toxina para el sistema reproductor bajo la Proposición 65.

RESIDENTES DE MASSACHUSETTS: La ley del estado de Massachusetts prohíbe el uso de este calentador en cualquier edificio que se utilice total o parcialmente para vivienda humana. El uso de este dispositivo de calefacción en Massachusetts requiere el permiso del Dpto. de Bomberos local (M.E.L.C. 148, Sección 10A).

RESIDENTES DE CANADÁ: El uso de este calentador deberá conformarse con las autoridades que tengan jurisdicción y con la Norma CSA B139.

RESIDENTES DE LA CIUDAD DE NUEVA YORK: Para uso únicamente en las obras en construcción de conformidad con la normativa NYC aplicable bajo el certificado de aprobación NYCFD N° 5034 y 5037.

**¡NUNCA DEJE EL CALENTADOR
DESATENDIDO CUANDO ESTÉ ENCENDIDO!**

CONTENIDO DEL MANUAL DEL USUARIO

<u>ARTÍCULO</u>	<u>PÁGINA N°</u>
PRECAUCIONES – GUÍA DE SEGURIDAD	1
1. INTRODUCCIÓN	2
2. CARACTERÍSTICAS	2
3. CÓMO DESEMPACAR Y ENSAMBLAR	4
4. QUEROSÉN (1-K O FUELOIL N° 1)	7
5. INFORMACIÓN GENERAL SOBRE EL DISEÑO DEL CALENTADOR	8
6. CÓMO COLOCAR COMBUSTIBLE EN SU CALENTADOR	9
7. FUNCIONAMIENTO	9
8. ALMACENAJE DEL CALENTADOR A LARGO PLAZO	10
9. MANTENIMIENTO	11
10. REEMPLAZO DEL FUSIBLE	16
11. GUÍA PARA LA LOCALIZACIÓN Y SOLUCIÓN DE PROBLEMAS	17
12. DIAGRAMA DE CABLEADO	18
13. ESPECIFICACIONES	19
14. PLANO DE DESPIECE	20
15. LISTA DE PIEZAS	22

1. INTRODUCCIÓN

Lea este MANUAL DEL USUARIO atentamente. El mismo le indicará como ensamblar, brindar mantenimiento y operar el calentador de forma segura y eficaz para obtener todos los beneficios de sus diversas funciones.

2. CARACTERÍSTICAS



Figura 1. MODELOS DFA-45T / DFA-70T

**¡NUNCA DEJE EL CALENTADOR
DESATENDIDO CUANDO ESTÉ ENCENDIDO!**



Figura 2. MODELO DFA-125T

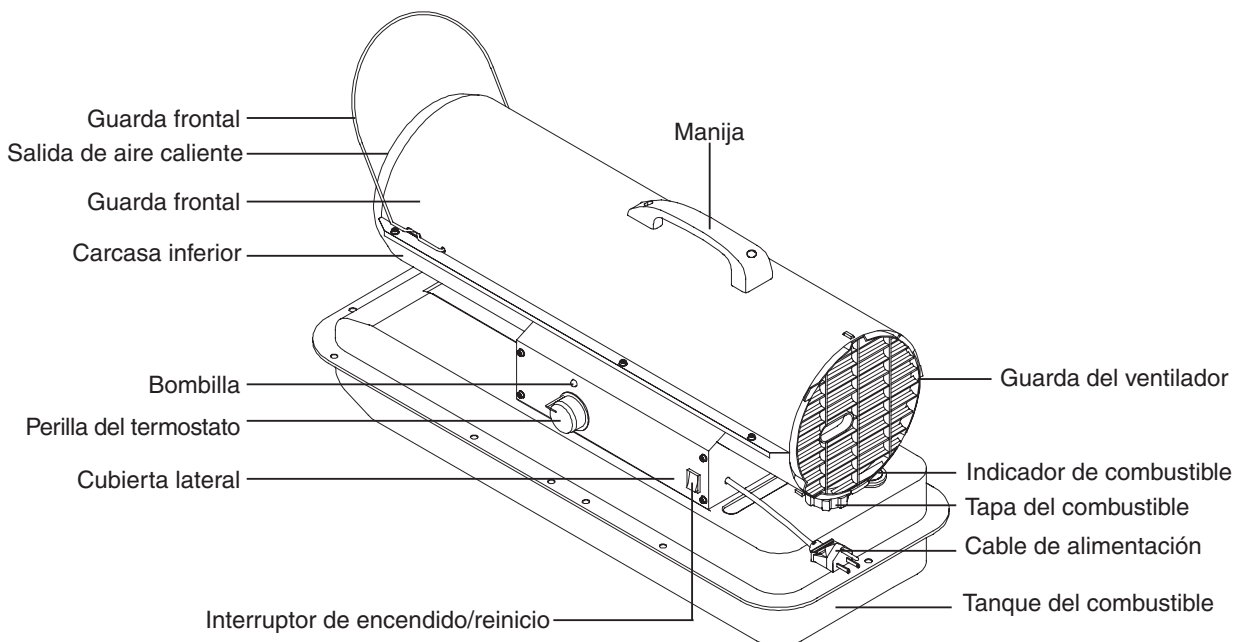

Figura 3. MODELOS DFA-170C/210C

**¡NUNCA DEJE EL CALENTADOR
DESATENDIDO CUANDO ESTÉ ENCENDIDO!**

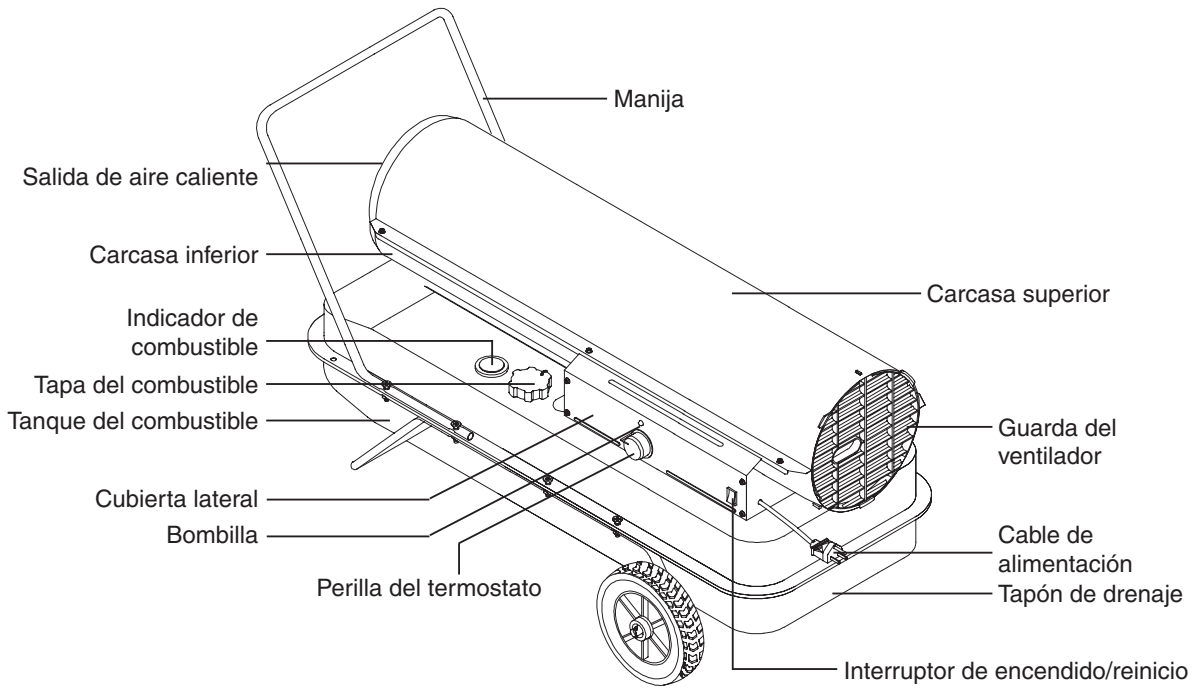
3. CÓMO DESEMPACAR Y ENSAMBLAR

1. RETIRE EL CALENTADOR Y TODOS LOS MATERIALES DE EMPAQUE DE LA CAJA. (Fig. 4 y 5)

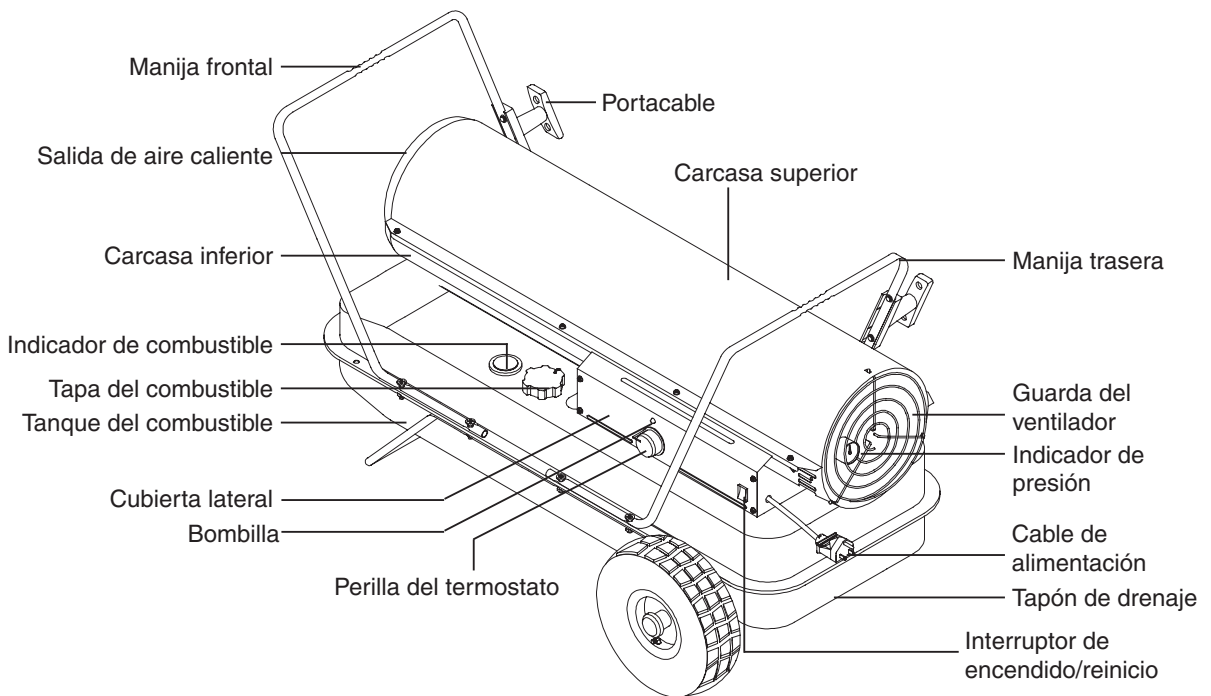
NOTA: Guarde esta caja y los materiales de embalaje para almacenaje futuro.

	DFA-45T/70T	DFA-125T	DFA-170C	DFA-210C
Estructura de soporte de las ruedas	NO	SÍ	SÍ	SÍ
Rueda (neumática)	NO	NO	SÍ	SÍ
Rueda (maciza)	NO	SÍ	NO	NO
Tapa de las ruedas	NO	NO	SÍ	SÍ
Manija frontal	NO	SÍ	SÍ	SÍ
Manija trasera	NO	NO	SÍ	SÍ
Eje	NO	SÍ	SÍ	SÍ
Manija	SÍ	NO	NO	NO
Portable	NO	NO	SÍ	SÍ
Kit de herrajes: HW-KFA1000	SÍ	NO	NO	NO
Kit de herrajes: HW-KFA1010	NO	SÍ	NO	NO
Kit de herrajes: HW-KFA1012	NO	NO	SÍ	SÍ

Figura 4. MODELOS DFA-45T / DFA-70T



Figura 5. Modelos DFA-125T / DFA-170C / DFA-210C

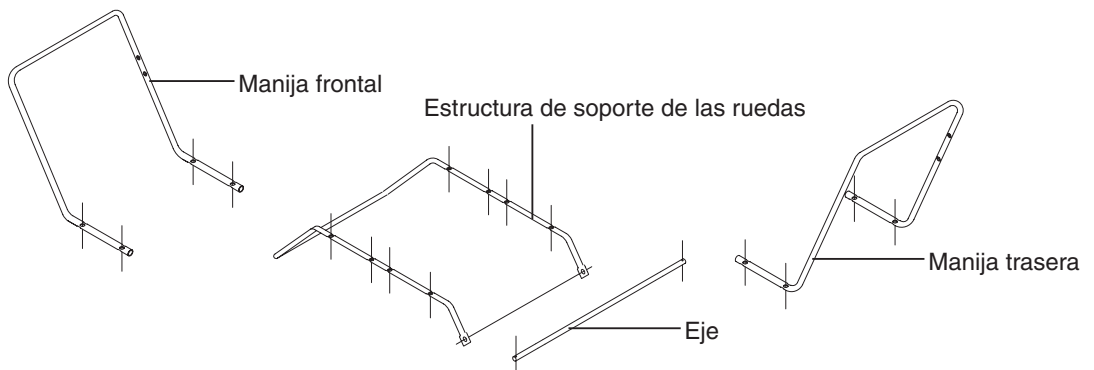
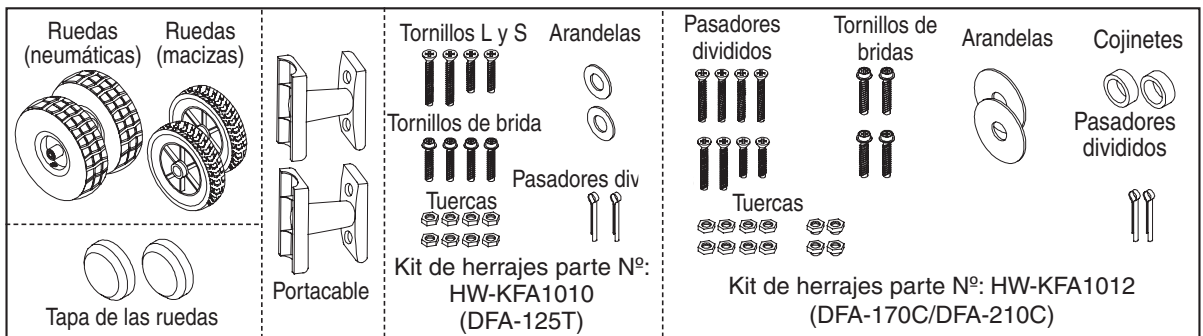

**¡NUNCA DEJE EL CALENTADOR
DESATENDIDO CUANDO ESTÉ ENCENDIDO!**

2. ENSAMBLAJE

A. Para los modelos DFA-45T/DFA-70T únicamente (Figura 6)

Herramientas necesarias:

- Destornillador de estrella mediano

1. Levante la guarda frontal en la dirección de la flecha y cerciórese de que la porción encajada quepa en el agujero en la carcasa superior y esté orientada hacia la salida de aire caliente.
2. Alinee los agujeros en la carcasa superior con los dos agujeros de montaje en la manija como se ilustra en la Figura 6.
3. Inserte los tornillos en los agujeros en la manija y apriete cada tornillo.



Figura 6

B. Para los modelos DFA-125T / DFA-170C / DFA-210C únicamente. (Figuras 7, 8)
Estos modelos se suministran con ruedas y manijas y portacables. (Modelos DFA-170C/210C únicamente)

Las ruedas, manijas, portacable y los herrajes para el montaje se encuentran en la caja.

Herramientas necesarias:

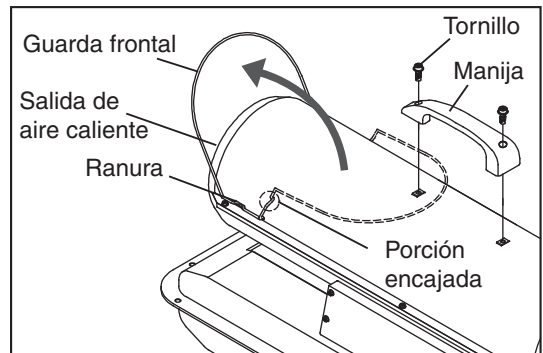
- Destornillador de estrella mediano
- Llave abierta o ajustable de 5/16" (M5), use tornillos y tuercas americanos (pulgadas)
- Alicates de punta fina

MODELO DFA-125T ÚNICAMENTE

1. Deslice el eje a través de la estructura de soporte de la rueda. Instale las ruedas en el eje.
NOTA: Cuando instale las ruedas, oriente el cubo prolongado de las ruedas hacia la estructura de soporte de las ruedas. (Ver Figura 7)
2. Coloque las arandelas planas y el pasador dividido en los extremos del eje y doble los pasadores divididos con el alicate de punta fina para asegurarlos.
3. Coloque el calentador en la estructura de soporte de las ruedas. Cerciórese de que el terminal de entrada de aire (trasero) del calentador esté sobre las ruedas. Alinee los agujeros en la brida del tanque de combustible con los agujeros en la estructura de soporte de las ruedas.
4. Coloque la manija sobre la brida del tanque de combustible. Inserte los tornillos a través de las manijas, de la brida del tanque de combustible y de las estructuras de soporte de las ruedas como se ilustra en la Figura 7 y fije la tuerca ajustándola con los dedos después de insertar cada tornillo.
5. Después de que estén insertados todos los tornillos, apriete las tuercas firmemente.

PRECAUCIÓN: NO OPERE el calentador sin la estructura de soporte ensamblada al tanque.

**¡NUNCA DEJE EL CALENTADOR
DESATENDIDO CUANDO ESTÉ ENCENDIDO!**



Figura 7. Ensamblaje de rueda y manija, MODELO DFA-125T ÚNICAMENTE

NOTA: El calentador debe inspeccionarse antes de cada uso y al menos anualmente por un técnico de servicio calificado.

MODELOS DFA-170C/DFA-210C ÚNICAMENTE

1. Ensamblaje de las ruedas y la manija

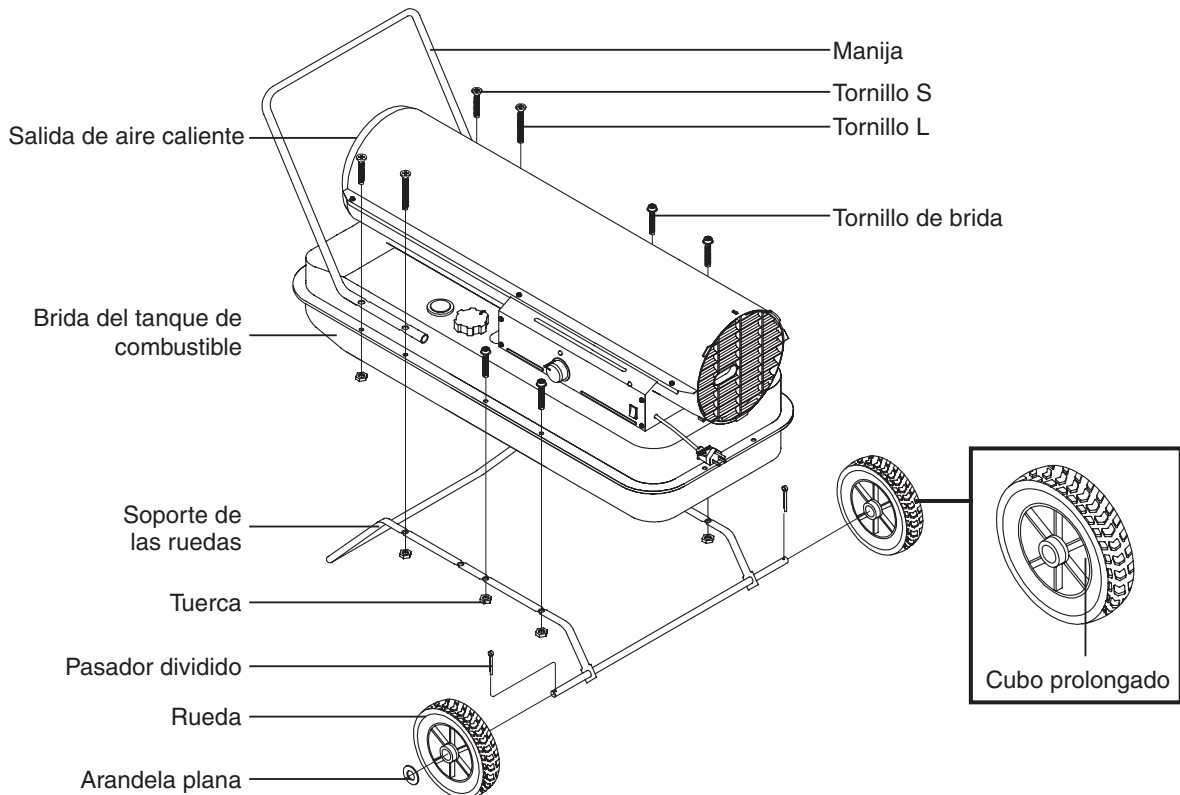
- 1) Deslice el eje a través de la estructura de soporte de la rueda. Coloque el cojinete de la rueda, la rueda en el eje.
NOTA: Cuando coloque las ruedas, la válvula del tubo debe estar orientada hacia afuera de la estructura de soporte (Ver Figura 8).
- 2) Coloque las arandelas planas y el pasador dividido en los extremos del eje y doble los pasadores divididos con el alicate de punta fina para asegurarlos.
- 3) Coloque la tapa de las ruedas en las arandelas planas y ponga las tapas de las ruedas en los terminales de las arandelas planas.
- 4) Coloque el calentador en la estructura de soporte de las ruedas. Cerciórese de que el terminal de entrada de aire (trasero) del calentador esté sobre las ruedas. Alinee los agujeros de la brida del tanque de combustible. Inserte los tornillos a través de las manijas, (frontal y trasera), de la brida del tanque de combustible y de las estructuras de soporte de las ruedas como se ilustra en la Figura 8 y fije la tuerca ajustándola con los dedos después de insertar el tornillo.
- 5) Después de que estén insertados todos los tornillos, apriete las tuercas firmemente.
NOTA: El alto de la manija frontal es superior que el de la trasera.

2. Ensamblaje del portable.

- 1) Alinee el agujero en la manija (frontal y trasera) con el agujero de montaje en el portable (Ver Figura 8)
- 2) Inserte los tornillos a través del portable, manijas (frontal y trasera) como se ilustra en la Figura 8 y coloque la tuerca apretándola con los dedos después de insertar cada tornillo.
- 3) Después de que estén insertados todos los tornillos, apriete las tuercas firmemente.

PRECAUCIÓN: NO OPERE el calentador sin la estructura de soporte ensamblada al tanque.

**¡NUNCA DEJE EL CALENTADOR
DESATENDIDO CUANDO ESTÉ ENCENDIDO!**



Figura 8. Ensamble de rueda y manija, MODELOS DFA-170C / DFA-210C ÚNICAMENTE

4. QUEROSÉN (1-K)

Para óptimo rendimiento de este calentador, se recomienda enfáticamente que se utilice querosén 1-K. El querosén 1-K ha sido refinado para eliminar prácticamente todos los contaminantes como el azufre el cual puede ocasionar un olor a huevos podridos durante el funcionamiento del calentador. Sin embargo, puede usarse también el fueloil N° 1 y 2 (combustible diesel) si no encuentra querosén. Tome nota que estos combustibles no arden de forma tan limpia como el querosén 1-K y que debe proporcionar mayor ventilación de aire fresco para compensar por los contaminantes que puedan haberse añadido al espacio que se ha calentado.

EL QUEROSÉN DEBE ALMACENARSE ÚNICAMENTE EN UN ENVASE AZUL QUE ESTÉ CLARAMENTE IDENTIFICADO “QUEROSÉN”. NUNCA ALMACENE EL QUEROSÉN EN UN ENVASE ROJO.

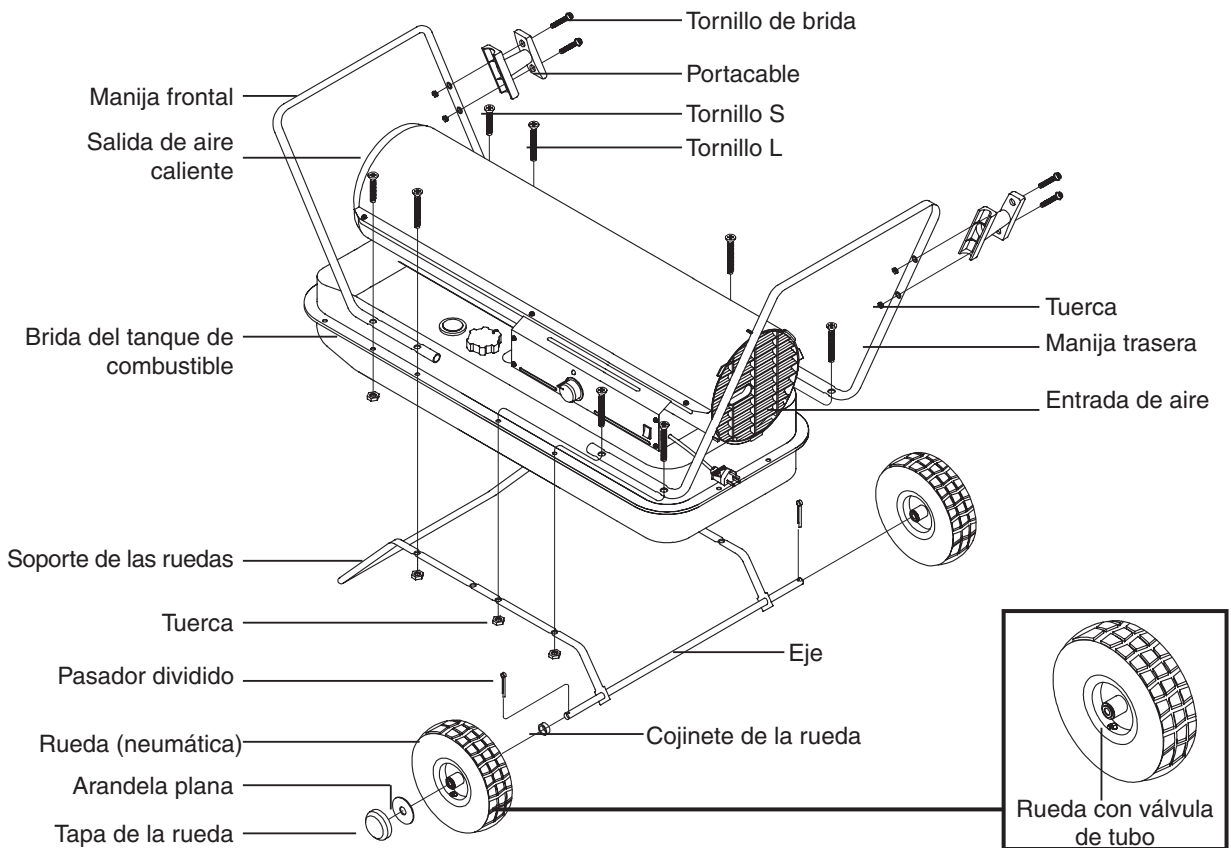
Los envases rojos se asocian con gasolina.

NUNCA almacene el querosén en un espacio habitable. El querosén debe almacenarse en un sitio bien ventilado fuera del área habitable.

NUNCA utilice un combustible distinto del querosén 1-K (el fueloil N° 1 es un sustituto aceptable.)

NUNCA utilice combustibles como gasolina, benceno, alcohol, gas blanco, combustible para estufa portátil para campamento, diluyentes de pintura u otros compuestos de aceite en este calentador. Estos son combustibles volátiles que pueden causar una explosión o llamas incontroladas.

NUNCA almacene querosén en luz directa del sol ni cerca de una fuente de calor.

NUNCA use querosén que haya sido almacenado de una estación a otra. El querosén se deteriora con el tiempo.

EI “QUEROSÉN VIEJO” NO QUEMA ADECUADAMENTE EN ESTE CALENTADOR.

**¡NUNCA DEJE EL CALENTADOR
DESATENDIDO CUANDO ESTÉ ENCENDIDO!**

5. INFORMACIÓN GENERAL SOBRE EL DISEÑO DEL CALENTADOR

Sistema de combustible: Este calentador viene equipado con una bomba de aire eléctrica que fuerza el aire a través de la tubería de aire conectada a la toma de combustible y luego a través de una boquilla en el cabezal del quemador. Cuando el aire pasa frente a la toma de combustible ocasiona que este suba del tanque a la boquilla del quemador. Este combustible y la mezcla de aire rocían la cámara de combustión con una nebulización fina.

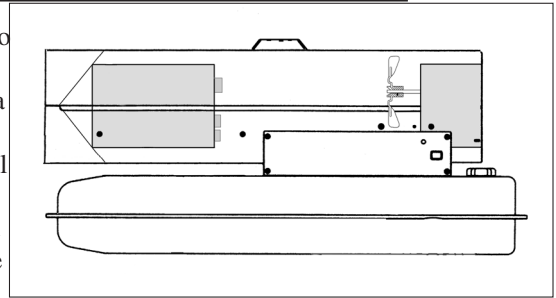

“Encendido seguro”: El encendedor electrónico envía voltaje a una bujía especialmente diseñada. La bujía enciende el combustible y la mezcla de aire indicadas.

El sistema de aire: El motor para trabajo pesado enciende un ventilador que fuerza el aire dentro y alrededor de la cámara de combustión. Aquí el aire se calienta y luego se fuerza a salir al frente del calentador.

El sistema de seguridad:

A. Control de límite de temperatura: Este calentador viene equipado con un control de límite de temperatura diseñado para apagar el calentador si la temperatura interna se eleva a un nivel inseguro. Si este dispositivo se activa y apaga el calentador, es posible que requiera servicio.

MODELOS	Apagado interno por temp. Más/Menos 10 grados	Reinicio de temperatura Más/Menos 10 grados
DFA-125T / DFA-170C	230°F/110°C	194°F/90°C
DFA-45T / DFA-70T	176°F/80°C	122°F/50°C
DFA-210C	194°F/90°C	140°F/60°C

Una vez que la temperatura caiga por debajo de la temperatura de reinicio podrá arrancar el calentador.

B. Protección del sistema eléctrico: El sistema eléctrico de estos calentadores viene protegido con un interruptor de circuito montado en el interruptor de encendido que protege de daños el ensamble PCB y otros componentes eléctricos. Si su calentador no funciona revise este fusible primero y reemplácelo según sea necesario.

TIPO DE FUSIBLE:	Todos los modelos	125 volt / 8 amps
-------------------------	-------------------	-------------------

C. Sensor de llama apagada: Utiliza una fotocelda para monitorizar la llama en la cámara de combustión durante el funcionamiento normal. Hace que el calentador se apague si la llama del quemador se extingue.

**¡NUNCA DEJE EL CALENTADOR
DESATENDIDO CUANDO ESTÉ ENCENDIDO!**

6. CÓMO COLOCAR COMBUSTIBLE EN SU CALENTADOR

NUNCA LLENE EL TANQUE DE COMBUSTIBLE DEL CALENTADOR EN EL ESPACIO HABITABLE: LLENE EL TANQUE EN EXTERIORES.

NO LLENE EXCESIVAMENTE EL CALENTADOR Y CERCIÓRESE DE QUE ESTÉ NIVELADO. AVISO IMPORTANTE RELACIONADO CON EL PRIMER ENCENDIDO DEL CALENTADOR:

La primera vez que encienda el calentador, debe hacerlo en exteriores. Esto permite que los aceites, etc. que se utilizan en la fabricación del calentador se quemen fuera.

!!!ADVERTENCIA!!!: NUNCA RELLENE EL TANQUE DE COMBUSTIBLE DEL CALENTADOR CUANDO ESTÉ EN FUNCIONAMIENTO O CALIENTE

7. FUNCIONAMIENTO

A.) VENTILACIÓN

RIESGO DE CONTAMINACIÓN DE AIRE EN INTERIORES/UTILICE EL CALENTADOR SÓLO EN ÁREAS BIEN VENTILADAS.

Proporcione un suministro de aire fresco de al menos tres pies cuadrados (2.800 cm²) por cada 10.000 BTU/h de rendimiento de salida. Proporcione más aire fresco si se utilizan más calentadores.

Ejemplo: Un calentador DFA-210C requiere de uno de los siguientes:

- una puerta de garaje para dos vehículos elevada seis pulgadas (15,24 cm)
- una puerta de garaje para un vehículo elevada nueve pulgadas (22,86 cm)
- dos, ventanas de treinta pulgadas (76,20 cm) elevadas quince pulgadas (38,1 cm)

B.) FUNCIONAMIENTO

PARA ARRANCAR EL CALENTADOR

1. Llene el tanque de combustible con keroseno o fueloil N° 1.
2. Coloque la tapa del combustible.
3. Enchufe el cable de alimentación del calentador en un cable de extensión de tres patas, con conexión a tierra. El cable de extensión debe tener al menos seis pies (1,8 m) de largo.
Requisitos de tamaño del cable de extensión
 - 6 a 10 pies (1,8 a 3 metros) de largo, use un conductor AWG 18.
 - 11 a 100 pies (3,4 a 30,5 metros) de largo, use un conductor AWG 16.
 - 101 a 200 pies (30,8 a 61 metros) de largo, use un conductor AWG 14.
4. Gire la perilla de CONTROL DEL TERMOSTATO a la posición deseada (rango de configuración: 40°F ~ 110°F) y presione el interruptor de encendido a la posición “ON”. La bombilla indicadora de energía se encenderá y el calentador arrancará. Si el calentador no arranca, la configuración del termostato puede estar demasiado baja. Gire la perilla de CONTROL DEL TERMOSTATO a una posición más alta para arrancar el calentador. Si el calentador aún así no arranca, gire el interruptor a la posición “OFF” y luego a la posición “ON”. ((Ver Figura 9). Si aún así el calentador no arranca, refiérase a la Guía de localización de fallas en la página 18.



Figura 9. MODELOS DFA-45T / 70T / 125T / 170C / 210C

AVISO: Los principales componentes eléctricos de este calentador están protegidos por un fusible de seguridad montado en el tablero PCB. Si su calentador no funciona revise este fusible primero y reemplácelo según sea necesario. También debe revisar el suministro de electricidad para cerciorarse de que se utilice el voltaje y la frecuencia adecuados para el calentador.

**¡NUNCA DEJE EL CALENTADOR
DESATENDIDO CUANDO ESTÉ ENCENDIDO!**

PARA PARAR EL CALENTADOR

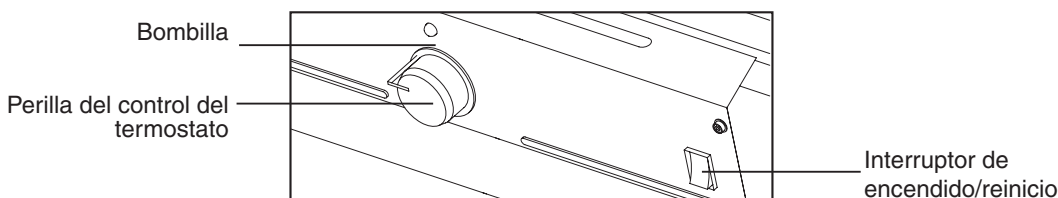
1. Gire el interruptor a “OFF” y desenchufe el cable de alimentación.

PARA VOLVER A ARRANCAR EL CALENTADOR

1. Espere 10 segundos después de haberlo desactivado.
2. Repita los pasos de abajo “Para arrancar el calentador”.

8. ALMACENAJE DEL CALENTADOR A LARGO PLAZO

DRENAJE DEL TANQUE DE COMBUSTIBLE

1. Drene el tanque de combustible a través de la abertura en la tapa. (Únicamente para los modelos DFA-45T/70T).
2. Retire el tapón de drenaje del lado inferior trasero del tanque de combustible halando la agarradera del tapón hacia abajo y vacíe. (Únicamente para los modelos DFA-125T/170C/210C) (Ver Figura 10)
3. Con una pequeña cantidad de querosén, limpie con un movimiento circular la parte interna del tanque.
NUNCA mezcle agua con el querosén porque se formará óxido dentro del tanque.
Deseche el querosén cerciorándose de que lo retira completamente.
IMPORTANTE: No guarde el querosén en los meses de verano para utilizarlo durante la próxima estación invernal. El uso de combustible viejo podría dañar el calentador.
4. Vuelva a colocar la tapa del combustible. Deseche adecuadamente el combustible viejo y sucio. (Únicamente para los modelos DFA-45T/70T)
5. Vuelva a instalar el tapón de drenaje como sigue: (Únicamente para los modelos DFA-125T/170C/210C) (Ver Figura 11)
 - Inserte el cabezal sellador del tapón completamente en el agujero para el drenaje de modo que la pestaña esté a ras con la parte inferior del tanque.
 - Inserte la tapa selladora completamente en el agujero del cabezal de modo que la pestaña de la tapa esté a ras con la del cabezal.



Figura 8



Figura 9

- IMPORTANTE:** Vuelva a colocar el tapón completamente en el agujero del tanque o no sellará completamente.
6. Guarde el calentador en un área seca bien ventilada. Cerciórese de que el lugar de almacenaje no tenga polvo ni emanaciones corrosivas.
 7. Guarde el calentador en la caja original con el material de empaque original y conserve el MANUAL DEL USUARIO con el calentador.

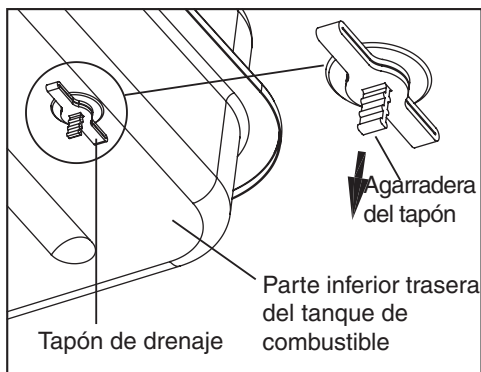
**¡NUNCA DEJE EL CALENTADOR
DESATENDIDO CUANDO ESTÉ ENCENDIDO!**

9. MANTENIMIENTO

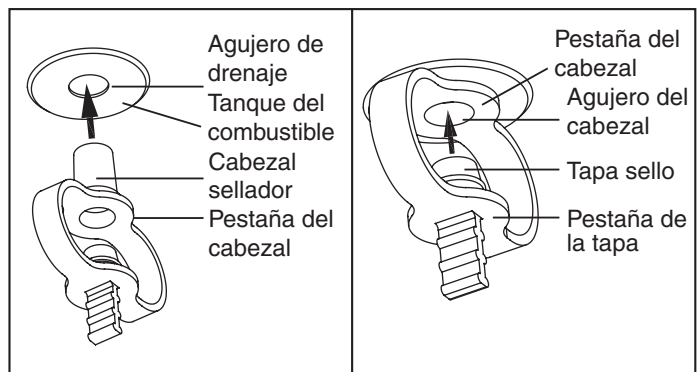
**¡¡ADVERTENCIA!!: ¡NUNCA PRESTE SERVICIO AL CALENTADOR
MIENTRAS ESTÁ ENCHUFADO O CALIENTE!**

UTILICE LAS PIEZAS DE REPUESTO ORIGINALES DEL EQUIPO. El uso de componentes de terceros o alternos anulará la garantía y puede ocasionar condiciones inseguras de funcionamiento.

A.) TANQUE DE COMBUSTIBLE

PURGUE CADA 200 HORAS DE FUNCIONAMIENTO O SEGÚN SEA NECESARIO (VER ALMACENAJE, PÁG. 10)

B.) FILTRO DE ENTRADA DE AIRE

LAVE Y SEQUE CON AGUA Y JABÓN CADA 500 HORAS DE FUNCIONAMIENTO O SEGÚN SEA NECESARIO.

- Retire los tornillos a cada lado del calentador utilizando un destornillador de estrella mediano.
- Levante la carcasa superior.
- Retire el protector del ventilador.
- Lave o cambie el filtro de entrada de aire.
- Vuelva a instalar el protector del ventilador y la carcasa superior.

C.) FILTRO DE SALIDA DE AIRE, FILTRO DE PELUSAS

CAMBIE CADA 500 HORAS DE OPERACIÓN O UNA VEZ AL AÑO.

- Retire la carcasa superior y el protector del ventilador (Ver Filtro de toma de aire).
- Retire los tornillos de la cubierta terminal del filtro utilizando un destornillador de estrella.
- Retire la cubierta terminal del filtro.
- Cambie el filtro de salida de aire y pelusas.
- Vuelva a instalar la cubierta terminal del filtro.
- Vuelva a instalar el protector del ventilador y la carcasa superior.

D.) ASPAS DEL VENTILADOR

LIMPIE CADA ESTACIÓN O SEGÚN SEA NECESARIO.

- Retire la carcasa superior (Ver Filtro de entrada de aire).
- Utilice una llave Allen M6 para aflojar el tornillo de fijación que sujeta el aspa del ventilador al eje del motor.
- Aparte el aspa del ventilador del eje del motor.
- Limpie el aspa del ventilador utilizando un paño suave humedecido con querosén o disolvente.
- Seque bien el aspa del ventilador.
- Vuelva a instalar el aspa del ventilador en el eje del motor. Coloque el cubo de las aspas del ventilador a ras con el extremo del eje del motor.
- Coloque el tornillo de fijación en la parte plana del eje. Apriete el tornillo de fijación firmemente 40-50 pulg.-libras/4,5-5,6 N-m).
- Vuelva a instalar la carcasa superior.



Figura 12



Figura 13

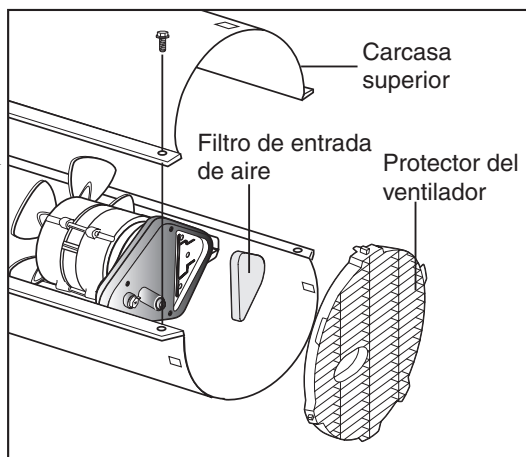

Figura 14

**¡NUNCA DEJE EL CALENTADOR
DESATENDIDO CUANDO ESTÉ ENCENDIDO!**

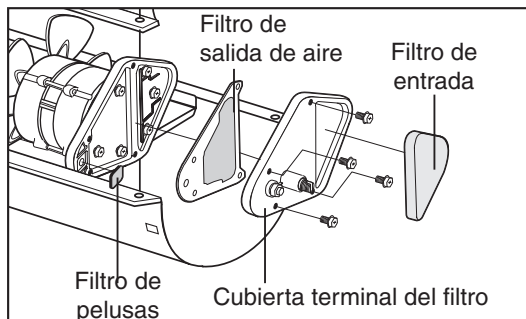
E.) BOQUILLA

RETIRE LA SUCIEDAD EN LA BOQUILLA SEGÚN SEA NECESARIO (VER PÁGINA 17).

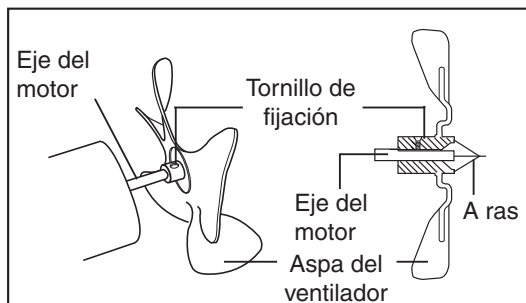
(Únicamente para los modelos DFA-45T/70T/125T/170C)

- Retire la carcasa superior (Ver página 11).
- Retire el aspa del ventilador (Ver aspas del ventilador, página 11).
- Retire las mangueras de combustible y de aire del cabezal del quemador.
- Retire el cable de encendido de la bujía.
- Retire tres tornillos utilizando un destornillador de estrella mediano y retire el cabezal del quemador de la cámara de combustión.
- Retire la bujía del cabezal del quemador utilizando un destornillador de estrella mediano.
- Retire cuidadosamente la boquilla del cabezal del quemador utilizando una llave de tubo de 5/8".
- Sopla el aire comprimido a través del frente de la boquilla. (esto retirará cualquier suciedad en la boquilla)
- Vuelva a instalar la boquilla en el cabezal del quemador y apriete firmemente. (80~110 pulg-libras)
- Vuelva a instalar la bujía en el cabezal del quemador.
- Fije el cabezal del quemador a la cámara de combustión.
- Fije el cable de encendido a la bujía.
- Fije las mangueras del combustible y del aire al cabezal del quemador.
- Vuelva a instalar el aspa del ventilador y la carcasa superior.

(Únicamente para los modelos DFA-210C)

- Retire la carcasa superior (Ver página 11).
- Retire el ventilador (Ver página 11).
- Retire las mangueras de combustible y de aire del adaptador-boquilla.
- Retire el cable de encendido de la bujía.
- Retire la fotocelda del soporte de la fotocelda.
- Retire la cámara de combustión.
- Retire cuatro tornillos utilizando un destornillador de estrella mediano y retire el soporte del quemador de la cámara de combustión.
- Retire la bujía del cabezal del quemador utilizando un destornillador de estrella mediano.
- Retire cuidadosamente la boquilla del adaptador-boquilla utilizando una llave de tubo de 5/8".
- Sopla aire comprimido a través del frente de la boquilla. (esto retirará cualquier suciedad en la boquilla)
- Vuelva a instalar la boquilla en el adaptador-boquilla y apriete firmemente. (80~110 pulg-libras)
- Vuelva a instalar la bujía en el cabezal del quemador.
- Fije el soporte del quemador a la cámara de combustión.
- Reemplace la cámara de combustión.
- Fije el cable de encendido a la bujía.
- Fije las mangueras de combustible y de aire del adaptador-boquilla.
- Fije la fotocelda al soporte de la fotocelda.
- Vuelva a instalar el aspa del ventilador y la carcasa superior.



Figura 15



Figura 16

**¡NUNCA DEJE EL CALENTADOR
DESATENDIDO CUANDO ESTÉ ENCENDIDO!**

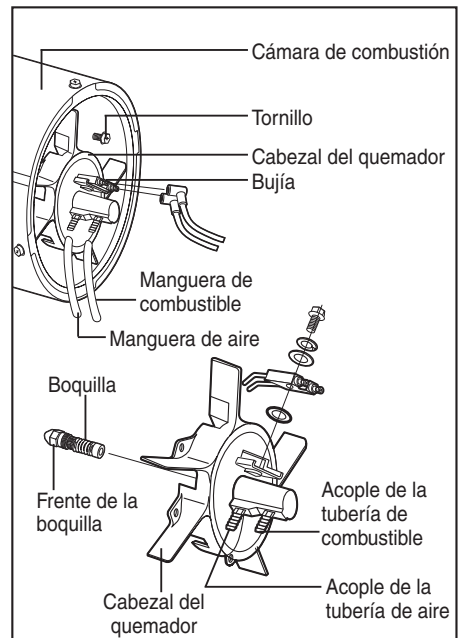
F.) BUJÍA

LIMPIE Y AJUSTE LA SEPARACIÓN ENTRE ELECTRODOS CADA 600 HORAS DE FUNCIONAMIENTO O REEMPLACE SEGÚN SEA NECESARIO.

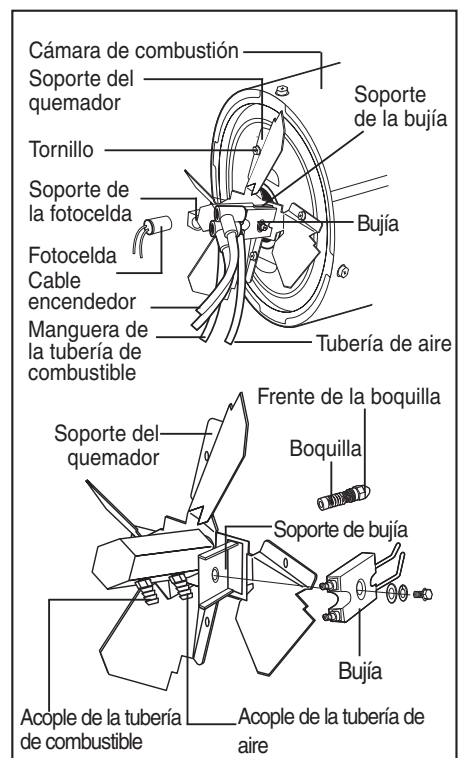
(Únicamente para los modelos DFA-45T/70T/125T/170C)

- Retire la carcasa superior (Ver página 11).
- Retire el ventilador (Ver página 11).
- Retire el cable de encendido de la bujía.
- Retire la bujía del cabezal del quemador utilizando un destornillador de estrella mediano.
- Limpie y ajuste la separación entre electrodos a 3,5mm.
- Vuelva a instalar la bujía en el cabezal del quemador.
- Fije el cable de encendido a la bujía.
- Vuelva a instalar el ventilador y la carcasa superior. (Únicamente para el modelo DFA-210C)
- Retire la carcasa superior (Ver página 11).
- Retire el ventilador (Ver página 11).
- Retire el cable de encendido de la bujía.
- Retire la bujía del cabezal del soporte de la bujía utilizando un destornillador de estrella mediano.
- Limpie y ajuste la separación entre electrodos a 3,5 mm (0.138)
- Vuelva a instalar la bujía en su soporte.
- Fije el cable de encendido a la bujía.
- Vuelva a instalar el ventilador y la carcasa superior.



Figura 17



Figura 18

G.) FOTOCELDA

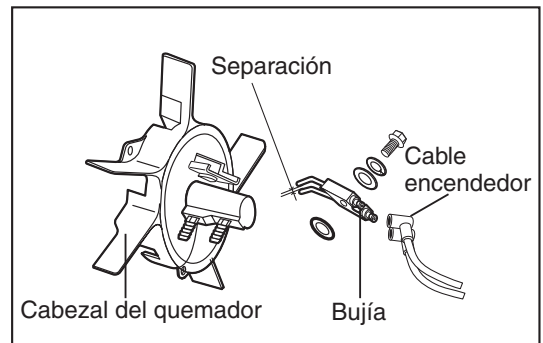
LIMPIE LA FOTOCELDA ANUALMENTE O SEGÚN SEA NECESARIO.

- Retire la carcasa superior (Ver página 11).
- Retire el ventilador (Ver página 11).
- Retire la fotocelda de su montaje.

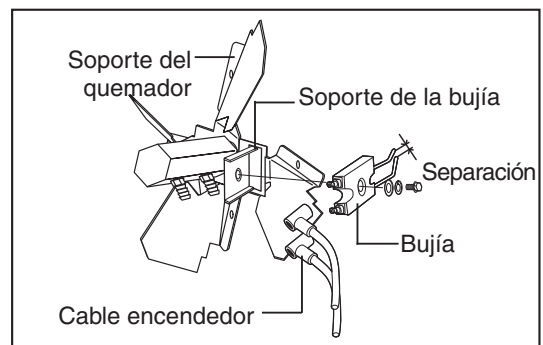
Limpie el lente de la fotocelda con un hisopo de algodón.

PARA REEMPLAZAR:

- Retire los tornillos de la cubierta interior utilizando un destornillador de estrella mediano.
- Desconecte los cables del interruptor del interruptor eléctrico y retire la cubierta lateral.
- Desconecte los cables del tablero de circuitos y retire la fotocelda.
- Instale la nueva fotocelda y conecte los cables al tablero de circuitos.
- Vuelva a conectar los cables del interruptor al interruptor eléctrico y la cubierta lateral.
- Vuelva a instalar el ventilador y la carcasa superior.



Figura 19

**¡NUNCA DEJE EL CALENTADOR
DESATENDIDO CUANDO ESTÉ ENCENDIDO!**

H.) FILTRO DE COMBUSTIBLE

LIMPIE O REEMPLACE DOS VECES POR TEMPORADA DE USO DE CALEFACCIÓN O SEGÚN SEA NECESARIO.

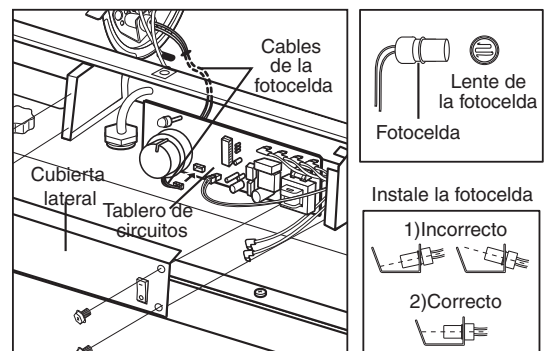
- Retire los tornillos de la cubierta lateral utilizando un destornillador de estrella mediano.
- Desconecte los cables del interruptor del interruptor eléctrico y retire la cubierta lateral.
- Hale la tubería de combustible del cuello del filtro de combustible.
- Gire el filtro de combustible 90° en el sentido antihorario y hale para retirar (únicamente modelos DFA-45T/70T).
- Gire el filtro de combustible 90° en el sentido horario y hale para retirar (únicamente modelos DFA-125T/170C/210C).
- Lave el filtro de combustible con combustible limpio y vuelva a colocarlo en el tanque.
- Fije la tubería de combustible al cuello del filtro de combustible.
- Vuelva a colocar los cables del interruptor en el interruptor eléctrico.
- Vuelva a instalar la cubierta lateral.



Figura 20

**¡NUNCA DEJE EL CALENTADOR
DESATENDIDO CUANDO ESTÉ ENCENDIDO!**

I.) AJUSTE DE LA BOMBA DE PRESIÓN ÚNICAMENTE PARA LOS MODELOS DFA-45T/70T/125T)

- Retire el tapón del manómetro de la cubierta del filtro terminal
- Instale el manómetro accesorio.
- Arranque el calentador (Refiérase a la Operación, página 9)
Deje que el motor alcance su velocidad total.
- Ajuste la presión (utilizando un destornillador plano)
Gire la válvula de alivio hacia la derecha para aumentar la presión. Gire la válvula de alivio hacia la izquierda para disminuir la presión. Coloque la presión de la bomba de acuerdo a la tabla según cada modelo.
- Detenga el calentador (Refiérase a la Operación, página 10)
- Retire el manómetro.
- Vuelva a colocar el tapón del manómetro en la cubierta del filtro Terminal.

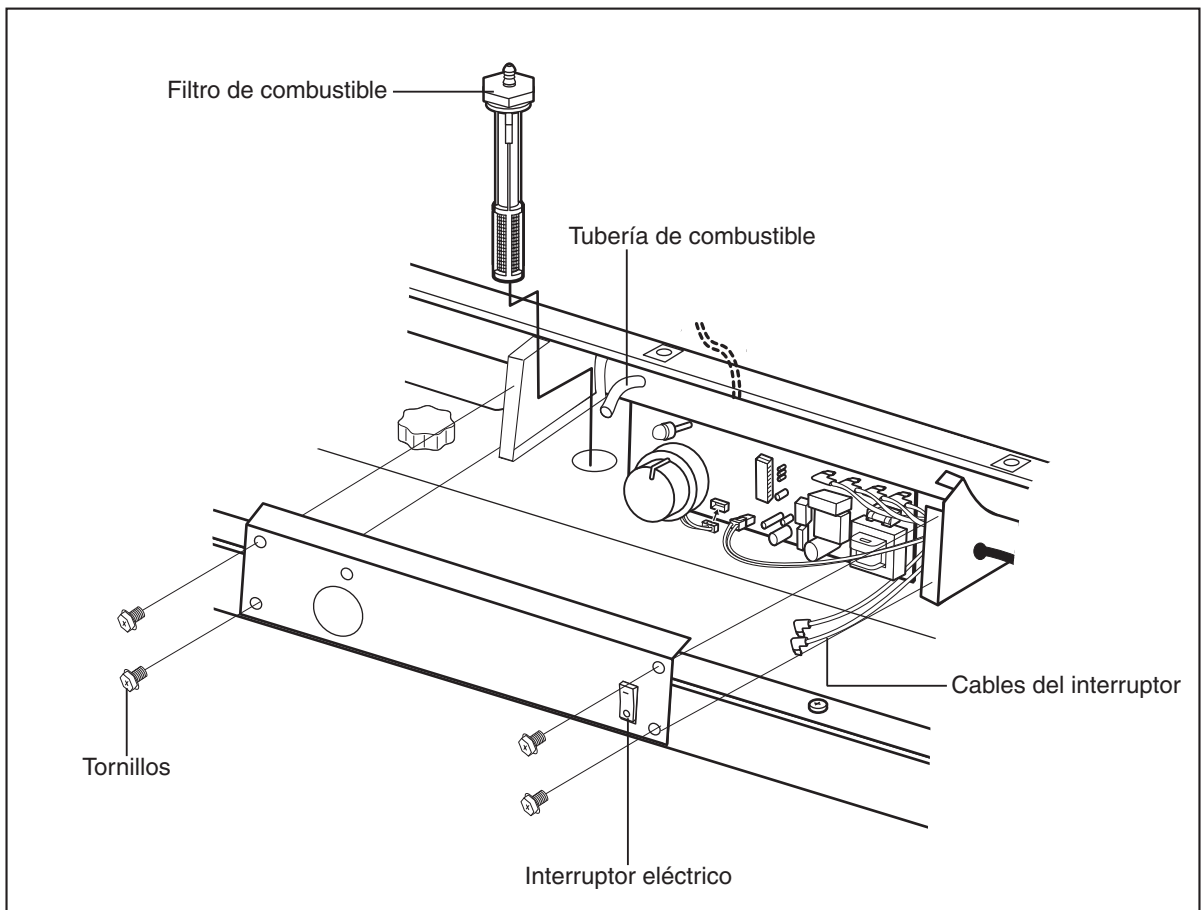
MODELO	PRESIÓN DE LA BOMBA
DFA-45T	2,8 psi
DFA-70T	3,7 psi
DFA-125T	5,5 psi

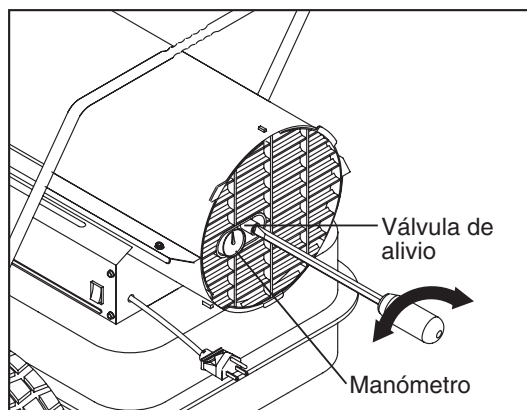
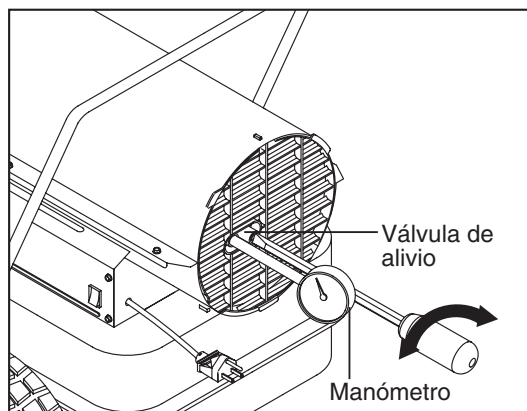
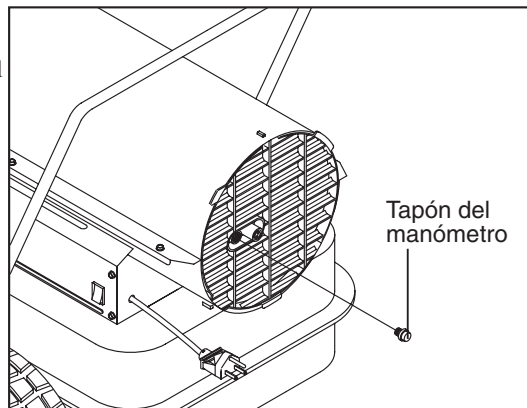

MODELOS DFA-170C/210C ÚNICAMENTE

- Arranque el calentador (Refiérase a la Operación, página 9)
Deje que el motor alcance su velocidad total
- Ajuste la presión (utilizando un destornillador plano)
Gire la válvula de alivio hacia la derecha para aumentar la presión.
Gire la válvula de alivio hacia la izquierda para disminuir la presión.
Coloque la presión de la bomba de acuerdo a la tabla según cada modelo.
- Detenga el calentador (Refiérase a la Operación, página 10)

MODELO	PRESIÓN DE LA BOMBA
DFA-170C	6,5 psi
DFA-210C	8,5 psi

**NOTA: UTILICE ÚNICAMENTE LAS PIEZAS DE REPUESTO ORIGINALES DEL EQUIPO.
El uso de componentes alternos o de terceros anulará la garantía y puede ocasionar condiciones inseguras de funcionamiento.**

**¡NUNCA DEJE EL CALENTADOR
DESATENDIDO CUANDO ESTÉ ENCENDIDO!**

10. REEMPLAZO DEL FUSIBLE

AVISO: El fusible de este calentador está protegido.
Si su calentador no enciende, **NO LO DEVUELVA A LA TIENDA.**
Siga estas sencillas instrucciones para inspeccionar y cambiar el fusible.

PROCEDIMIENTO PARA CAMBIAR EL FUSIBLE

⚠ ADVERTENCIA: RIESGO DE DESCARGA ELÉCTRICA
Para evitar lesiones personales, desenchufe el cable de alimentación antes de cambiar el fusible.

1. Desenchufe el calentador.
2. Retire los tornillos de la cubierta lateral utilizando un destornillador de estrella mediano.
3. Desconecte los cables del interruptor del interruptor eléctrico.
4. Retire el fusible del portafusible (Ver figura).
5. Reemplace el fusible con el fusible que se suministra.

⚠ ADVERTENCIA: RIESGO DE INCENDIO
Para evitar incendios, no sustituya por uno de mayor o menor capacidad.

6. Vuelva a colocar los cables del interruptor en el interruptor eléctrico.
7. Vuelva a instalar la cubierta lateral.

NOTA: Capacidad especificada del fusible: AC 125/8A

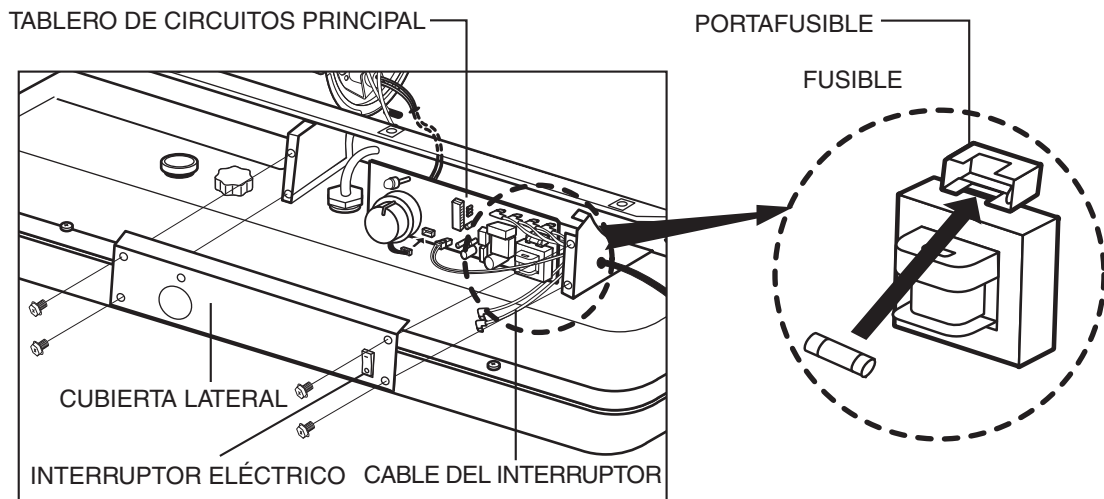

**¡NUNCA DEJE EL CALENTADOR
DESATENDIDO CUANDO ESTÉ ENCENDIDO!**

11. GUÍA PARA LA LOCALIZACIÓN Y SOLUCIÓN DE PROBLEMAS

PROBLEMA	POSIBLE CAUSA	ACCIÓN CORRECTIVA
El calentador enciende pero el ensamble del tablero de circuitos PRINCIPAL apaga el calentador después de un corto período de tiempo. (La bombilla titila)	<ol style="list-style-type: none"> 1. Incorrecta presión de la bomba 2. Salida de aire, entrada de aire y filtro de pelusas 3. Filtro de combustible sucio 4. Suciedad en la boquilla 5. Lente de fotocelda sucio 6. El ensamble de la fotocelda no está adecuadamente instalado. (No se ve la llama) 7. Conexión eléctrica defectuosa entre la fotocelda y el ensamble del tablero de circuitos PRINCIPAL. 8. Fotocelda defectuosa 	<ol style="list-style-type: none"> 1. Ver ajuste de presión de la bomba, página 16. 2. Ver Filtros de salida de aire, entrada de aire y de pelusas, página 11. 3. Ver Filtro de combustible, página 14. 4. Ver Boquilla, página 12 5. Limpie el lente de la fotocelda, página 13. 6. Cerciórese de que la base de la fotocelda esté adecuadamente encajada en el soporte, página 13. 7. Revise los componentes eléctricos. Ver diagrama de cableado, página 18. 8. Reemplace la fotocelda, página 13.
El calentador no enciende pero el motor trabaja durante un corto período de tiempo. (La bombilla titila)	<ol style="list-style-type: none"> 1. No hay combustible en el tanque 2. Incorrecta presión de la bomba 3. Depósitos de carbón en la bujía y/o inadecuada separación 4. Filtro de combustible sucio 5. Suciedad en la boquilla 6. Agua en el tanque de combustible 7. Conexión eléctrica defectuosa entre el encendedor y el ensamble del tablero de circuitos PRINCIPAL. 8. El cable del encendedor no se ha fijado a la bujía. 9. Encendedor defectuoso 	<ol style="list-style-type: none"> 1. Llene el tanque con querosén 2. Ver ajuste de presión de la bomba, página 16. 3. Ver bujía, página 13. 4. Ver Filtro de combustible, página 14. 5. Ver Boquilla, página 12 6. Llene el tanque de combustible con querosén limpio, página 10. 7. Revise las conexiones eléctricas. Ver diagrama de cableado, página 18. 8. Fije el cable de encendido a la bujía. Ver bujía, página 13. 9. Cambie el encendedor.
El ventilador no gira cuando se enchufa el calentador y el interruptor eléctrico está en la posición "ON" (la bombilla está encendida o titilando)	<ol style="list-style-type: none"> 1. La graduación del termostato está baja 2. Conexión eléctrica defectuosa entre el motor y el ensamble del tablero de circuitos PRINCIPAL PCB 	<ol style="list-style-type: none"> 1. Gire la perilla de control del termostato a una graduación más alta 2. Revise las conexiones eléctricas. Ver diagrama de cableado, página 18.
El calentador no se enciende (la bombilla está apagada)	<ol style="list-style-type: none"> 1. El dispositivo de seguridad de límite de temperatura está recalentado 2. No hay electricidad 3. Fusible quemado 4. Conexión eléctrica defectuosa entre el dispositivo de seguridad de límite de temperatura y el tablero de circuitos 	<ol style="list-style-type: none"> 1. Gire el interruptor a la posición "OFF" y deje enfriar (alrededor de 10 minutos). Seguidamente coloque el interruptor en la posición "ON". 2. Revise que el cable del calentador y de la extensión estén enchufados. Revise el suministro de electricidad. 3. Cambie el fusible de seguridad en el tablero de circuitos. 4. Revise las conexiones eléctricas. Vea el Diagrama de Cableado, página 18.

**¡NUNCA DEJE EL CALENTADOR
DESATENDIDO CUANDO ESTÉ ENCENDIDO!**

12. DIAGRAMA DE CABLEADO

A) DIAGRAMA DE CABLEADO (DFA-45T / 70T)

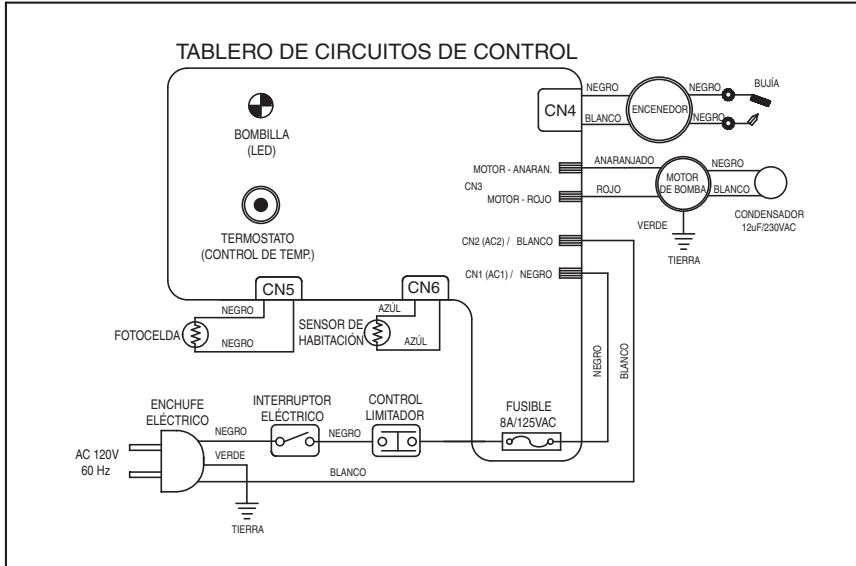

B) DIAGRAMA DE CABLEADO (DFA-125T / DFA-170C / DFA-210C)

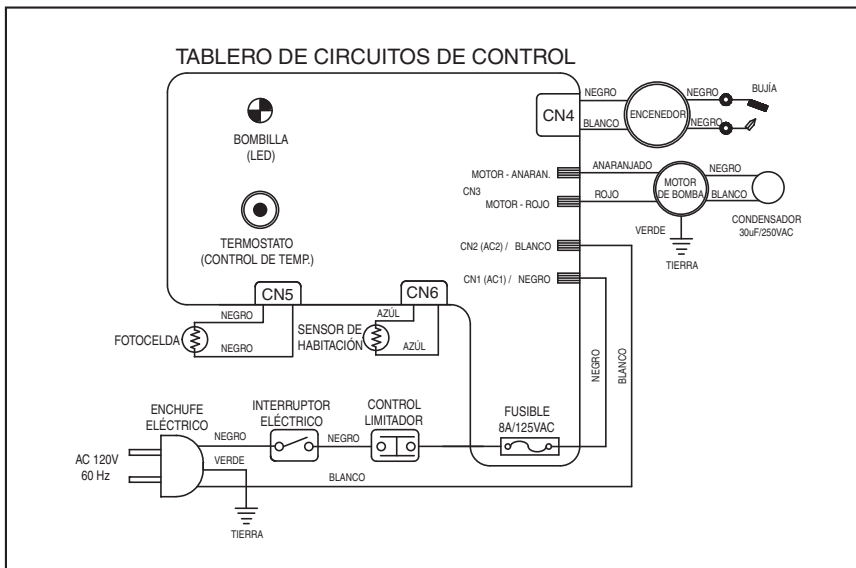

**¡NUNCA DEJE EL CALENTADOR
DESATENDIDO CUANDO ESTÉ ENCENDIDO!**

13. ESPECIFICACIONES

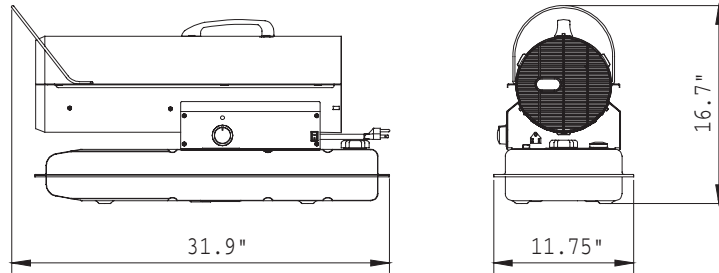

DFA-45T / DFA-70T

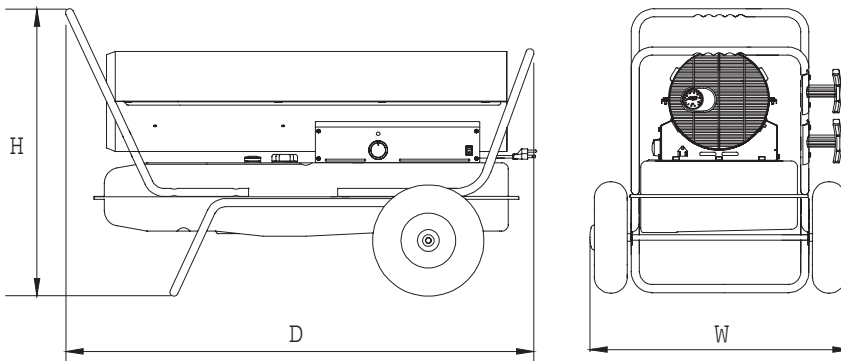

	DFA-125T	DFA-170C DFA-210C
H	23"	26,6"
D	36"	43,3"
W	19"	23,9"

DFA-125T / DFA-170C / DFA-210C

MODELO	DFA-45T	DFA-70T	DFA-125T	DFA-170C	DFA-210C
BTU/H.	45.000	70.000	125.000	170.000	210.000
Consumo de combustible – gal/h.	0,35	0,53	0,95	1,3	1,6
Capac. del tanque de combust. – gal/h.	5,0	5,0	10,0	13,0	13,0
Presión de la bomba psi	2,8	3,7	5,5	6,5	8,5
Volt/Hz	120Vac/60Hz	120Vac/60Hz	120Vac/60Hz	120Vac/60Hz	120Vac/60Hz
Amps	1,6	1,6	2,5	3,2	3,7
Fase	1	1	1	1	1
Tamaño (WxDxH)	11,75" x 31,9" x 16,7"	11,75" x 31,9" x 16,7"	19" x 36" x 23"	23,9" x 43,3" x 26,6"	23,9" x 43,3" x 26,6"
Peso libras	31,5	32	55	67	72

**¡NUNCA DEJE EL CALENTADOR
DESATENDIDO CUANDO ESTÉ ENCENDIDO!**

14. PLANO DE DESPIECE (Únicamente para los modelos DFA-45T/70T/125T/170C)

NOTA: ESPECIFIQUE EL NÚMERO DE MODELO Y EL NÚMERO DE PIEZA CUANDO ORDENE REPUESTOS.

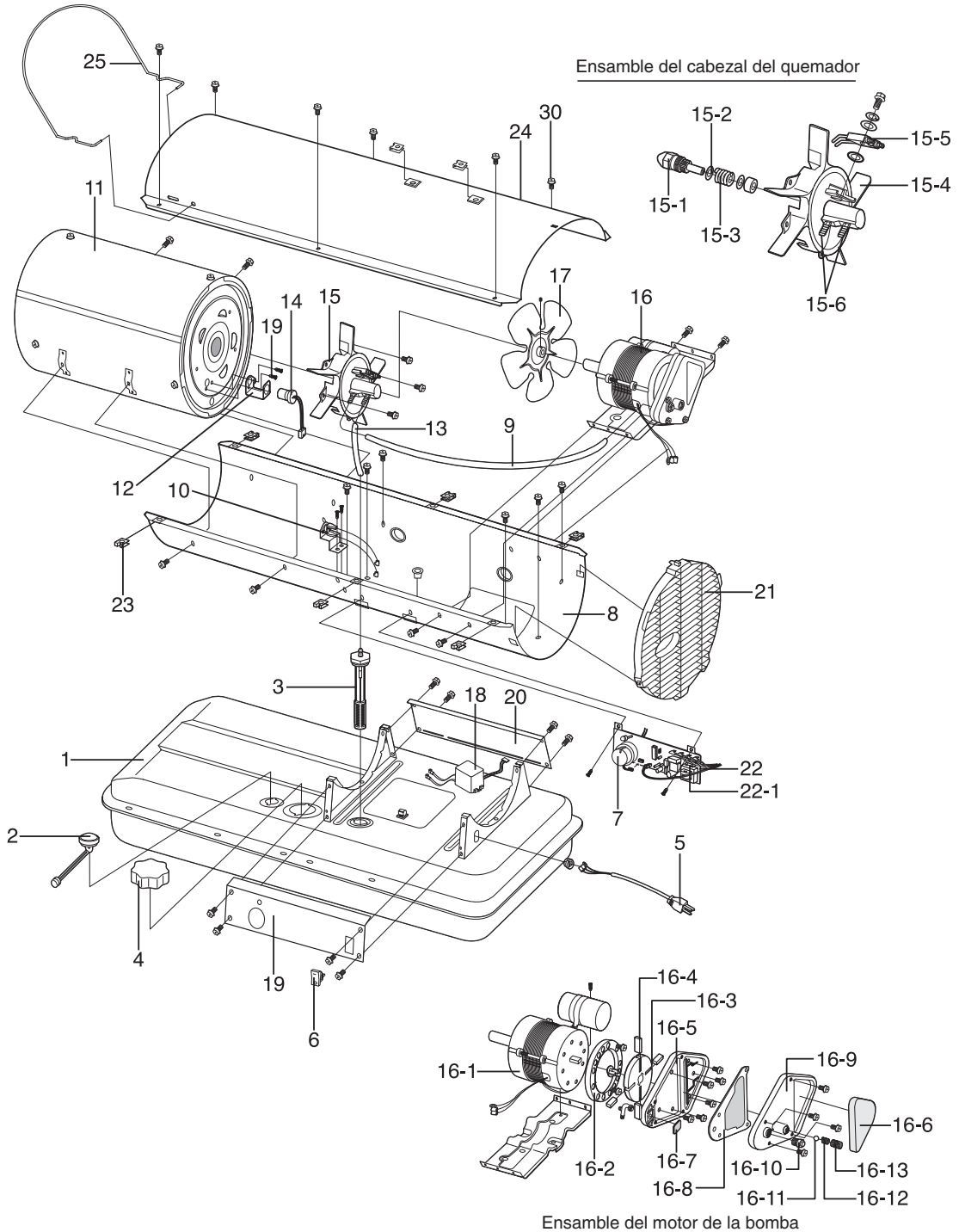

**¡NUNCA DEJE EL CALENTADOR
DESATENDIDO CUANDO ESTÉ ENCENDIDO!**

15. LISTA DE PIEZAS (Únicamente para los modelos DFA-45T/70T/125T/170C)

CLAVE N°	DESCRIPCIÓN	PIEZA N°			
		DFA-45T	DFA-70T	DFA-125T	DFA-170C
1	Ensamble del tanque de combustible	2151-0007-00	2151-0007-00	2151-0008-00	2151-0009-00
1-1	Tapón de drenaje	-	-	3234-0059-00	3234-0059-00
2	Indicador de combustible	282-1001-01	282-1001-01	282-1001-00	282-1001-00
3	Ensamble del filtro de combustible	287-4000-20	287-4000-20	287-4000-21	287-4000-21
4	Tapa del combustible	282-2000-90	282-2000-90	282-2000-90	282-2000-90
5	Cable de alimentación	140-9000-013	140-9000-013	140-9000-013	140-9000-013
6	Interruptor eléctrico	110-9400-001	110-9400-001	110-9400-001	110-9400-001
7	Perilla de control del termostato	3231-0111-00	3231-0111-00	3231-0111-00	3231-0111-00
8	Carcasa inferior	3111-0209-00	3111-0209-00	3111-0210-00	3111-0211-00
9	Tubería de aire	287-5100-55	287-5100-55	287-5100-53	287-5100-54
10	Control de límite de temperatura	154-9000-008	154-9000-008	154-9000-007	154-9000-007
11	Cámara de combustión	2152-0064-00	2152-0042-00	2152-0045-00	2152-0048-00
12	Soporte de la fotocelda	285-4104-91	285-4104-90	285-4104-90	285-4104-90
13	Tubería de combustible	287-5100-50	287-5100-50	287-5100-52	287-5100-52
14	Ensamble de la fotocelda	SP-KFA1007	SP-KFA1007	SP-KFA1007	SP-KFA1007
15	Ensamble del cabezal del quemador	Ver abajo	Ver abajo	Ver abajo	Ver abajo
15-1	Boquilla	SP-KFA1026	SP-KFA1027	SP-KFA1003	SP-KFA1004
15-2	Arandela de sello de la boquilla	285-8109-90	285-8109-90	285-8109-90	285-8109-90
15-3	Resorte de sello de la boquilla	285-8110-00	285-8110-00	285-8110-00	285-8110-00
15-4	Cabezal del quemador	284-7112-00	3531-0015-00	284-7112-11	284-7112-10
15-5	Bujía	SP-KFA1008	SP-KFA1008	SP-KFA1009	SP-KFA1009
15-6	Conector	3541-0039-00	3541-0039-00	3541-0020-00	3541-0020-00
16	Ensamble del motor y de la bomba	Ver abajo	Ver abajo	Ver abajo	Ver abajo
16-1	Motor	111-9000-985	111-9000-985	111-9000-984	111-9000-955
16-2	Cuerpo de la bomba	288-3100-00	288-3100-00	288-3100-00	288-3100-00
16-3	Kit del rotor	SP-KFA1000	SP-KFA1000	SP-KFA1000	SP-KFA1000
16-4	Aspa	Ver SP-KFA1000	Ver SP-KFA1000	Ver SP-KFA1000	Ver SP-KFA1000
16-5	Cubierta terminal de la bomba	288-3100-10	288-3100-10	288-3100-10	288-3100-10
16-6	Kit de filtro	SP-KFA1005	SP-KFA1005	SP-KFA1005	SP-KFA1005
16-7	Filtro de pelusas	Ver SP-KFA1005	Ver SP-KFA1005	Ver SP-KFA1005	Ver SP-KFA1005
16-8	Filtro de salida	Ver SP-KFA1005	Ver SP-KFA1005	Ver SP-KFA1005	Ver SP-KFA1005
16-9	Cubierta terminal el filtro	288-3100-40	288-3100-40	288-3100-40	288-3100-40
16-10	Kit de ajuste del enchufe/bomba	SP-KFA1006	SP-KFA1006	SP-KFA1006	SP-KFA1006
16-11	Bola	Ver SP-KFA1006	Ver SP-KFA1006	Ver SP-KFA1006	Ver SP-KFA1006
16-12	Resorte	Ver SP-KFA1006	Ver SP-KFA1006	Ver SP-KFA1006	Ver SP-KFA1006
16-13	Tornillo de ajuste	Ver SP-KFA1006	Ver SP-KFA1006	Ver SP-KFA1006	Ver SP-KFA1006
16-14	Condensador	3820-0142-00	3820-0142-00	3820-0143-00	3820-0143-00
16-15	Conector	3541-0020-00	3541-0020-00	3541-0020-00	3541-0020-00

**¡NUNCA DEJE EL CALENTADOR
DESATENDIDO CUANDO ESTÉ ENCENDIDO!**

CLAVE N°	DESCRIPCIÓN	PIEZA N°			
		DFA-45T	DFA-70T	DFA-125T	DFA-170C
17	Ensamble el ventilador	283-1000-73	283-1000-72	283-1000-71	283-1000-70
18	Encendedor	158-9100-001	158-9100-001	158-9100-007	158-9100-009
19	Cubierta lateral derecha	3121-0324-05	3121-0324-02	3121-0351-01	3121-0353-01
20	Cubierta lateral izquierda	3121-0350-00	3121-0350-00	3121-0352-00	3121-0354-00
21	Protector del ventilador	3221-0050-00	3221-0050-00	3221-0051-00	3221-0051-00
22	Tablero de circuitos principal	215A-0026-00	215A-0026-00	215A-0026-00	215A-0026-00
22-1	Fusible	3920-0025-00	3920-0025-00	3920-0025-00	3920-0025-00
22-2	Soporte del tablero de circuitos	3221-0049-00	3221-0049-00	3221-0049-00	3221-0049-00
23	Tuerca sujetadora	285-4105-00	285-4105-00	285-4105-00	285-4105-00
24	Carcasa superior	3111-0213-00	3111-0213-00	3111-0214-00	3111-0215-00
25	Guarda frontal	3561-0066-00	3561-0066-00	-	-

**PARA ASISTENCIA TÉCNICA CONSULTE CON SU DISTRIBUIDOR
LOCAL O CONTÁCTENOS AL:**

Teléfono: 814-643-1775 Técnico: 814-643-2299

Fax: 814-643-3443

Email: techsvc@yourheater.com

o visite nuestra página en Internet en www.yourheater.com

**¡NUNCA DEJE EL CALENTADOR
DESATENDIDO CUANDO ESTÉ ENCENDIDO!**

15. LISTA DE PIEZAS (Modelo DFA-210C únicamente)

CLAVE N°	DESCRIPCIÓN	Pieza N°
		DFA-210C
1	Ensamble del tanque de combustible	2151-0009-00
1-1	Tapón de drenaje	3234-0059-00
2	Indicador de combustible	282-1001-00
3	Ensamble del filtro de combustible	287-4000-21
4	Tapa del combustible	282-2000-90
5	Cable de alimentación	3980-0058
6	Interruptor eléctrico	110-9400-001
7	Perilla de control del termostato	3231-0111-00
8	Carcasa inferior	3111-0212-00
9	Tubería de aire	3341-0010-00
10	Control de límite de temperatura	2153-0005-00
11	Cámara de combustión	2152-0040-00
12	Tubería de combustible	3341-0019-00
13	Ensamble de la fotocelda	SP-KFA1007
14	Soporte de la fotocelda	285-4104-90
15	Ensamble del cabezal del quemador	Ver abajo
15-1	Soporte del quemador	3121-0256-00
15-2	Boquilla del adaptador	3131-0287-00
15-3	Conector	285-8108-010
15-4	Boquilla	SP-KFA1012
15-5	Arandela de sello de la boquilla	285-8109-90
15-6	Resorte de sello de la boquilla	285-8110-00
15-7	Manguito de la boquilla	285-7112-60
15-8	Soporte de la bujía	3131-0286-00
15-9	Bujía	SP-KFA1021
15-10	Aro retenedor	4346-0027-00
16	Ensamble del motor y de la bomba	Ver abajo
16-1	Motor	3970-0060-00
16-2	Cuerpo de la bomba	3541-0050-00
16-3	Kit del rotor	SP-KFA1022
16-4	Aspa	Ver SP-KFA1022
16-5	Cubierta terminal de la bomba	288-3100-10
16-6	Kit de filtro	SP-KFA1005

**¡NUNCA DEJE EL CALENTADOR
DESATENDIDO CUANDO ESTÉ ENCENDIDO!**

CLAVE N°	DESCRIPCIÓN	PIEZA N°
		DFA-210C
16-7	Filtro de pelusas	Ver SP-KFA1005
16-8	Filtro de salida	Ver SP-KFA1005
16-9	Cubierta terminal del filtro	288-3100-40
16-10	Kit de ajuste del enchufe/bomba	SP-KFA1006
16-11	Bola	Ver SP-KFA1006
16-12	Resorte	Ver SP-KFA1006
16-13	Tornillo de ajuste	Ver SP-KFA1006
16-14	Codo	3231-0093-00
16-15	Condensador	3820-0143-00
17	Encendedor	39E0-0014-00
18	Ensamble del ventilador	283-1000-70
19	Ensamble del PCB principal	215A-0026-00
19-1	Fusible	3920-0025-00
19-2	Soporte del P.C.B.	3221-0049-00
20	Cubierta lateral R	3121-0353-05
21	Cubierta lateral L	3121-0354-00
22	Protector del ventilador	3561-0053-00
23	Tuerca sujetadora	285-4105-00
24	Carcasa superior	3111-0215-00

**PARA ASISTENCIA TÉCNICA CONSULTE CON SU DISTRIBUIDOR
LOCAL O CONTÁCTENOS AL:**

Teléfono: 814-643-1775 Técnico: 814-643-2299

Fax: 814-643-3443

Email: techsvc@yourheater.com

o visite nuestra página en Internet en www.yourheater.com

**¡NUNCA DEJE EL CALENTADOR
DESATENDIDO CUANDO ESTÉ ENCENDIDO!**

15. LISTA DE PIEZAS (RUEDAS Y MANIJA)

1) MODELOS DFA-45T/70T

CLAVE N°	DESCRIPCIÓN	PIEZA N°		CANT.
		DFA-45T	DFA-70T	
1	Manija	3231-0073-00	3231-0073-00	1
2	Kit de herrajes	HW-KFA1000	HW-KFA1000	1

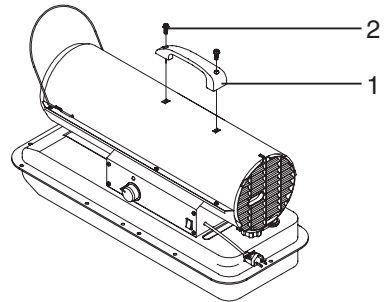

2) MODELO DFA-125T

CLAVE N°	DESCRIPCIÓN	PIEZA N°	CANT.
		DFA-125T	
1	Manija	3551-0023-00	1
2	Estructura soporte ruedas	3551-0014-00	1
3	Eje	3541-0026-00	1
4	Rueda	2156-0003-00	1
5	Kit de herrajes	HW-KFA1010	1
5-1	Tornillo (S)	-	2
5-2	Tornillo (L)	-	2
5-3	Tornillo de brida	-	4
5-4	Tuerca	-	8
5-5	Pasador dividido	-	2
5-6	Arandela plana	-	2

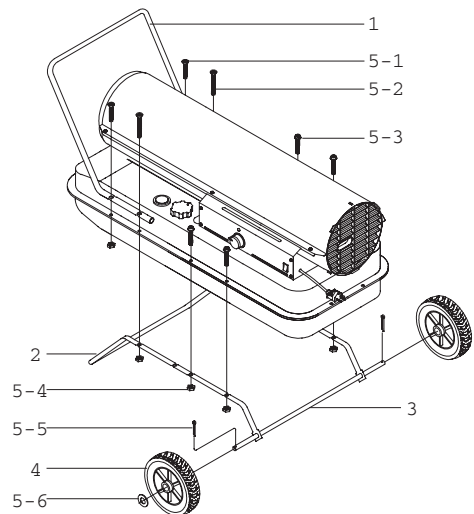

3) MODELOS DFA-170C / 210C

CLAVE N°	DESCRIPCIÓN	PIEZA N°	CANT.
		DFA-170C/DFA-210C	
1	Manija frontal	3551-0029-00	1
2	Manija trasera	3551-0027-00	1
3	Estructura soporte ruedas	3551-0025-00	1
4	Eje	3541-0053-00	1
5	Rueda	3720-0007-00	1
6	Tapa de las ruedas	3231-0100-00	2
7	Portacable	3221-0042-00	2
8	Kit de herrajes	HW-KFA1012	1
8-1	Tornillo (S)	-	2
8-2	Tornillo (L)	-	6
8-3	Tornillo de brida	-	4
8-4	Tuerca	-	12
8-5	Cojinete	-	2
8-6	Arandela plana	-	2
8-7	Pasador dividido	-	2

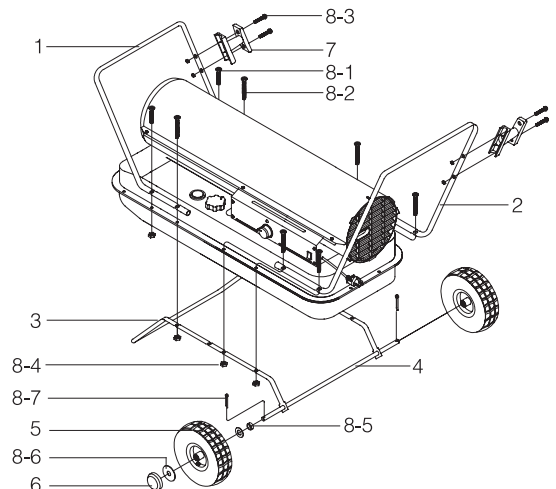

**"MANUEL D'INSTRUCTIONS"
POUR
CHAUFFERETTE PORTATIVE
À VENTILATION MÉCANIQUE**

DuraHeat®

MODEL : DFA-45T
DFA-70T
DFA-125T
DFA-170C
DFA-210C



Avant d'utiliser cette chaufferette pour la première fois, lisez très attentivement ce MANUEL D'INSTRUCTIONS. Ce MANUEL D'INSTRUCTIONS a été conçu pour vous montrer la bonne façon d'assembler la chaufferette, de l'entretenir, de l'entreposer mais avant tout, de la faire fonctionner efficacement en toute sécurité. Conservez donc ce manuel pour référence future.

**World Marketing of America, Inc.
12256 William Penn Hwy
Mill Creek, PA 17060
1- 800 - 776 - 9425 (9AM - 4PM EST)
MON.- FRI. ONLY
www.yourheater.com**

NE JAMAIS LAISSER LA CHAUFFERETTE SANS SURVEILLANCE LORSQU'ELLE EST ALLUMÉE!

ATTENTION - TOUTE MAUVAISE UTILISATION DE CETTE CHAUFFERETTE POURRAIT PRODUIRE UN INCENDIE OU UNE EXPLOSION CAUSANT DES BLESSURES CORPORELLES GRAVES OU ENTRAÎNER LA MORT SUITE À DES BRÛLURES, À UNE ÉLECTROCUTION ET/OU À UN EMPOISONNEMENT À L'OXYDE DE CARBONE.

ATTENTION!!!

1. DANGER DE CONTAMINATION DE L'AIR

- À utiliser que dans un endroit bien aéré. S'assurer qu'il y a une ouverture pour l'admission d'air frais d'au moins 0.279 m² (3 pi²) pour chaque 50 kWh (100,000 BTU) de la puissance nominale de chauffage.
- Les personnes qui souffrent de problèmes respiratoires devraient consulter un médecin avant d'utiliser cette chaufferette.
- Empoisonnement à l'oxyde de carbone : Les symptômes de l'empoisonnement à l'oxyde de carbone ressemblent à ceux de la grippe : maux de tête, étourdissements et/ou nausées. Si vous ressentez ces symptômes la chaufferette pourrait être défectueuse. **Respirer de l'air frais le plus tôt possible.** Faire vérifier la chaufferette. Certaines personnes sont plus vulnérables aux empoisonnements à l'oxyde de carbone : les femmes enceintes, les gens atteints de maladies respiratoires ou cardiaques, les personnes en état d'ébriété ou vivant en altitude.
- Ne pas faire fonctionner dans un endroit habité ou un espace de repos.

2. ATTENTION!! DANGER D'EXPLOSION / RISQUE D'INCENDIE

- ! NE JAMAIS utiliser un combustible autre que le kérosène 1-K. L'huile à chauffage # 1 est la seule alternative acceptable.
- ! NE JAMAIS utiliser un combustible tel l'essence, le benzène, le diluant à peinture ou tout autre dérivé d'hydrocarbures dans cette chaufferette. **(RISQUE D'INCENDIE)**
- ! NE JAMAIS faire le plein du réservoir de la chaufferette lorsqu'elle fonctionne ou est chaude.
- ! NE JAMAIS utiliser la chaufferette dans une pièce où des vapeurs inflammables pourraient être présentes.
- ! L'appareil est TRÈS CHAUD lorsqu'il fonctionne. À cause de la haute température, maintenir les matériaux inflammables à une bonne distance de la chaufferette.
- ! Éloigner tout objet inflammable d'au moins :2.5 m (8 pi) de l'avant et 1.25 m (4 pi) des côtés et du dessus de l'appareil.
- ! Ne jamais boucher ni l'admission, ni la décharge d'air de la chaufferette.
- ! Ne jamais déplacer, manipuler ni remplir l'appareil lorsqu'il est encore chaud.
- ! Ne jamais utiliser avec des conduites à l'avant ni à l'arrière de la chaufferette.
- ! NE JAMAIS transporter la chaufferette lorsqu'il y a du combustible dans le réservoir.
- Lorsque l'appareil est utilisé avec un thermostat, l'allumage peut se faire à tout instant.
- ! Placer la chaufferette sur une surface stable à niveau.
- ! Éloigner les enfants et les animaux de l'appareil.
- ! Débrancher l'appareil lorsqu'il ne sert pas.
- Le combustible en vrac doit être entreposé à une distance d'au moins 7.6 m (25 pi) des chaufferettes, chalumeaux, génératrices portatives et autres sources d'allumage. Tout entreposage de combustible doit se faire selon les ordonnances et les règles locales des autorités habilitées.

3. RISQUE DE DÉCHARGE ÉLECTRIQUE!

- ! N'utiliser que la bonne tension électrique spécifiée pour l'appareil.
- ! N'utiliser qu'un cordon de rallonge à trois conducteurs avec mise à la masse.
- TOUJOURS débrancher l'appareil lorsqu'il ne sert pas.
- ! Débrancher l'appareil lorsqu'il ne sert pas.

POUR LES RÉSIDANTS CANADIENS: L'utilisation de cette chaufferette doit être conforme aux règlements des autorités compétentes et à la norme B139 de CSA International.

NE JAMAIS LAISSER LA CHAUFFERETTE SANS SURVEILLANCE LORSQU'ELLE EST ALLUMÉE!

TABLE DES MATIÈRES DU MANUEL

<u>SUJET</u>	<u>PAGE</u>
MISE EN GARDE - MESURES DE SÉCURITÉ.....	1
1-INTRODUCTION.....	2
2-NOMENCLATURE.....	2
3-DÉBALLAGE ET MONTAGE DE LA CHAUFFERETTE.....	4
4-KÉROSÈNE(1-K SEULEMENT).....	7
5-APERÇU DE LA CONCEPTION DE LA CHAUFFERETTE.....	8
6-REPLISSAGE DU RÉSERVOIR.....	9
7-MODE D'EMPLOI.....	9
8-ENTREPOSAGE DE LONGUE DURÉE DE L'APPAREIL.....	10
9-ENTRETIEN	10
10-FICHE D'IDENTIFICATION DES PROBLÈMES.....	15
11-PLAN DU CIRCUIT ÉLECTRIQUE.....	16
12-FICHE TECHNIQUE.....	17
13-DESSIN ISOMÉTRIQUE EN DÉTACHÉ.....	18
14-GLOSSAIRE DES COMPOSANTES.....	20

1 - INTRODUCTION

Veuillez lire attentivement tout ce MANUEL D'INSTRUCTIONS. Il contient des renseignements concernant le montage, l'entretien et la façon d'utiliser la chaufferette efficacement et en sécurité pour que vous profitiez au maximum de toutes les caractéristiques qui y ont été incorporées.

2 - NOMENCLATURE

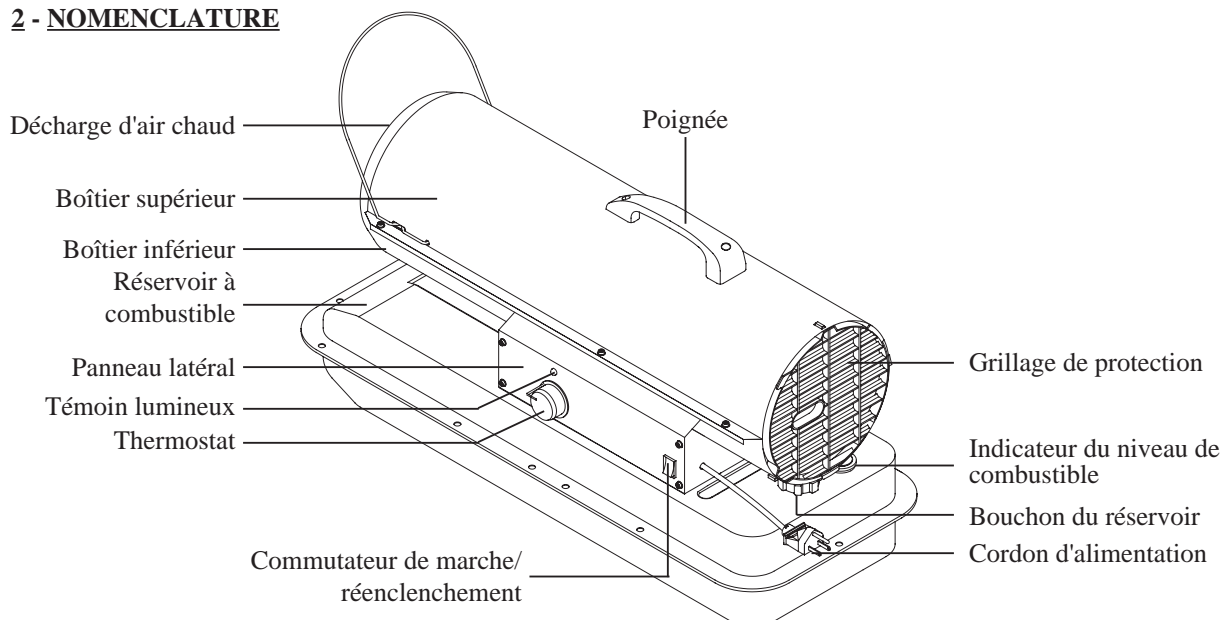

Illustration 1. Modèle DFA-45T / DFA-70T

NE JAMAIS LAISSER LA CHAUFFERETTE SANS SURVEILLANCE LORSQU'ELLE EST ALLUMÉE!

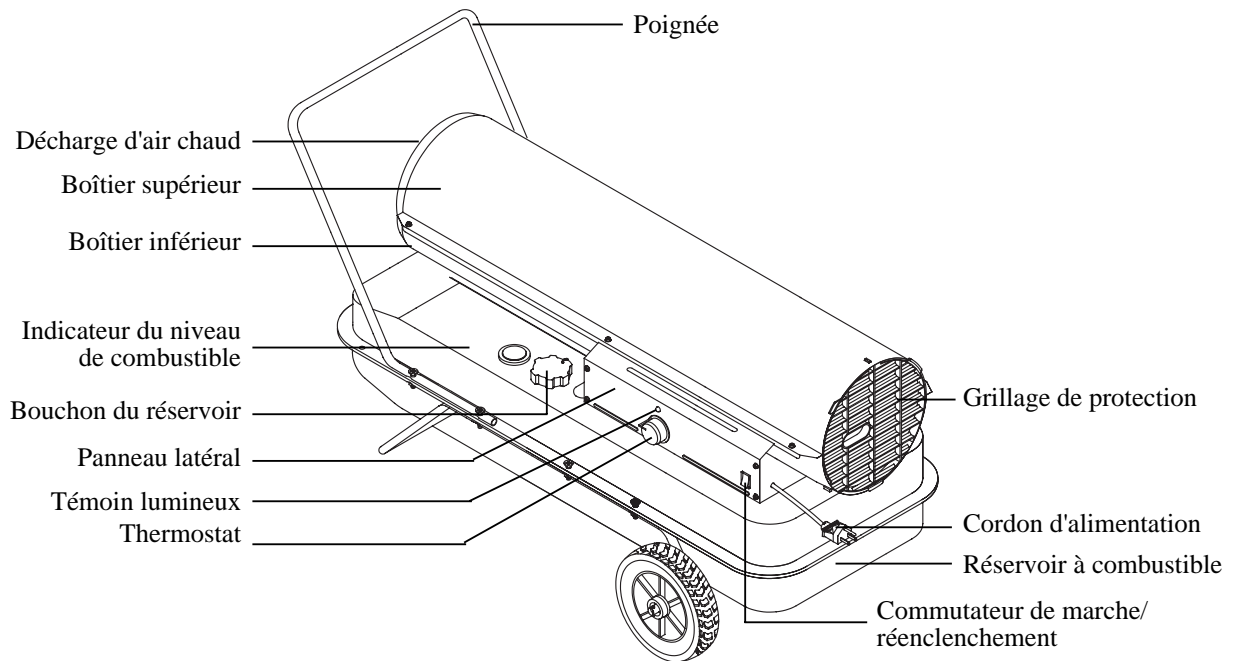

Illustration 2. Modèle DFA-125T

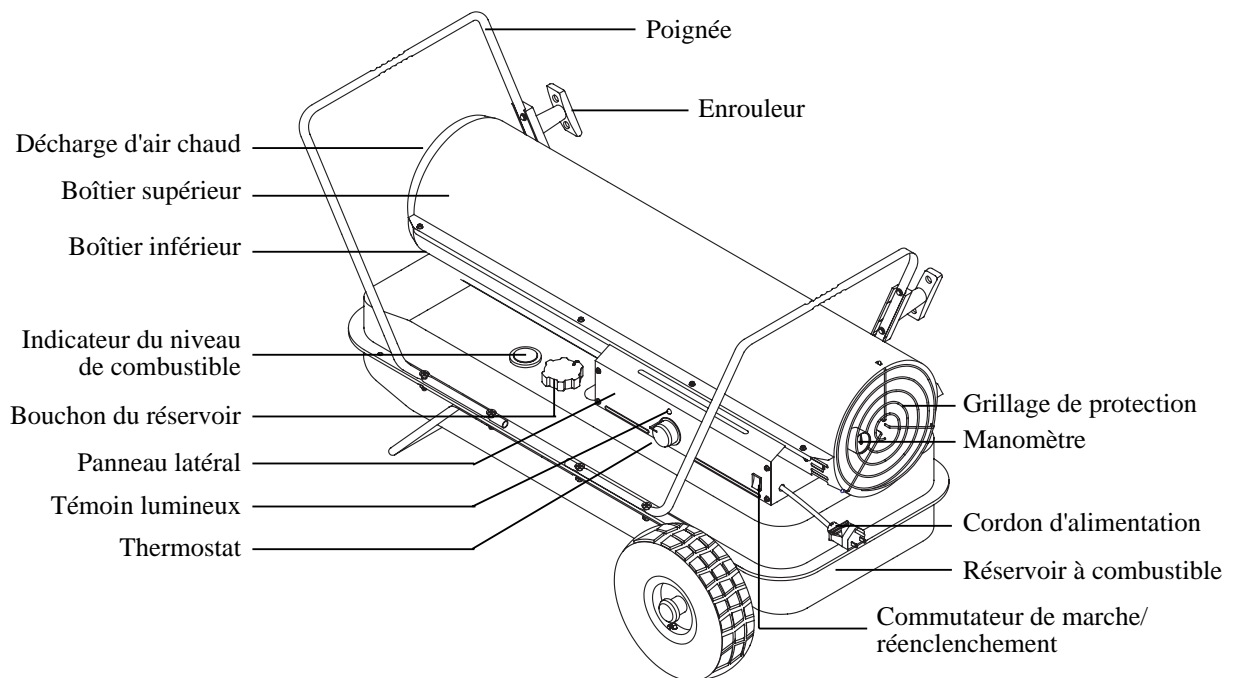

Illustration 2. Modèle DFA-170C / 210C

NE JAMAIS LAISSER LA CHAUFFERETTE SANS SURVEILLANCE LORSQU'ELLE EST ALLUMÉE!

3. DÉBALLAGE ET MONTAGE DE LA CHAUFFERETTE

1- RETIRER LA CHAUFFERETTE ET TOUT LE MATÉRIEL D'EMBALLAGE DE LA BOÎTE (Illustrations 3 et 4).

REMARQUE : Conservez la boîte et le matériel d'emballage pour le remisage ultérieur.

	DFA-45T/70T	DFA-125T	DFA-170C	DFA-210C
Châssis pour les roues	NO	YES	YES	YES
Roues	NO	YES	NO	NO
Pneus gonflés	NO	NO	YES	YES
Pneus bonnet	NO	NO	YES	YES
Front poignée	NO	YES	YES	YES
Verso poignée	NO	NO	YES	YES
Essieu	NO	YES	YES	YES
Poignée	YES	NO	NO	NO
Enrouleur	NO	NO	YES	YES
Vis	YES	NO	NO	NO
Boulons et écrous	NO	YES	YES	YES
Goupilles à deux branches et rondelles	NO	YES	YES	YES

Illustration 3. Modèle DFA-45T / DFA-70T

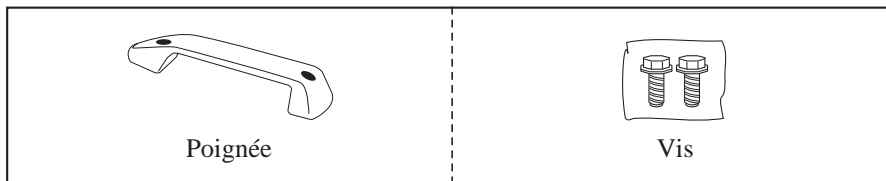
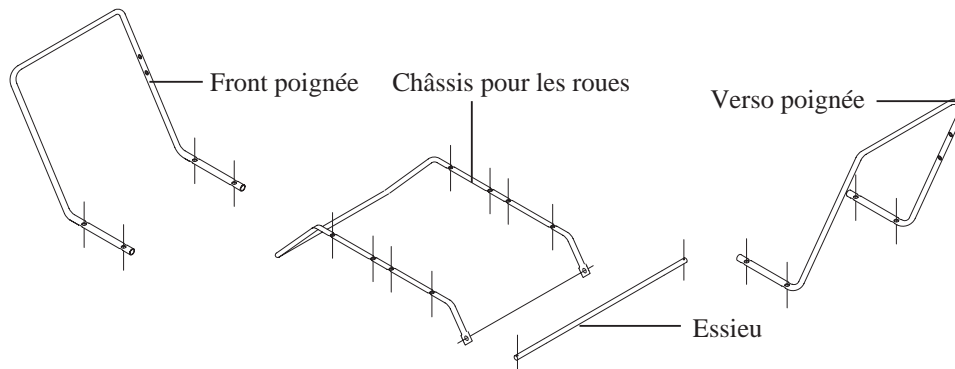
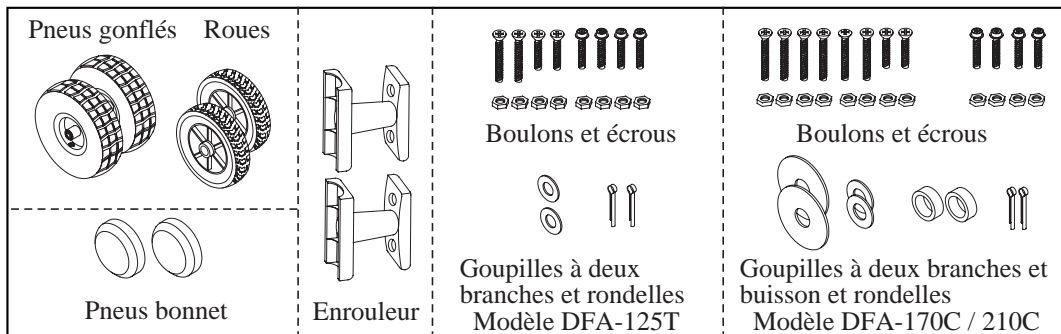

Illustration 4. Modèle DFA-125T / DFA-170C / DFA-210C



NE JAMAIS LAISSER LA CHAUFFERETTE SANS SURVEILLANCE LORSQU'ELLE EST ALLUMÉE!

2. MONTAGE DE LA CHAUFFERETTE

A. Pour le modèle DFA-45T/DFA-70T seulement (Illustration 5)

Outils nécessaires

Tournevis Phillips (étoile) moyen

1. Aligner les trous d'assemblage de la poignée avec ceux du boîtier supérieur tel qu'indiquer à l'illustration 5.
2. Placer les vis dans les trous et fixer solidement.

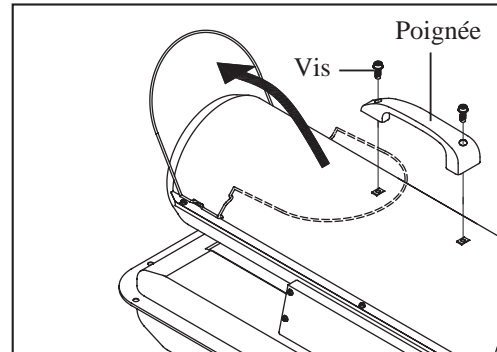

Illustration 5.

B. Pour les modèle DFA-125T seulement. (Illustration 6)

Ces appareils sont munis de roues et d'une poignée cadre. Les roues, cette poignée et la quincaillerie d'assemblage se trouve dans l'emballage.

Outils nécessaires

Tournevis Phillips (étoile) moyen

Une clé anglaise M5 ou un clé à molette

Une paire de pinces à bec long.

1. Insérer l'essieu dans le châssis et y fixer les roues.

NOTE : Lors de l'installation des roues, s'assurer que le côté de la roue doté d'un tube d'extension du moyeu, fait face au châssis.

2. Insérer les rondelles plates sur l'essieu, puis les goupilles à deux branches aux extrémités de l'essieu et ouvrir les branches pour fixer le tout.
3. Placer la chaufferette sur le châssis avec les roues. S'assurer que l'admission d'air (l'arrière) de la chaufferette est placée au-dessus des roues. Aligner les trous percés dans le rebord du réservoir à combustible avec les trous du châssis pour les roues.
4. Placer la poignée par-dessus le rebord du réservoir et insérer les boulons en premier dans la poignée, puis dans le rebord du réservoir et enfin dans le châssis tel qu'indiquer à l'illustration 6. Placer un écrou sur le boulon et les serrer à la main jusqu'à ce qu'ils soient tous en place.
5. Lorsque tous les écrous sont en place, les visser fermement.

NE JAMAIS LAISSER LA CHAUFFERETTE SANS SURVEILLANCE LORSQU'ELLE EST ALLUMÉE!

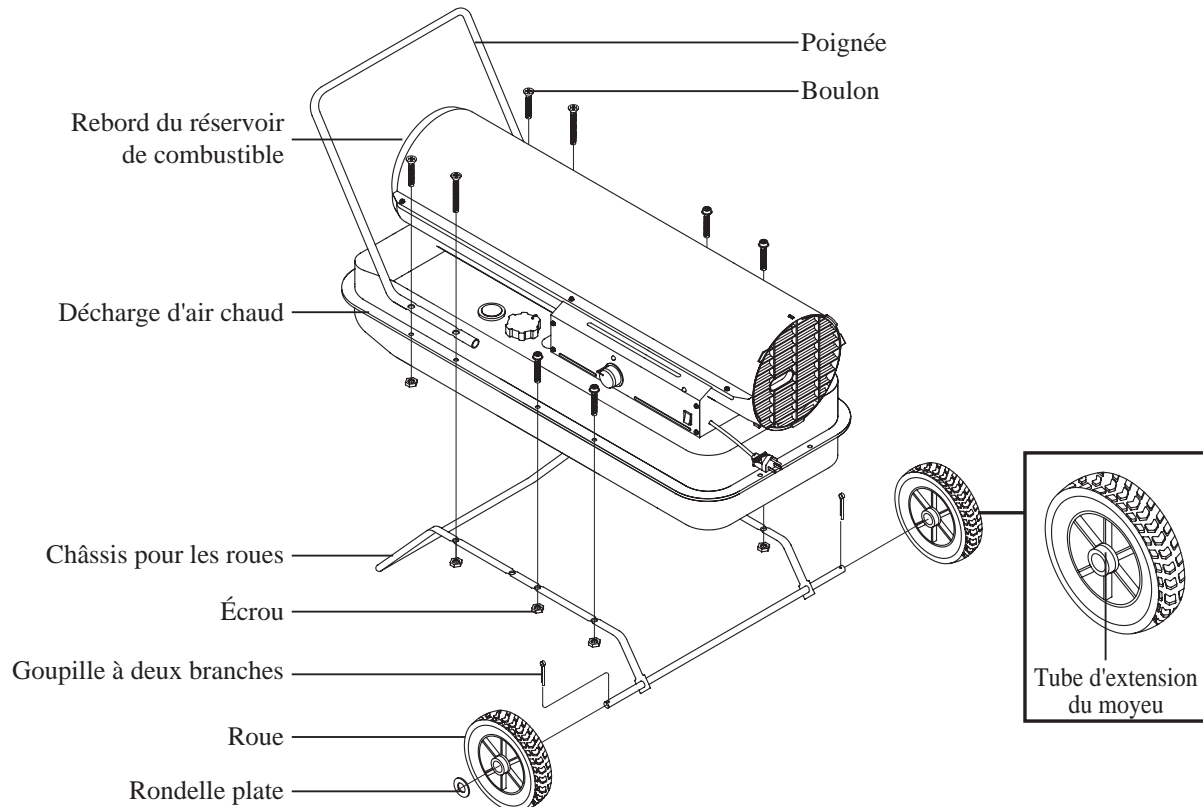

Illustration 6. Montage des roues et de la poignée pour les modèles DFA-125T seulement.

C. Pour les modèles DFA-170C/210C seulement. (Illustration 7)

1. Insérer l'essieu dans le Châssis et les brosses, rondelles plates sur l'essieu, et y fixer les Pneus gonflés.

NOTE : Lors de l'installation des pneus gonflés, s'assurer que le côté de la roue doté d'un air tube, fait extérieur au châssis.

2. Insérer les rondelles plates sur l'essieu, puis les goupilles à deux branches aux extrémités de l'essieu et ouvrir les branches pour fixer le tout.
3. Placer la chaufferette sur le châssis avec les roues. S'assurer que l'admission d'air (l'arrière) de la chaufferette est placée au-dessus des roues. Aligner les trous percés dans le rebord du réservoir à combustible avec les trous du châssis pour les roues.
4. Placer la poignée par-dessus le rebord du réservoir et insérer les boulons en premier dans la poignée, puis dans le rebord du réservoir et enfin dans le châssis tel qu'indiqué à l'illustration 7. Placer un écrou sur le boulon et les serrer à la main jusqu'à ce qu'ils soient tous en place.
5. Lorsque tous les écrous sont en place, les visser fermement.

ATTENTION : NE JAMAIS FAIRE FONCTIONNER la chaufferette sans que le châssis pour les roues ne soit fixé au réservoir.

NE JAMAIS LAISSER LA CHAUFFERETTE SANS SURVEILLANCE LORSQU'ELLE EST ALLUMÉE!

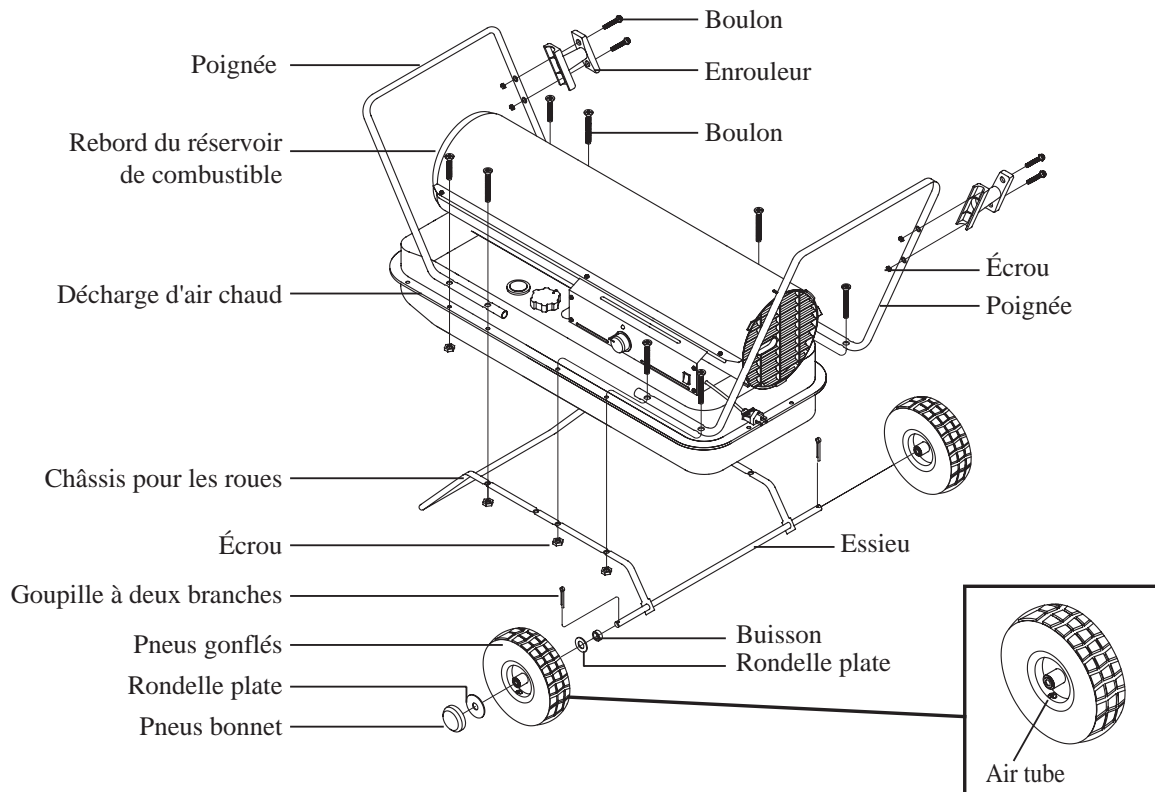

Illustration 7. Montage des roues et de la poignée pour les èles DFA-170C/210C seulement.

4. KÉROSÈNE(1-K) SEULEMENT

IL IMPORTE AVANT TOUT de n'utiliser que du kérosène raffiné de la bonne qualité dans cette chaufferette. La catégorie appropriée du kérosène doit toujours être identifiée. Kérosène 1-K.

NE JAMAIS FAIRE FONCTIONNER CETTE CHAUFFERETTE AVEC UN AUTRE COMBUSTIBLE QUE DU KÉROSÈNE 1-K! Le kérosène 1-K a été raffiné pour éliminer à toutes fins pratiques certains contaminants comme le soufre, qui pourrait dégager une odeur d'oeufs pourris lorsqu'il se consomme dans la chaufferette. L'huile à chauffage #1 peut être substituée au kérosène 1-K au besoin

LE KÉROSÈNE DEVRAIT TOUJOURS ÊTRE ENTREPOSÉ DANS UN CONTENANT EXPLICITEMENT IDENTIFIÉ AVEC LE MOT "KÉROSÈNE". NE JAMAIS ENTREPOSER DE KÉROSÈNE DANS UN CONTENANT ROUGE. Les contenants rouges sont typiquement associés à l'essence.

NE JAMAIS entreposer de kérosène dans les pièces habitées. Le kérosène devrait être entreposé dans un endroit bien aéré situé à l'extérieur.

NE JAMAIS utiliser un autre combustible que du kérosène 1-K clair comme de l'eau. (L'huile à chauffage # 1 est le seul combustible de rechange acceptable.)

NE JAMAIS utiliser un combustible tel que de l'essence, du benzène, de l'alcool, du combustible blanc, du naphte, du solvant à peinture ou autre dérivé d'hydrocarbures dans cette chaufferette. Ce sont des combustibles volatiles qui peuvent provoquer des explosions ou des flambées incontrôlables.

NE JAMAIS entreposer de kérosène en plein soleil ou près d'une source de chaleur.

NE JAMAIS utiliser de kérosène qui a été entreposé d'une saison à l'autre. Le kérosène s'appauvrit avec le temps. Du "**VIEUX KÉROSÈNE**" **NE BRÛLERA PAS CONVENABLEMENT DANS CETTE CHAUFFERETTE.**

NE JAMAIS LAISSER LA CHAUFFERETTE SANS SURVEILLANCE LORSQU'ELLE EST ALLUMÉE!

5. APERÇU DE LA CONCEPTION DE LA CHAUFFERETTE Système d'alimentation en combustible:

Cette chaufferette est munie d'une pompe à air électrique qui pousse de l'air dans un conduit relié à l'admission de combustible et au pulvérisateur du brûleur. Lorsque l'air passe vis-à-vis l'admission de combustible, il aspire le combustible du réservoir et l'entraîne dans le pulvérisateur du brûleur.

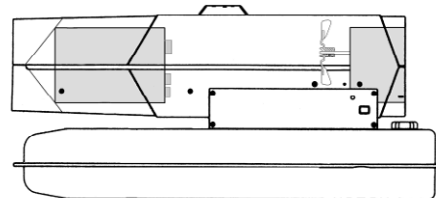

Le mélange air et combustible est ainsi atomisé dans la chambre à combustion.

"Sure Fire Ignition":

L'allumeur électronique transmet un courant à une bougie d'allumage spéciale. La bougie enflamme le mélange air et combustible décrit précédemment.

Système d'alimentation d'air :

Le moteur à service intense entraînant l'hélice du ventilateur qui pousse l'air à l'intérieur et autour de la chambre à combustion. C'est là que l'air est chauffé et éjecté vers la décharge d'air chaud de la chaufferette.

A. Dispositifs de sécurité : Thermistance : Cette chaufferette est munie d'une thermistance qui est un dispositif conçu pour éteindre l'appareil si sa température intérieure s'élève à un niveau dangereux. Si la thermistance fait éteindre votre chaufferette, il est possible qu'elle doive être vérifiée par un technicien.

MODÉLES	Température interne de déclenchement Plus ou moins 5.6°C(10°F)	Température interne de réarmement Plus ou moins 5.6°C(10°F)
DFA-125T/DFA-170C	110°C (230°F)	90°C (194°F)
DFA-45T/DFA-70T	80°C (176°F)	50°C (122°F)
DFA-210C	90°C (194°F)	60°C (140°F)

Lorsque la température intérieure de l'appareil devient inférieure à la température de réarmement, la chaufferette peut être rallumée.

REMARQUE: Pour votre protection, le dispositif de contrôle de température intégré à la chaufferette ne permettra pas l'allumage tant que la température ambiante demeure supérieure à 24°C (75°F) plus ou moins 2°C (5°F)

B. Protection du circuit électrique: Les composantes électriques et le circuit électrique sont protégés contre les surcharges par un fusible installé sur l'unité centrale de contrôle (UCC). Si l'appareil ne s'allume pas, vérifier ce fusible et le remplacer au besoin.

CALIBRES		
des	DFA-45T/70T	125Volts CA/8A
	DFA-125T/170C	125Volts CA/8A
	DFA-210C	125Volts CA/8A

C. Le détecteur de flamme éteinte: utilise une cellule photoélectrique qui vérifie la présence de combustion durant le fonctionnement normal. Le dispositif arrêtera la chaufferette si la flamme du brûleur s'éteint.

NE JAMAIS LAISSER LA CHAUFFERETTE SANS SURVEILLANCE LORSQU'ELLE EST ALLUMÉE!

6. FUELING YOUR HEATER

NE JAMAIS REMPLIR LE RÉSERVOIR AUXILIAIRE À L'INTÉRIEUR D'UNE PIÈCE HABITÉE; FAIRE LE PLEIN À L'EXTÉRIEUR. NE PAS DÉPASSER LE NIVEAU MAXIMUM AVIS IMPORTANT EN CE QUI CONCERNE LE PREMIER ALLUMAGE : La première fois que vous allumerez la chaufferette, vous devriez le faire à l'extérieur. Ceci permet à l'huile et aux autres produits utilisés lors de la fabrication de l'appareil de se consumer à l'extérieur.

ATTENTION: NE JAMAIS REMPLIR LE RÉSERVOIR LORSQUE LA CHAUFFERETTE FONCTIONNE OU EST ENCORE CHAUDE.

7. MODE D'EMPLOI

A) VENTILATION

DANGER DE CONTAMINATION DE L'AIR; À N'UTILISER QUE DANS UN ENDROIT BIEN AÉRÉ.

S'assurer qu'il y a une ouverture pour l'air frais d'au moins 0.279 m² (3 pi²) pour chaque 50kWh (100,000 BTU) de la puissance nominale de chauffage.

Prévoir un apport d'air supplémentaire si plusieurs chaufferettes sont allumées.

Exemple : Une chaufferette DFA-210C allumée requiert l'un des apports d'air suivants :

- * Une porte de garage double ouverte de 15 cm (6 po).
- * Une porte de garage simple ouverte de 23 cm (9 po).
- * Deux fenêtres de 76 cm (30 po) ouverte de 30 cm (12 po).

B) FONCTIONNEMENT

ALLUMAGE

1. Remplir le réservoir de carburant.
2. Augmenter le réglage du thermostat à la position la plus élevée "HIGH"
3. N'utiliser qu'un cordon de rallonge (cordon) à trois conducteurs avec mise à la masse mesurant au moins 1.8 m (6 pi) de longueur.

Calibre minimum des conducteurs pour les cordons de rallonge :

De 1.8 à 3 m (6 à 10 pi) ; 18 AWG.

De 3.4 à 30.5 m (11 à 100 pi) ; 16 AWG.

De 30.5 à 60 m (100 à 200 pi) ; 14 AWG.

4. Brancher le cordon d'alimentation à un réceptacle de 120 volts.
5. Placer le commutateur la position "ON"
6. Placer le réglage du thermostat à la position désirée.

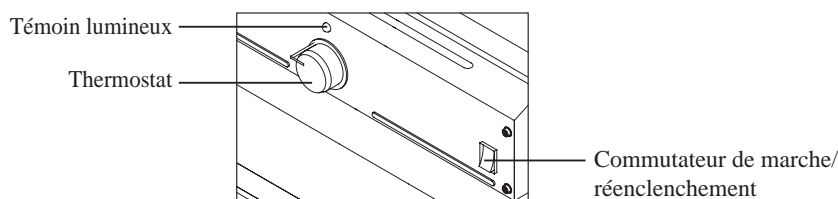

Illustration 8. - Modèles DFA-45T/70T/125T/170C/210C

REMARQUE : Pour votre protection, le dispositif de contrôle de température intégré à la chaufferette ne permettra pas l'allumage tant que la température ambiante demeure supérieure à 24°C (75°F) plus ou moins 2°C (5°F)

AVERTISSEMENT : Les composantes électriques principales sont protégées contre les surcharges par un fusible installé sur l'unité centrale de contrôle (UCC). Si l'appareil ne s'allume pas, vérifier ce fusible et le remplacer au besoin. On devrait aussi vérifier la source d'alimentation pour confirmer que la tension et la fréquence de l'électricité fournie à la chaufferette sont correctes. Entreposer la chaufferette dans un endroit sec et bien aéré.

NE JAMAIS LAISSER LA CHAUFFERETTE SANS SURVEILLANCE LORSQU'ELLE EST ALLUMÉE!

POUR ÉTEINDRE LA CHAUFFERETTE

1. Placer le commutateur de marche à la position "OFF" et débrancher le cordon d'alimentation.

POUR RALLUMER LA CHAUFFERETTE

1. Attendre 10 secondes après avoir éteint la chaufferette.
2. Répéter les étapes décrites sous la rubrique ALLUMAGE.

8 . ENTREPOSAGE DE LONGUE DURÉE DE L'APPAREIL

1. Vider le contenu du réservoir à combustible par l'ouverture du bouchon de remplissage.
2. Utiliser une petite quantité de kérosène pour la faire tourbillonner à l'intérieur du réservoir et le rincer ce dernier.

NE JAMAIS mélanger d'eau avec du kérosène car cela ferait rouiller l'intérieur du réservoir. Faire égoutter le kérosène et s'assurer qu'il n'y en a plus à l'intérieur.

ATTENTION : Ne pas entreposer de kérosène durant les mois d'été pour s'en servir à la saison prochaine. L'utilisation de vieux kérosène pourrait endommager la chaufferette.

- Remettre le bouchon en place. Éliminer judicieusement le vieux combustible et celui qui est souillé.
- Entreposer la chaufferette dans un endroit sec.
- Entreposer la chaufferette dans un endroit sec et bien aéré. S'assurer que l'endroit choisi pour l'entreposage est exempt de poussière et de vapeurs corrosives.
- Entreposer la chaufferette dans sa boîte originale avec tout le matériel d'emballage original et garder le MANUEL D'INSTRUCTIONS dans la boîte avec la chaufferette.

9 . ENTRETIEN

ATTENTION!! : NE JAMAIS PROCÉDER À L'ENTRETIEN DE LA CHAUFFERETTE LORSQU'ELLE EST BRANCHÉE OU CHAUDE !!

A) RÉSERVOIR À COMBUSTIBLE

Vidanger le réservoir à combustible à toutes les 200 heures de fonctionnement ou au besoin selon l'utilisation (voir les instructions d'entreposage exposés à la section 7).

B) FILTRE D'ADMISSION D'AIR

Laver avec du savon et de l'eau et sécher à toutes les 500 heures de fonctionnement ou au besoin selon l'utilisation.

- Retirer les vis de chaque côté du boîtier supérieur de la chaufferette à l'aide d'un tournevis Phillips (étoile) moyen.
- Soulever et enlever le boîtier.
- Retirer le grillage de protection.
- Laver ou remplacer le filtre.
- Remettre en place le grillage de protection et le boîtier supérieur.

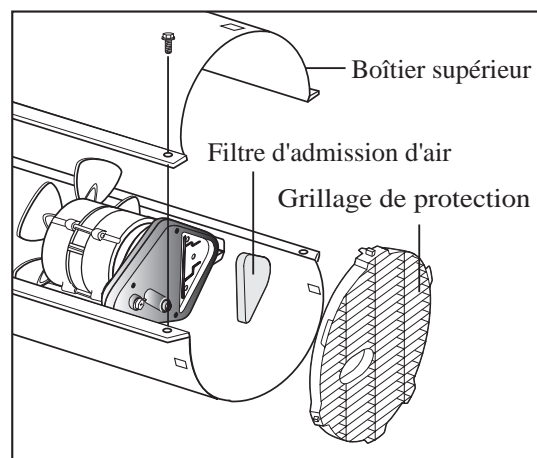

Illustration 9.

NE JAMAIS LAISSER LA CHAUFFERETTE SANS SURVEILLANCE LORSQU'ELLE EST ALLUMÉE!

C) FILTRE DE SORTIE, FILTRE À CHARPIE.

Remplacer à toutes les 500 heures de fonctionnement ou annuellement.

- Retirer le boîtier supérieur de la chaufferette et le grillage de protection.
- Retirer les vis du boîtier des filtres à l'aide d'un tournevis Phillips (étoile) moyen.
- Retirer le boîtier des filtres et remettre en place le filtre de sortie et le filtre à charpie.
- Remettre en place le boîtier des filtres et les vis.
- Remettre en place le grillage de protection et le boîtier supérieur.

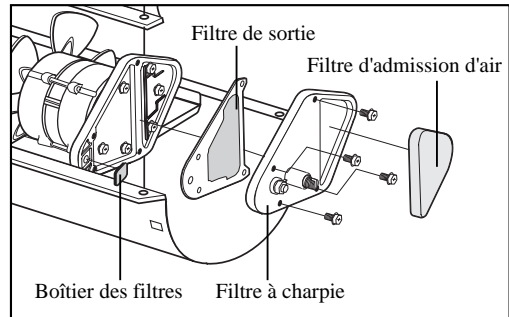

Illustration 10.

D) HÉLICE DU VENTILATEUR

Laver avant chaque saison d'utilisation ou au besoin.

- Retirer le boîtier supérieur de la chaufferette (voir page 10).
- À l'aide d'une clé hexagonale ("Allen key") M6, dévisser la vis de pression qui retient l'hélice à l'arbre du moteur.
- Retirer l'hélice de l'arbre du moteur
- Nettoyer les pales à l'aide d'un chiffon doux humecté de kérosène ou de diluant.
- Bien assécher l'hélice.
- Remettre en place l'hélice sur l'arbre du moteur. Aligner le moyeu avec le bout de l'arbre.
- Placer la vis de pression au-dessus du plat de l'arbre et la visser fermement (4.5-4.6 N-m / 40-50 lb-po).
- Remettre en place le boîtier supérieur.

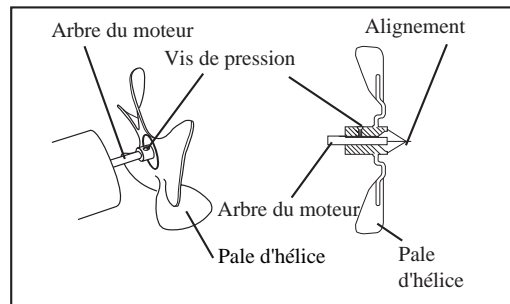

Illustration 11.

E) BUSE D'ALIMENTATION

Nettoyer les dépôts au besoin (voir page 15).

Modèles DFA-45T/70T/125T/170C

- Retirer le boîtier supérieur de la chaufferette (voir page 10).
- Retirer l'hélice du ventilateur.
- Débrancher du brûleur les conduits d'alimentation d'air et de combustible.
- Débrancher le fil d'allumage de la bougie.
- À l'aide d'un tournevis Phillips (étoile) moyen, enlever les trois vis et retirer le brûleur de la chambre à combustion.
- À l'aide d'un tournevis Phillips (étoile) moyen, enlever la bougie du brûleur.
- À l'aide d'une clé à douille de grosseur 5/8 po (~16 mm), retirer délicatement la buse d'alimentation du brûleur. Souffler de l'air comprimé dans la buse d'alimentation. (Ceci en délogera les dépôts possibles.)
- Remettre en place la buse d'alimentation sur le brûleur et l'y fixer fermement. (9 à 12 N-m / 80 à 100 inch-pounds.)
- Mettre la bougie en place sur le brûleur.
- Installer le brûleur dans la chambre à combustion.
- Brancher le fil d'allumage à la bougie.
- Brancher les conduits d'alimentation d'air et de combustible au brûleur.

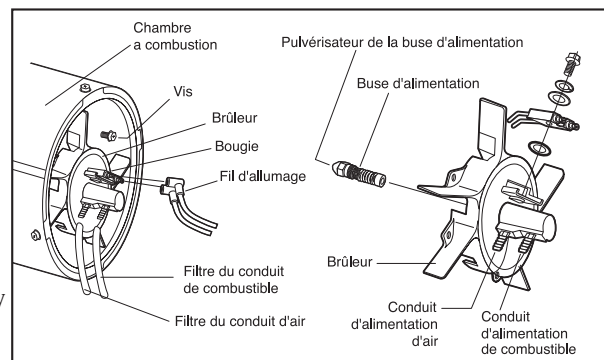

Illustration 12.

NE JAMAIS LAISSER LA CHAUFFERETTE SANS SURVEILLANCE LORSQU'ELLE EST ALLUMÉE!

Modèles DFA-210C

- Retirer le boîtier supérieur de la chaufferette (voir page 10).
- Retirer l'hélice du ventilateur.
- Débrancher du brûleur les conduits d'alimentation d'air et de combustible.
- Débrancher le fil d'allumage de la bougie.
- À l'aide d'un tournevis Phillips (étoile) moyen, enlever les trois vis et retirer le brûleur de la chambre à combustion.
- À l'aide d'un tournevis Phillips (étoile) moyen, enlever la bougie du brûleur.
- À l'aide d'une clé à douille de grosseur 5/8 po (~16 mm), retirer délicatement la buse d'alimentation du brûleur. Souffler de l'air comprimé dans la buse d'alimentation. (Ceci en délogera les dépôts possibles.)
- Remettre en place la buse d'alimentation sur le brûleur et l'y fixer fermement. (9 à 12 N-m / 80 à 100 inch-pounds.)
- Mettre la bougie en place sur le brûleur.
- Installer le brûleur dans la chambre à combustion.
- Brancher le fil d'allumage à la bougie.
- Brancher les conduits d'alimentation d'air et de combustible au brûleur.

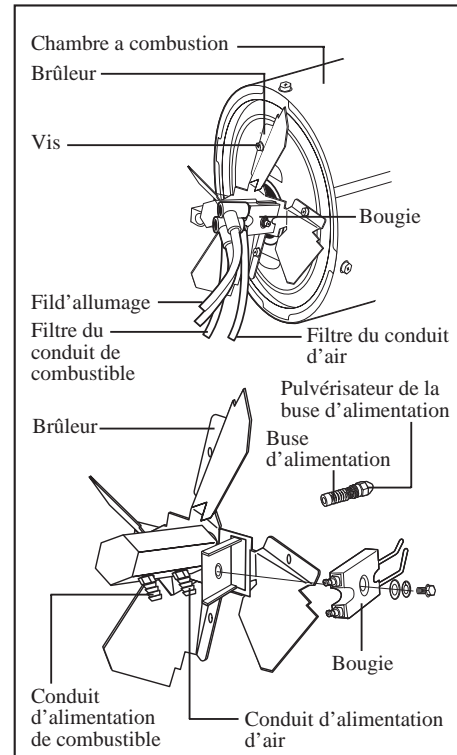

Illustration 13.

F) BOUGIE

Nettoyer et vérifier l'écart des électrodes toutes les 600 heures de fonctionnement et remplacer ces dernières au besoin.

Modèles DFA-45T/70T/125T/170C

- Retirer le boîtier supérieur de la chaufferette (voir page 10).
- Retirer l'hélice du ventilateur (voir page 11).
- Débrancher le fil d'allumage de la bougie.(voir page 11)
- À l'aide d'un tournevis Phillips (étoile) moyen, enlever la bougie du brûleur.
- Nettoyer les électrodes et en régler l'écart à 3.5 mm(.138 in)
- Mettre la bougie en place sur le brûleur.
- Brancher le fil d'allumage à la bougie.
- Brancher les conduits d'alimentation d'air et de combustible au brûleur.
- Remettre en place l'hélice et le boîtier supérieur.

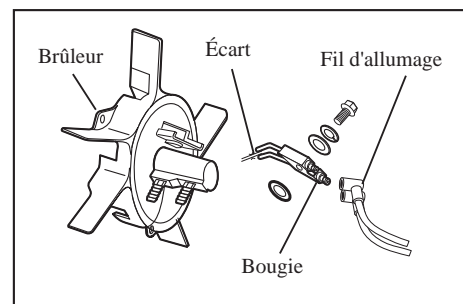

Illustration 14.

NE JAMAIS LAISSER LA CHAUFFERETTE SANS SURVEILLANCE LORSQU'ELLE EST ALLUMÉE!

- Retirer le boîtier supérieur de la chaufferette (voir page 10).
- Retirer l'hélice du ventilateur (voir page 11).
- Débrancher le fil d'allumage de la bougie.(voir page 11)
- À l'aide d'un tournevis Phillips (étoile) moyen, enlever la bougie du brûleur.
- Nettoyer les électrodes et en régler l'écart à 3.5 mm (.138 in)
- Mettre la bougie en place sur le brûleur.
- Brancher le fil d'allumage à la bougie.
- Brancher les conduits d'alimentation d'air et de combustible au brûleur.
- Remettre en place l'hélice et le boîtier supérieur.

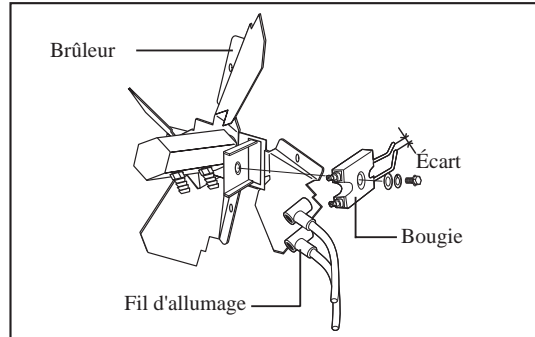

Illustration 15.

G. CELLULE PHOTOÉLECTRIQUE

Nettoyer la cellule photoélectrique annuellement ou au besoin.

- Retirer le boîtier supérieur de la chaufferette (Voir page 10).
- Retirer la cellule photoélectrique de son support. Nettoyer avec un cure-oreille.

Remplacement : Retirer le panneau latéral près du commutateur de marche.

- Débrancher les fils du circuit imprimé et enlever la cellule photoélectrique.
- Mettre en place la nouvelle cellule photoélectrique et brancher les fils au circuit imprimé.
- Remettre en place le ventilateur et le boîtier supérieur.

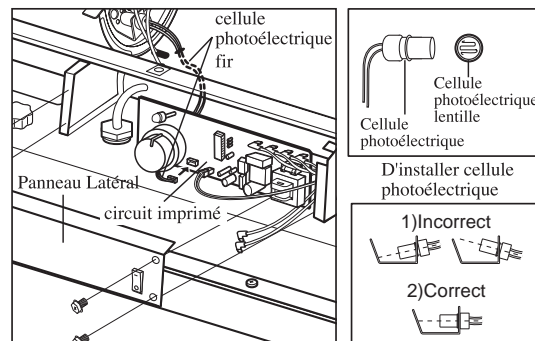

Illustration 16.

H) FILTRE À COMBUSTIBLE

Nettoyer deux fois par saison ou au besoin.

- À l'aide d'un tournevis Phillips (étoile) moyen, enlever les vis du panneau latéral.
- Enlever le panneau latéral.
- Retirer le conduit de combustible de l'embout du filtre.
- Retirer le filtre du réservoir.
- Nettoyer le filtre avec du combustible propre et remettre en place dans le réservoir.
- Installer le conduit de combustible sur l'embout du filtre.
- Remettre en place et visser le panneau latéral.

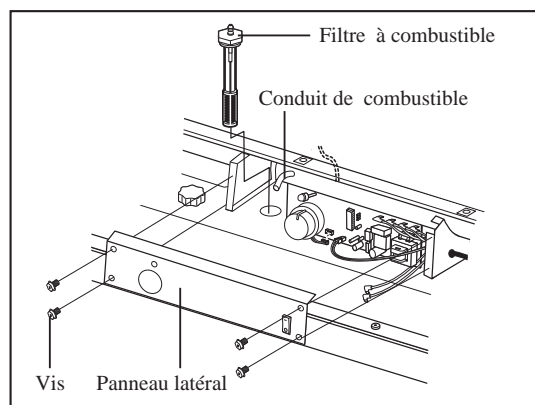

Illustration 17.

NE JAMAIS LAISSER LA CHAUFFERETTE SANS SURVEILLANCE LORSQU'ELLE EST ALLUMÉE!

I.) PUMP PRESSURE ADJUSTMENT

Modèles DFA-45T/70T/125T

- Remove pressure gauge plug from end filter cover.
- Install accessory pressure gauge.
- Start heater (See Operation, page 9)
Allow motor to reach full speed
- Adjust pressure (Using a flat blade screwdriver)
Turn relief valve to right to increase pressure.
Turn relief valve to left to decrease pressure.
Set pump pressure below correct for pressure for each model.
- Stop heater (See Operation, page 10)
- Remove pressure gauge. Replace pressure gauge plug in end filter cover.

MODÈLE	PRESSION DE LA POMPE
DFA-45T	19.3kPa(2.8lb/po ²)
DFA-70T	25.5kPa(3.7lb/po ²)
DFA-125T	37.9kPa(5.5lb/po ²)

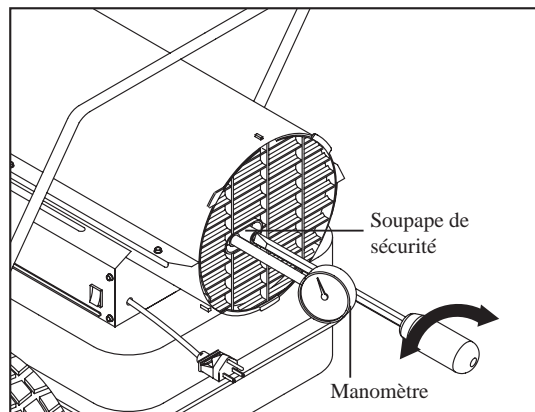
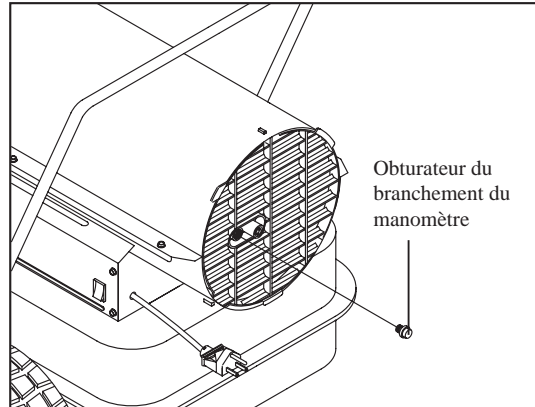

Modèles DFA-170C/210C

- Start heater (See Operation, page 9)
Allow motor to reach full speed.
- Adjust pressure (Using a flat blade screwdriver).
Turn relief valve to right to increase pressure.
Turn relief valve to left to decrease pressure.
Set pump pressure below correct for pressure for each model.
- Stop heater (See Operation, page 10)

MODÈLE	PRESSION DE LA POMPE
DFA-170C	44.8kPa(6.5lb/po ²)
DFA-210C	58.6kPa(8.5lb/po ²)

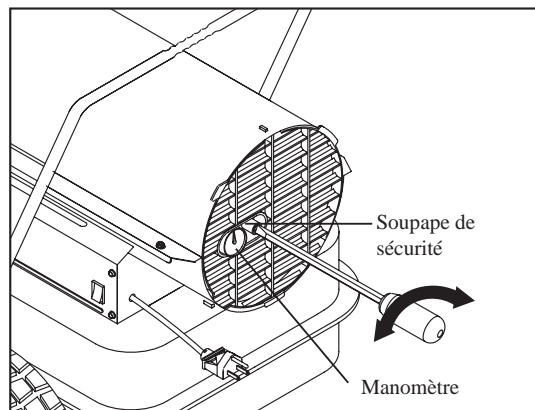

NOTA : N'utiliser que des pièces de remplacement pour l'équipement original. L'usage de pièces de substitution ou de fabrication non générique annule la garantie et peut rendre l'appareil dangereux.

NE JAMAIS LAISSER LA CHAUFFERETTE SANS SURVEILLANCE LORSQU'ELLE EST ALLUMÉE!

10 . FICHE D'IDENTIFICATION DES PROBLÈMES

PROBLÈME	SOURCE ANTICIPÉE	CORRECTIF
<p>La chaufferette s'allume mais l'unité centrale de contrôle (UCC) éteint l'appareil après un court laps de temps. (Le témoin lumineux vacille.)</p>	<ol style="list-style-type: none"> 1. Réglage incorrect de la pression de la pompe. 2. Obstruction des filtres d'admission d'air, du conduit d'air ou de charpie. 3. Filtre à combustible souillé 4. Buse d'alimentation souillée. 5. Lentille de la cellule photoélectrique souillée. 6. Cellule photoélectrique mal placée (hors de la portée de la flamme). 7. Mauvais branchement électrique entre la cellule photoélectrique et l'UCC. 8. Cellule photoélectrique défectueuse. 	<ol style="list-style-type: none"> 1. Se référer à la page 14 pour le réglage de la pression de la pompe. 2. Se référer à la page 11 pour les filtres d'admission d'air, du conduit à air et à charpie. 3. Se référer à la page 13 pour le filtre à combustible. 4. Se référer à la page 11 pour la buse d'alimentation 5. Nettoyer la lentille de la cellule photoélectrique. 6. S'assurer que la gaine de branchement de la cellule photoélectrique est bien enfoncée sur le contact. 7. Vérifier les branchements électriques, consulter le plan du circuit électrique à la page 16. 8. Remettre en place la cellule photoélectrique.
<p>La chaufferette ne s'allume pas, mais le moteur fonctionne quelques instants. (Le témoin lumineux vacille.)</p>	<ol style="list-style-type: none"> 1. Réservoir vide. 2. Mauvais réglage de la pression de la pompe. 3. Dépôts de carbone sur les électrodes de la bougie et/ou l'écart des électrodes mal réglé. 4. Filtre à combustible souillé. 5. Buse d'alimentation souillée. 6. Eau dans le réservoir à combustible. 7. Mauvais branchement électrique fautif entre la cellule photoélectrique et l'UCC. 8. Fil d'allumage non branché à l'unité d'allumage. 9. Unité d'allumage défectueuse. 	<ol style="list-style-type: none"> 1. Remplir le réservoir de kérosène. 2. Se référer à la page 14 pour le réglage de la pression de la pompe. 3. Se référer à la page 12 pour l'entretien de la bougie. 4. Se référer à la page 13 pour l'entretien du filtre à combustible. 5. Se référer à la page 11 pour l'entretien de la buse d'alimentation. 6. Rincer le réservoir avec du kérosène propre (voir page 11). 7. Vérifier les branchements électriques, consulter le plan du circuit électrique à la page 16. 8. Brancher le fil d'allumage à la bougie, se référer à la page 11 pour l'entretien de la bougie. 9. Remplacer l'unité d'allumage page 16.
<p>Le ventilateur ne démarre pas alors que la chaufferette est branchée et que le commutateur est en position "ON". (Le témoin lumineux est allumé ou vacille.)</p>	<ol style="list-style-type: none"> 1. Branchement électrique fautif entre le moteur et l'UCC. 	<ol style="list-style-type: none"> 1. Mauvais branchements électriques, consulter le plan du circuit électrique à la page
<p>La chaufferette s'allume mais s'éteint aussitôt. (Témoin lumineux allumé) Le témoin lumineux est éteint.</p>	<ol style="list-style-type: none"> 1. La température ambiante est trop élevée. 2. La limite de température de la thermistance (Commutateur de débranchement à température pré-réglée) a été dépassée. 3. Pas de courant. 4. Fusible sauté. 5. Mauvais branchement électrique entre la thermistance et l'UCC. 	<ol style="list-style-type: none"> 1. La chaufferette ne peut être allumée si la température ambiante est supérieure à 24°C (75°F). Voir page 8. 2. Placer le commutateur de marche à la position "OFF" et attendre que la thermistance refroidisse (environ dix minutes) avant de remettre en place le commutateur de marche en position "ON". 3. S'assurer que le cordon d'alimentation et de rallonge sont branchés. Vérifier l'alimentation en électricité. 4. Remplacer le fusible de l'UCC. 5. Vérifier les branchements électriques, consulter le plan du circuit électrique à la page 16.

NE JAMAIS LAISSER LA CHAUFFERETTE SANS SURVEILLANCE LORSQU'ELLE EST ALLUMÉE!

11 . PLAN DU CIRCUIT ÉLECTRIQUE

A) PLAN DU CIRCUIT ÉLECTRIQUE (DFA-45T/70T)

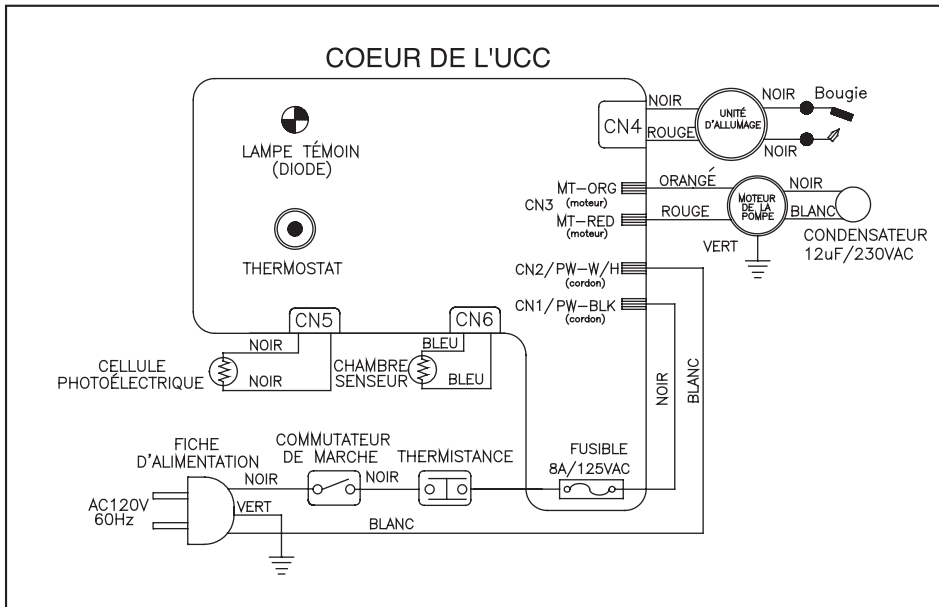

B) PLAN DU CIRCUIT ÉLECTRIQUE(DFA-125T/170C/210C)

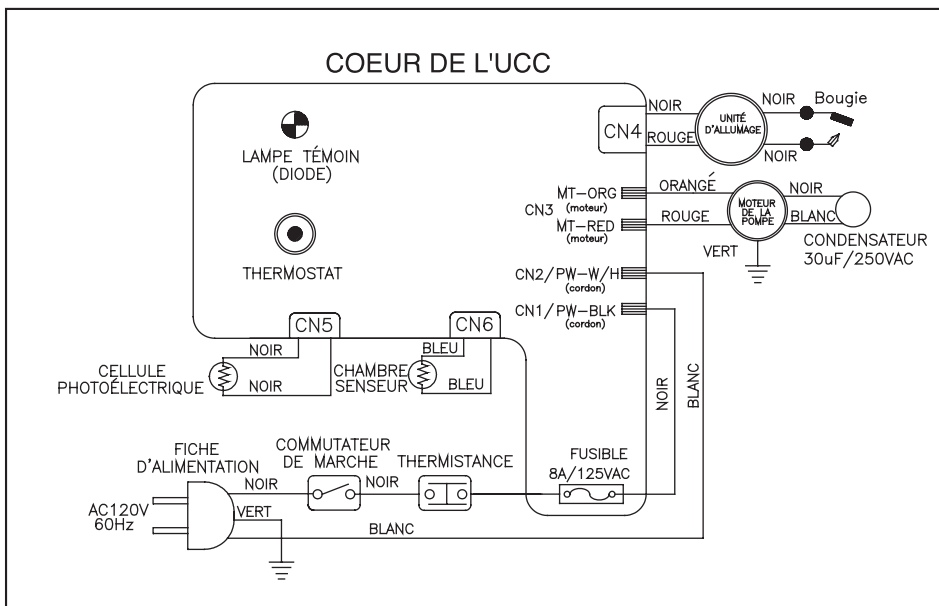

NE JAMAIS LAISSER LA CHAUFFERETTE SANS SURVEILLANCE LORSQU'ELLE EST ALLUMÉE!

12 . FICHE TECHNIQUE

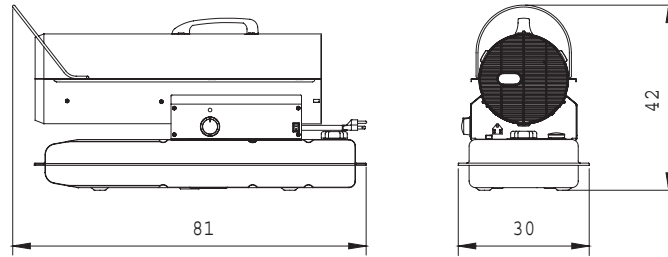

DFA-45T / DFA-70T

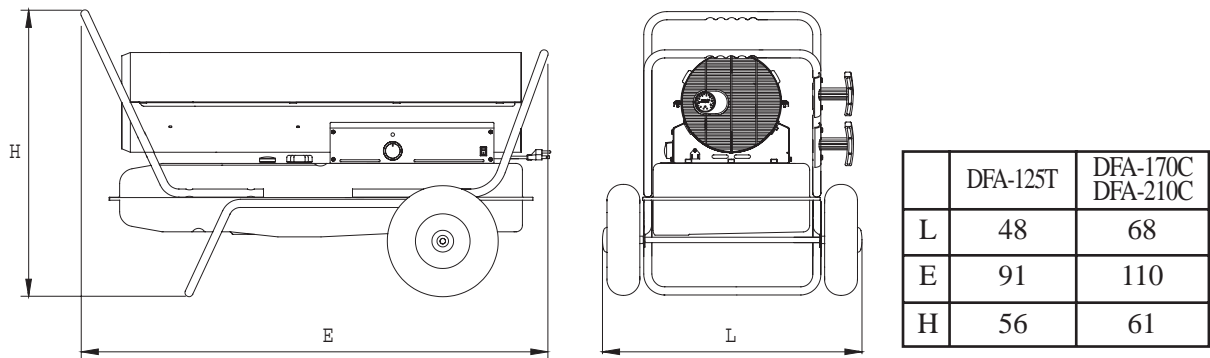

DFA-125T / DFA-170C / DFA-210C

MODEL	DFA-45T	DFA-70T	DFA-125T	DFA-170C	DFA-210C
KW-hr.(BTU)	13(45,000)	20.5(70,000)	36.5(125,000)	50(170,000)	61.5(210,000)
Consommationspécifique/h(qal.É.-U./h)	1.3(0.35)	2.0(0.53)	3.6(0.95)	4.9(1.30)	6.0(1.60)
Contenuduréservoir-1(qal.É.-U.)	18.9(5.0)	18.9(5.0)	37.9(10)	49.2(13)	49.2(13)
Réqlaqedelapressiondelapompe-kPa(lb/po2)	19.3kp(2.8lb/po2)	25.5kp(3.7lb/po2)	37.9kp(5.5lb/po2)	44.8kp(6.5lb/po2)	58.6kp(8.5lb/po2)
VoltsCA/Hz	120/60	120/60	120/60	120/60	120/60
Amps.	1.6	1.6	2.5	3.2	3.7
Phase	1	1	1	1	1
Dimensions(L × E × H) : (cm/po)	30/12 × 81/32 × 42/16.5	30/12 × 81/32 × 42/16.5	48/19 × 91/36 × 59/23	68/27 × 110/43 × 61/24	68/27 × 110/43 × 61/24
Poids-kq(lb.)	14.3(31.5)	14.5(32)	25(55)	30.4(67)	32.7(72)

NE JAMAIS LAISSER LA CHAUFFERETTE SANS SURVEILLANCE LORSQU'ELLE EST ALLUMÉE!

13 - DESSIN ISOMÉTRIQUE EN DÉTACHÉ (MODÈLES DFA-45T/70T/125T/170C)

NOTA : S'ASSURER D'INDIQUER LE NUMÉRO DE MODÈLE ET LE NUMÉRO DE PIÈCE POUR TOUTES LES COMMANDES.

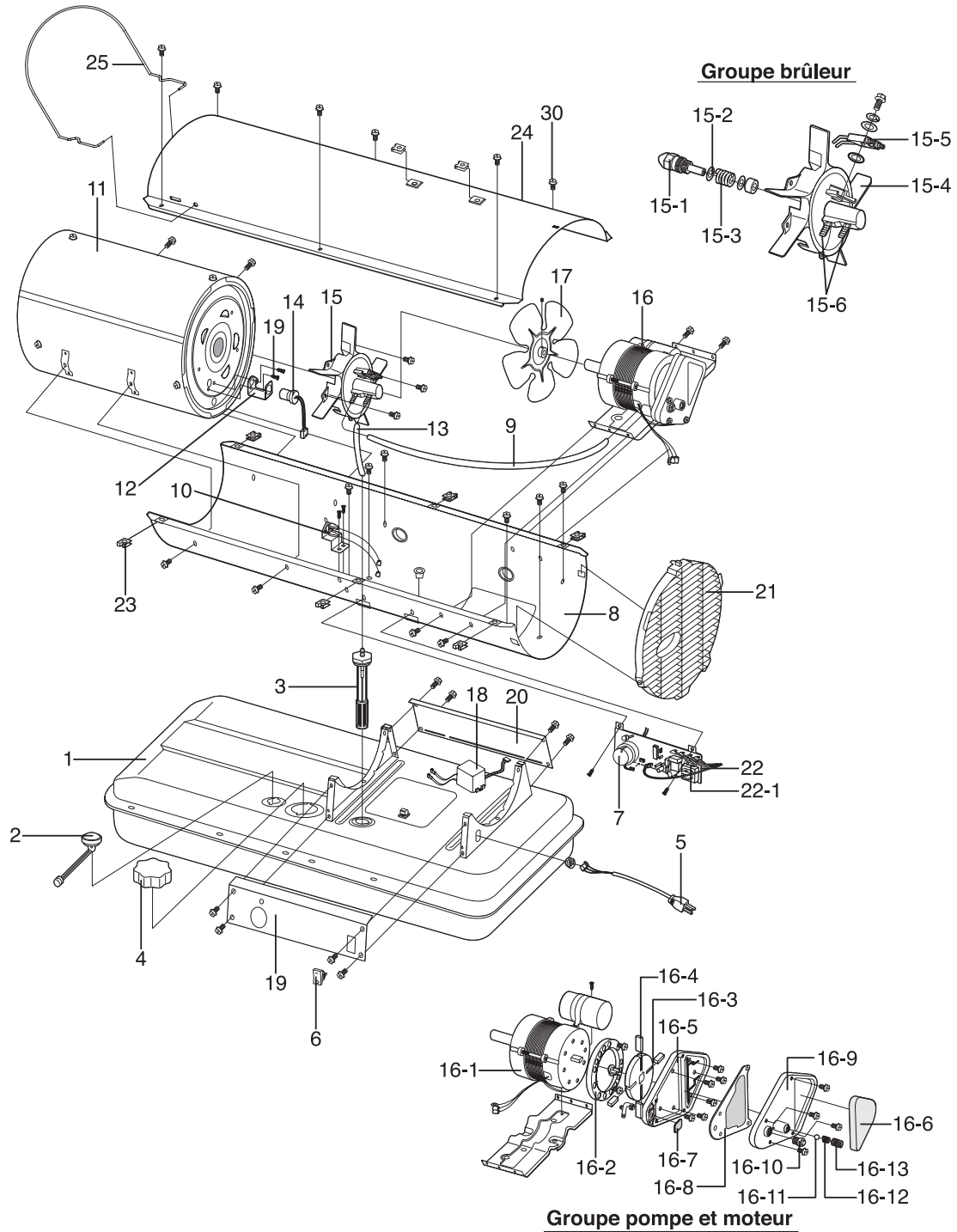

NE JAMAIS LAISSER LA CHAUFFERETTE SANS SURVEILLANCE LORSQU'ELLE EST ALLUMÉE!

13 - DESSIN ISOMÉTRIQUE EN DÉTACHÉ (MODÈLES DFA-210C)

NOTA : S'ASSURER D'INDIQUER LE NUMÉRO DE MODÈLE ET LE NUMÉRO DE PIÈCE POUR TOUTES LES COMMANDES.

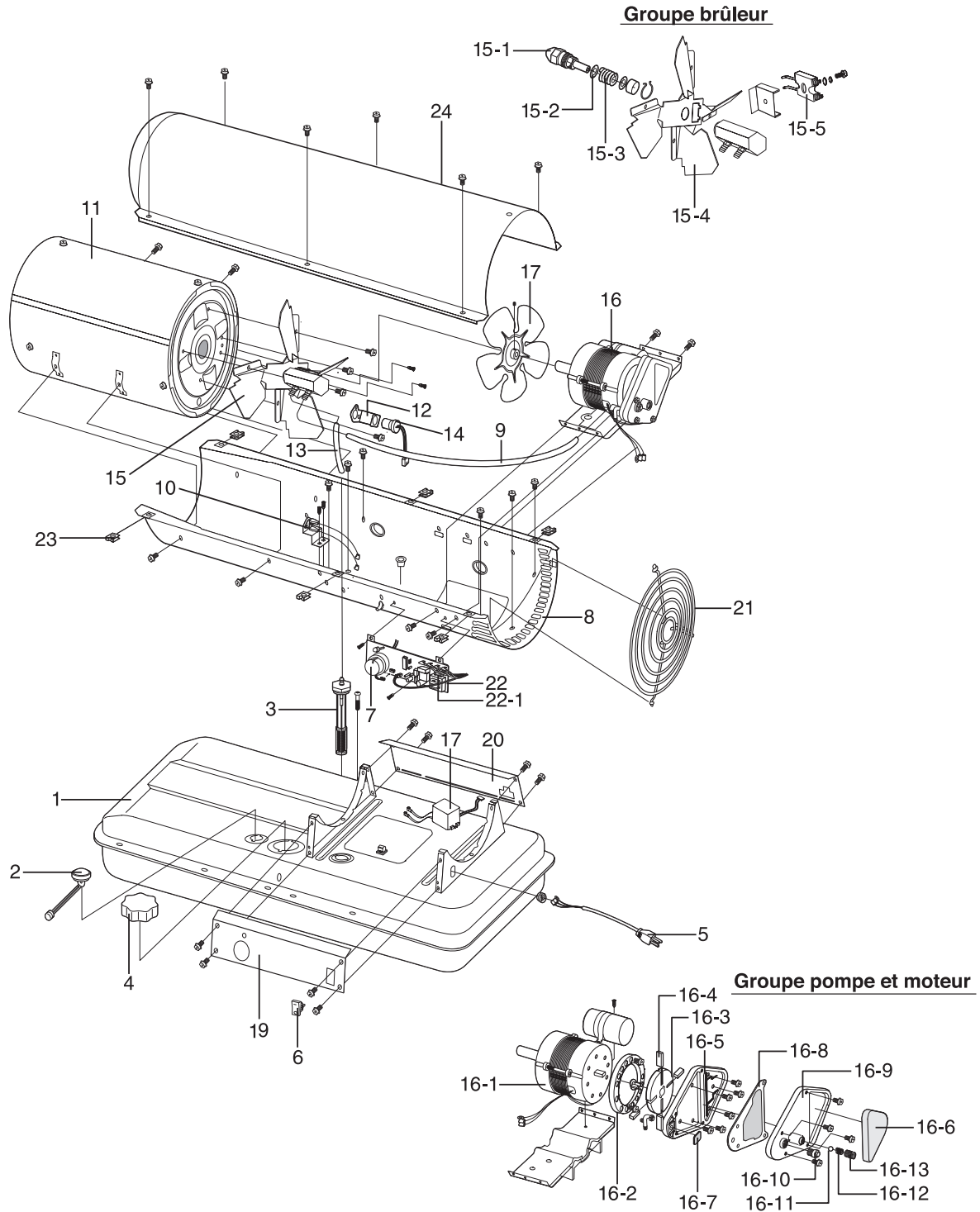

NE JAMAIS LAISSER LA CHAUFFERETTE SANS SURVEILLANCE LORSQU'ELLE EST ALLUMÉE!

14 - GLOSSAIRE DES COMPOSANTES (MODÈLES DFA-45T/70T/125T/170C)

NUMÉRODE L'ILLUSTRATION	NOMENCLATURE	NUMÉRODEPIÈCE			
		DFA-45T	DFA-70T	DFA-125T	DFA-170C
1	Réservoir à combustible	2151-0007-00	2151-0007-00	2151-0008-00	2151-0009-00
2	Indicateur de niveau de combustible	282-1001-01	282-1001-01	282-1001-00	282-1001-00
3	Filtre à combustible	287-4000-20	287-4000-20	287-4000-21	287-4000-21
4	Bouchon du réservoir à combustible	282-2000-90	282-2000-90	282-2000-90	282-2000-90
5	Cordon d'alimentation	140-9000-013	140-9000-013	140-9000-013	140-9000-013
6	Commutateur de marche	110-9400-001	110-9400-001	110-9400-001	110-9400-001
7	Thermostat	3231-0111-00	3231-0111-00	3231-0111-00	3231-0111-00
8	Boîtier inférieur	3111-0209-00	3111-0209-00	3111-0210-00	3111-0211-00
9	Conduit d'alimentation d'air	287-5100-55	287-5100-55	287-5100-53	287-5100-54
10	Thermistance	154-9000-008	154-9000-008	154-9000-007	154-9000-007
11	Chambre de combustion	2152-0064-00	2152-0042-00	2152-0045-00	2152-0048-00
12	Support de la cellule photoélectrique	285-4104-91	285-4104-90	285-4104-90	285-4104-90
13	Conduit à combustible	287-5100-50	287-5100-50	287-5100-52	287-5100-52
14	Cellule photoélectrique	SK-KFA1007	SK-KFA1007	SK-KFA1007	SK-KFA1007
15	Groupe brûleur	Ref.	Ref.	Ref.	Ref.
15-1	Buse d'alimentation	SK-KFA1026	SK-KFA1027	SK-KFA1003	SK-KFA1004
15-2	Garniture de la buse d'alimentation	285-8109-90	285-8109-90	285-8109-90	285-8109-90
15-3	Ressort de la garniture de la buse d'alimentation	285-8110-00	285-8110-00	285-8110-00	285-8110-00
15-4	Tête du brûleur	284-7112-00	284-7112-00	284-7112-11	284-7112-10
15-5	Bougie	SK-KFA1008	SK-KFA1008	SK-KFA1009	SK-KFA1009
16	Groupe pompe et moteur	283-1000-42	283-1000-42	283-1000-41	283-1000-40
16-1	Moteur	111-9000-985	111-9000-985	111-9000-984	111-9000-983
16-2	Boîtier de la pompe	288-3100-00	288-3100-00	288-3100-00	288-3100-00
16-3	Rotor	SK-KFA1000	SK-KFA1000	SK-KFA1000	SK-KFA1000
16-4	Ailerons	288-3100-60	288-3100-60	288-3100-60	288-3100-60
16-5	Couvercle de la pompe	288-3100-10	288-3100-10	288-3100-10	288-3100-10
16-6	Filtre d'admission d'air	SK-KFA1005	SK-KFA1005	SK-KFA1005	SK-KFA1005
16-7	Filtre à charpie	See 16-6	See 16-6	See 16-6	See 16-6
16-8	Filtre de sortie	See 16-6	See 16-6	See 16-6	See 16-6
16-9	Boîtier des filtres	288-3100-40	288-3100-40	288-3100-40	288-3100-40
16-10	Obturateur	SK-KFA1006	SK-KFA1006	SK-KFA1006	SK-KFA1006
16-11	Bille	See 16-10	See 16-10	See 16-10	See 16-10
16-12	Ressort	See 16-10	See 16-10	See 16-10	See 16-10
16-13	Vis de réglage	See 16-10	See 16-10	See 16-10	See 16-10
17	Ventilateur	283-1000-73	283-1000-72	283-1000-71	283-1000-70
18	Unité d'allumage	158-9100-001	158-9100-001	158-9100-007	158-9100-009
19	PanneaulatéralGAUCHE	3121-0324-05	3121-0324-02	3121-0351-01	3121-0353-01
20	PanneaulatéralDROIT	3121-0350-00	3121-0350-00	3121-0352-00	3121-0354-00

NE JAMAIS LAISSER LA CHAUFFERETTE SANS SURVEILLANCE LORSQU'ELLE EST ALLUMÉE!

14 - GLOSSAIRE DES COMPOSANTES (MODÈLES DFA-45T/70T/125T/170C)

NUMÉRODE L'ILLUSTRATION	NOMENCLATURE	NUMÉRODEPIÈCE			
		DFA-45T	DFA-70T	DFA-125T	DFA-170C
21	Grillage de protection	285-3107-40	285-3107-40	285-3107-41	285-3107-41
22	Unité centrale de contrôle(UCC)	215A-0026-00	215A-0026-00	215A-0026-00	215A-0026-00
22-1	Fusible	3920-0025-00	3920-0025-00	3920-0025-00	3920-0025-00
23	Écrou à griffe	285-4105-00	285-4105-00	285-4105-00	285-4105-00
24	Boîtier supérieur	3111-0213-00	3111-0213-00	3111-0214-00	3111-0215-00
25	Front protéger	3561-0066-00	3561-0066-00	----	----

FOR TECHNICAL ASSISTANCE SEE YOUR LOCAL RETAILER OR
CONTACT US AT:

Phone: 814-643-1775 Tech.: 814-643-2299

Fax: 814-643-3443

Email: techsvc@yourheater.com

or visit our website at www.yourheater.com

NE JAMAIS LAISSER LA CHAUFFERETTE SANS SURVEILLANCE LORSQU'ELLE EST ALLUMÉE!

14 - GLOSSAIRE DES COMPOSANTES (MODÈLES DFA-210C)

NUMÉRODE L'ILLUSTRATION	NOMENCLATURE	NUMÉRODEPIÈCE
		DFA-210C
1	Réservoir à combustible	2151-0009-00
2	Indicateur de niveau de combustible	282-1001-00
3	Filtre à combustible	287-4000-21
4	Bouchon du réservoir à combustible	282-2000-90
5	Cordon d'alimentation	140-9000-013
6	Commutateur de marche	110-9400-001
7	Thermostat	3231-0111-00
8	Boîtier inférieur	3111-0212-00
9	Conduit d'alimentation d'air	3341-0010-00
10	Thermistance	2153-0005-00
11	Chambre de combustion	2152-0040-00
12	Support de la cellule photoélectrique	285-4104-90
13	Conduit à combustible	3341-0019-00
14	Cellule photoélectrique	SP-KFA1007
15	Groupe brûleur	Ref.
15-1	Buse d'alimentation	SP-KFA1012
15-2	Garniture de la buse d'alimentation	285-8109-90
15-3	Ressort de la garniture de la buse d'alimentation	285-8110-00
15-4	Tête du brûleur	3121-0256-00
15-5	Bougie	SP-KFA1021
16	Groupe pompe et moteur	2154-0051-00
16-1	Moteur	3970-0060-00
16-2	Boîtier de la pompe	3541-0050-00
16-3	Rotor	SP-KFA1022
16-4	Ailerons	See-16-3
16-5	Couvercle de la pompe	288-3100-10
16-6	Filtre d'admission d'air	SP-KFA1005
16-7	Filtre à charpie	See 16-6
16-8	Filtre de sortie	See 16-6
16-9	Boîtier des filtres	288-3100-40
16-10	Obturateur	SP-KFA1006
16-11	Bille	See 16-10
16-12	Ressort	See 16-10
16-13	Vis de réglage	See 16-10
17	Ventilateur	283-1000-71
18	Unité d'allumage	39E0-0014-00
19	PanneaulatéralDROIT	3231-0353-05
20	PanneaulatéralGAUCHE	3121-0354-00

NE JAMAIS LAISSER LA CHAUFFERETTE SANS SURVEILLANCE LORSQU'ELLE EST ALLUMÉE!

14 - GLOSSAIRE DES COMPOSANTES (MODÈLES DFA-210C)

NUMÉRODE L'ILLUSTRATION	NOMENCLATURE	NUMÉRODEPIÈCE
		DFA-210C
21	Grillage de protection	3561-0053-00
22	Unité centrale de contrôle(UCC)	215A-0026-00
22-1	Fusible	3920-0025-00
23	Écrou à griffe	285-4105-00
24	Boîtier supérieur	3111-0215-00

FOR TECHNICAL ASSISTANCE SEE YOUR LOCAL RETAILER OR
CONTACT US AT:

Phone: 814-643-1775 Tech.: 814-643-2299

Fax: 814-643-3443

Email: techsvc@yourheater.com

or visit our website at www.yourheater.com

NE JAMAIS LAISSER LA CHAUFFERETTE SANS SURVEILLANCE LORSQU'ELLE EST ALLUMÉE!

14. GLOSSAIRE DES COMPOSANTES

1) DFA-45T/70T MODÈLES

NUMÉRODE L'ILLUSTRATION	NOMENCLATURE	NUMÉRODEPIÈCE		QTY
		DFA-45T	DFA-70T	
1	Poignée	3231-0073-00	3231-0073-00	1
2	Vis	HW-KFA1000	HW-KFA1000	1

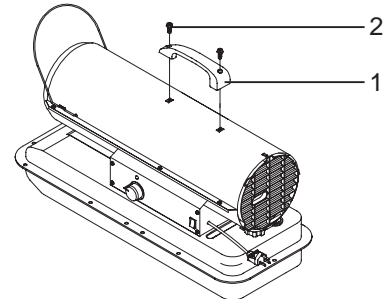

2) DFA-125T MODÈLES

NUMÉRODE L'ILLUSTRATION	NOMENCLATURE	NUMÉRODEPIÈCE	QTY
		DFA-125T	
1	Poignée	3551-0023-00	1
2	Châssis pour les roues	3551-0014-00	1
3	Essieu	3541-0026-00	1
4	Roue	2156-0003-00	1
5	Matériels étui	HW-KFA1010	1
5-1	Boulon(S)	-	2
5-2	Boulon(L)	-	2
5-3	Flange boulon	-	4
5-4	Écrous	-	8
5-5	Goupilles à deux branches	-	2
5-6	Rondelles	-	2

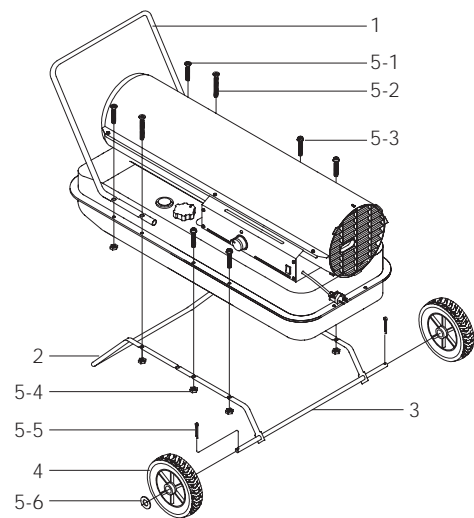

3) DFA-170C / 210C MODÈLES

NUMÉRODE L'ILLUSTRATION	NOMENCLATURE	NUMÉRODEPIÈCE	QTY
		DFA-170C/DFA-210C	
1	Front Poignée	3551-0029-00	1
2	Verso Poignée	3551-0027-00	1
3	Châssis pour les roues	3551-0025-00	1
4	Essieu	3541-0053-00	1
5	Pneus gonflés	3720-0007-00	1
6	Pneus bonnet	3231-0100-00	2
7	Enrouleur	3221-0042-00	2
8	Matériels étui	HW-KFA1012	1
8-1	Boulon(S)	-	2
8-2	Boulon(L)	-	6
8-3	Flange boulon	-	4
8-4	Écrous	-	12
8-5	Buisson	-	2
8-6	Rondelles	-	2
8-7	Goupilles à deux branches	-	2

