

Comfort Glow



EF5675R / QF4714R
Freestanding
Electric Fireplace



Installation Instructions and Homeowner's Manual

WARNING! IF THE INFORMATION IN THIS MANUAL IS NOT FOLLOWED EXACTLY, A FIRE MAY RESULT CAUSING PROPERTY DAMAGE, PERSONAL INJURY OR LOSS OF LIFE.



Comfort Home Products, Inc.
12256 William Penn Hwy, Ste A
Huntingdon, PA 16652

Made in China

FOR YOUR SAFETY

**DO NOT STORE
OR USE GASOLINE OR
OTHER FLAMMABLE VAPORS
OR LIQUIDS
IN THE VICINITY OF THIS OR
ANY OTHER APPLIANCE**

COMFORT GLOW PHONE NUMBER: (814) 643-1775
<http://www.worldmktng.com>

ANSI/UL 1278. MOVABLE AND WALL-OR CEILING HUNG ELECTRIC ROOM HEATERS

**DO NOT DISCARD THIS MANUAL - LEAVE FOR HOME OWNER
CUSTOMER: PLEASE RETAIN THIS MANUAL FOR FUTURE USE**

PLEASE READ THE INSTALLATION & OPERATIONS INSTRUCTIONS BEFORE USING THIS APPLIANCE

IMPORTANT: Read all instructions and warnings carefully before starting installation. Failure to follow these instructions may result in a possible electric shock, fire hazard and will void the warranty.

Table of contents, Specifications	2
Important Safety Instructions	3
Zone Heat Saves	4
Assembly Instructions	5
Power Instructions	6
Heater / Remote Operation	7-8
Service, Maintenance	9
Troubleshooting	10
Safety Precautions	11
Warranty Guidelines	12-13

SPECIFICATIONS:

Model: EF5675R / QF4714

Voltage: 120V/60Hz

Total Amps: 12.5A

Total Watts: 1500W

Heating Ratings: 1400W (+5%, -10%)

Remote Battery: Lithium Cell CR2025 3V

CLEARANCE TO COMBUSTIBLES

Back.....0"/0mm

Sides.....0"/0mm

Floor.....0"/0mm

Top.....24"/610mm

Front.....36"/915mm

**INTENDED USE: This product is intended only for indoor household or office use.
It is NOT intended for industrial or commercial use. DO NOT USE OUTDOORS**

IMPORTANT INSTRUCTIONS

PLEASE READ AND SAVE THESE IMPORTANT SAFETY INSTRUCTIONS When using electrical appliances, basic precautions should always be followed to reduce the risk of fire, electrical shock, and injury to persons, including the following:

1. Read all instructions before using this heater.
2. This heater is hot when in use. To avoid burns, do not let bare skin touch hot surfaces. If provided, use handles when moving this heater. Keep combustible materials, such as furniture, pillows, bedding, papers, clothes and curtains at least 3 feet (0.9m) from the heater.
3. Extreme caution is necessary when any heater is used by or near children, pets or invalids and whenever the heater is left operating unattended.
4. Use your heater only in dry environments. This heater is not intended for use in bathrooms, laundry areas and similar indoor locations. Never locate the heater where it may fall into a bathtub or other water container. Do not use your heater outdoors. Do not use near sinks, swimming pools or other damp areas such as flooded basements, garages, etc. or anyplace where the heater could come in contact with water.
5. A heater has hot and arcing parts inside. Do not use in areas where gasoline, paint, or flammable liquids are used or stored.
6. To disconnect heater, first turn controls to off, then remove plug from outlet. Always unplug the heater when not in use.
7. Always unplug heater by removing the plug end from the outlet when not in use. Never unplug by pulling on the cord as this can damage the power cord.
8. Do not operate any heater with a damaged cord or plug or after the heater malfunctions, has been dropped or damaged in any manner. Return heater to authorized service facility for examination, electrical or mechanical adjustment or repair.
9. Always plug heaters directly into a wall outlet/receptacle. Never use with an extension cord or relocatable power strip.
10. Do not run cord under carpeting. Do not cover cord with throw rugs, runners, or similar coverings. Arrange cord away from traffic area and where it will not be tripped over.
11. It is normal for the plug to feel warm to touch; however, a loose fit between the AC outlet (receptacle) and plug may cause overheating and distortion of the plug. Contact a qualified electrician to replace loose or worn outlet.
12. Do not insert or allow foreign objects to enter any ventilation or exhaust opening as this may cause an electrical shock or fire, or damage the heater.
13. To prevent a possible fire, do not block air intakes or exhaust in any manner. Do not use on soft surfaces, like a bed, where openings may become blocked.
14. Do not operate heater with any safeguards removed.
15. Use this heater only as described in this manual. Any other use not recommended by the manufacturer may cause fire, electric shock, or injury to persons.
16. This heater draws 12.5 amps during operation. To prevent overloading a circuit, do not plug the heater into a circuit that already has other appliances working.
17. Do not use outdoors.

ZONE HEATING SAVES!

The concept of Zone Heating is simple. Use High Efficiency heaters to heat the rooms you use most, during the times you use these areas and turn back the thermostat to your central heating system. To achieve the maximum benefit it is important to understand your heater and where best to locate it.

Please follow these suggestions:

1. Close doors to areas you do not wish to heat.
2. Locate a three prong outlet along an interior wall if possible. Position the heater so that the warm air can blow unobstructed across the room towards the exterior walls.
3. Check your windows and doors for the infiltration of cold air and insulate as needed to avoid heat loss. Rapid heat loss will minimize the effectiveness of your Infrared heater as it would any conventional type heater.
4. Keep the area around the heater free of obstructions to insure maximum airflow. Keep electrical cords, drapery, furniture, and other combustibles 3 feet (0.9 M) away from the front of the heater and away from the sides.
5. Avoid locating your heater in high traffic areas or in direct sunlight.
6. Avoid locating your heater near your central heating thermostat.

LOCATING YOUR ELECTRIC FIREPLACE

Your new freestanding electric fireplace may be installed virtually anywhere in your home. However, when choosing a location for your new electric fireplace, ensure that the general instructions are followed. For best results, install the electric fireplace out of direct sunlight.



NOTE: This appliance comes equipped with an overheat protection safety device. Should the appliance begin to overheat for any reason, it will automatically turn all heater functions of the appliance off. The appliance will have to be reset prior to continuing use. To reset the over-heatprotection safety device, turn all controls off and unplug the appliance. Wait 15 minutes, plug the appliance back in and turn on. If the appliance continuously overheats, please call our customer service department.

ASSEMBLY INSTRUCTIONS

QF4714R ONLY

UNPACKING AND INSTALLING THE ELECTRICAL FIREPLACE:

1. Open the packaging carefully and remove the fireplace.
2. Remove and discard the plastic bag. Locate hardware and castor package.

	HARDWARE	
A		16PCS
B		4PCS

WARNING: KEEP PLASTIC WRAPPING AWAY FROM CHILDREN

3. Keep the original packing for future transport and/or storage.
4. Keep the front of the unit, through which the heat is radiated, at least 3 feet / 0.9 meter away from furniture, curtains and other flammable objects / materials at all times.
5. Ensure there is a grounded socket nearby (back of the appliance).
6. The power cord must remain at the back of the appliance and must not be in contact with any hot element.

CASTOR INSTALLATION

1. Carefully turn the fireplace on its back onto a towel to prevent any damage. See Fig 2 below.
2. Mount each castor (4) in the predrilled holes. Tighten screws. See Fig 2 below.
3. Carefully return the heater to its working position. See Fig 3 below.

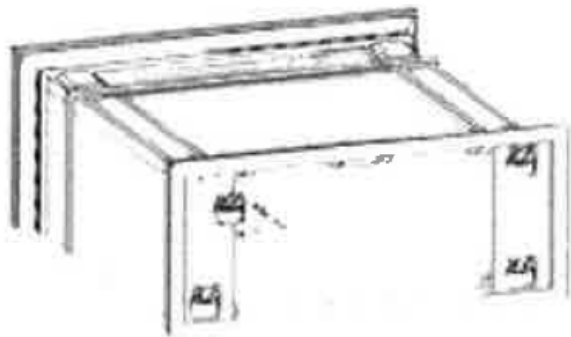

Figure 1

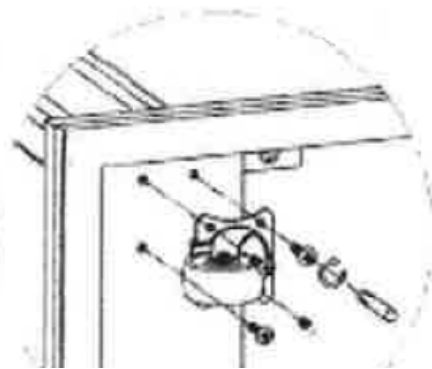

Figure 2



Figure 3

INSTRUCTIONS FOR POWER

WARNING: Before servicing this heater be sure to unplug heater from wall outlet. Do not only turn off heater from the main "ON/OFF" switch, be sure to unplug this heater.

Note: The power cord has a polarized plug (with one blade wider than the other) that will only fit in a polarized outlet one way. If it does not insert easily try reversing the plug. If it still does not fit contact your electrician to replace your outlet. DO NOT defeat the safety purpose of the polarized plug.

NOTE: Adapters are not allowed for use in Canada

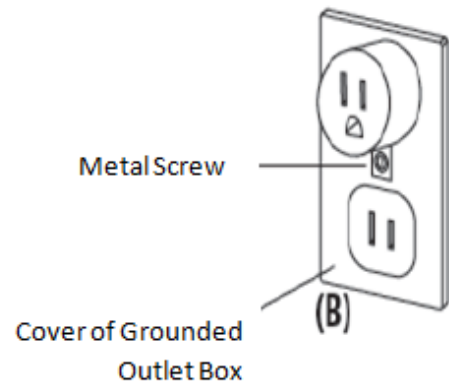
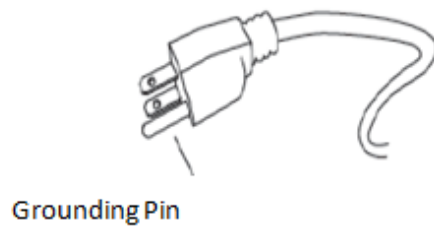
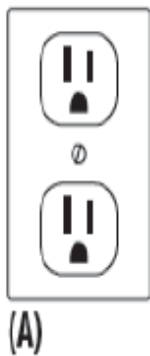

ELECTRICAL CONNECTION

A 15 AMP, 120 Volt, 60Hz circuit with a properly grounded outlet is required. The heater should be on a dedicated circuit. Other appliances on the same circuit may cause the circuit breaker to trip or the fuse to blow when the heater is in operation. The unit comes standard with a 6' (1828mm) long three wire cord exiting from the rear of the fireplace.

WARNING: Electrical outlet wiring must comply with local building codes and all other applicable regulations to reduce the risk of fire, electrical shock and injury.

WARNING: Do not use this fireplace if any part of it has been under water. Immediately call a qualified service technician to inspect the fireplace and replace any part of the electrical system if necessary.

OPERATING INSTRUCTIONS

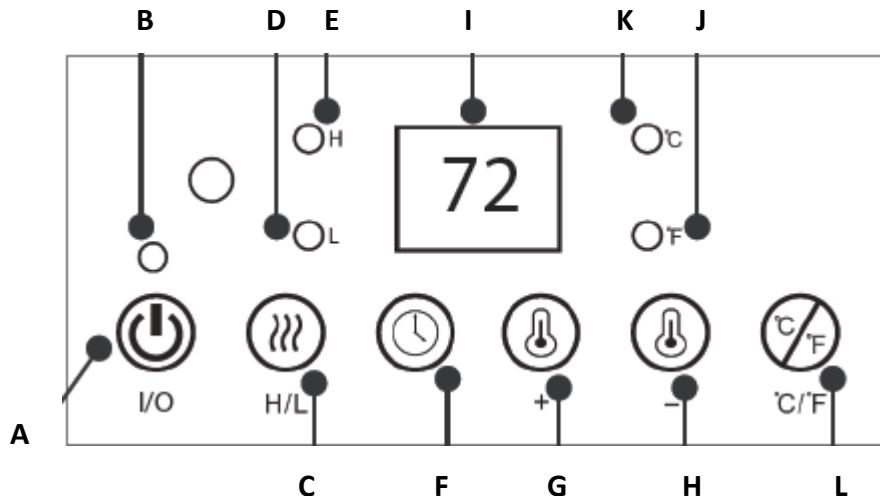

MAIN POWER (A): Push button “A” to turn electric fireplace on. (Ensure that the red power light “B” above the main power button is on – this confirms that the unit is plugged in. It will turn to green when the main power button is pushed.

- The flame effect will automatically come on when the electric fireplace is on

FAN BUTTON (C): This is a High and Low setting for the fan and the heater. Note that the fan will only come on if the thermostat temperature is set above the room temperature. The fan light “D” denotes the Low fan setting and the fan light “E” denotes the High setting.

TIMER (F): If a timer is desired, push button “F” once for a 1 hour timer twice for a 2 hour time, etc (up to 12 hours). The time will show on the digital readout screen. To reset, keep pushing the timer button “F” until it returns to your desired time setting.

- Note: that the timer is approximate and extreme caution is necessary when the electric fireplace is left operating and unattended. Keep children, invalids and pets away from the unit when in use.

TEMPERATURE INCREASE (G) DECREASE (H): This electric fireplace is equipped with a thermostat. Press the Temperature button “G” to increase the temperature. Press the Temperature button “H” to decrease the temperature. The electric fireplace heater and fan will only turn on if the temperature setting is higher than the room temperature.

THE TEMPERATURE DIGITAL READOUT SCREEN (I): This screen shows the current setting of the thermostat in Celsius or Fahrenheit degrees. Use the “L” Button to adjust the setting to °C or °F.

Press the “L” button on the control panel for 3 seconds and after a short “beep” sound the display screen will show the real room temperature for 5 seconds. It will then change back to the set temperature. The screen will turn off after 5 minutes if there are no temperature adjustments. The temperature light “J” indicates Fahrenheit. The temperature light “K” indicates Celsius.

- **Note:** The fan will continue to work for several minutes when the heater turns off. This allows the infrared components inside the heater to cool down

REMOTE INSTRUCTIONS

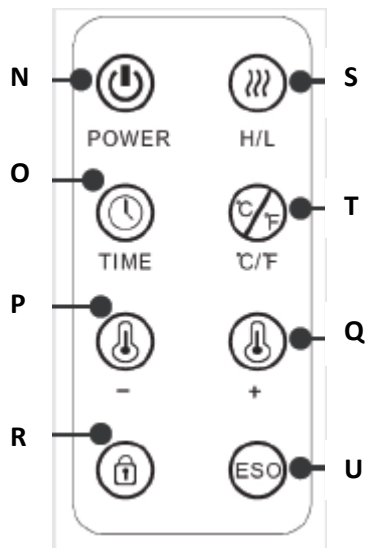

This heater includes a remote control. To operate the appliance using the remote, ensure the red power light “B” on heater control panel is on. Each remote control is shipped with a plastic tab inserted into the battery chamber to prevent damage and power loss. Please remove by pulling on the tab and removing it from remote.

ON/OFF BUTTON (N): Press button “N” to turn electric fireplace on.

TIMER BUTTON (O): If a timer is desired, push button “O” once for a 1 hour timer twice for a 2 hour time, etc (up to 12 hours). The time will show on the digital readout screen. To reset, keep pushing the timer button “O” until it returns to your desired time setting.

TEMPERATURE BUTTONS DECREASE (P) INCREASE (Q): This electric fireplace is equipped with a thermostat. Press the Temperature button “Q” to increase the temperature. Press the Temperature button “P” to decrease the temperature. The electric fireplace heater and fan will only turn on if the temperature setting is higher than the room temperature.

CHILD LOCK FEATURE (R): Push button “R” once to lock the control panel functions and remote functions. Push again to unlock.

- **Note:** if the Remote Control is misplaced, press the master power “A” on the control panel for 3 seconds and the controls will unlock after a short “beep” sound.

FAN BUTTON (S): This is a High and Low setting for the fan and the heater. Note that the fan will only come on if the thermostat temperature is set above the room temperature.

CELSIUS / FAHRENHEIT BUTTON (T): Press the “T” button to change the temperature reading on display between °C and °F.

ESO-ENERGY SAVING OPTION (U): Press button “U” once to move the temperature setting easily to 68° F (20° degrees C). Press this button again to release the appliance from the Energy Savings Option.

- **Note:** Direct the remote control at the appliance from 3-15 feet distance for the remote to function properly.
- **Note:** For remote control battery replacement, use Lithium Cell CR2025 3V.

SERVICE INSTRUCTIONS



WARNING: BEFORE CLEANING THE EXTERIOR OF THE APPLIANCE, DISCONNECT THE UNIT FROM THE POWER SUPPLY AND ALLOW TO COOL FOR AT LEAST 15 MINUTES



CAUTION: DO NOT USE ABRASIVE CLEANERS ON THE GLASS PANEL. DO NOT SPRAY ANY LIQUIDS DIRECTLY ONTO ANY SURFACE OF THE UNIT.



WARNING: AN AUTHORIZED SERVICE REPRESENTATIVE SHOULD PERFORM ANY OTHER SERVICING

CLEANING:

1. To remove dust from glass window, use a clean dry cloth.
2. To remove fingerprints or other marks from glass window, use a clean damp cloth. Do not spray glass cleaner or other liquids directly onto the window.
3. Clean metal surfaces with a clean damp cloth making sure not to push dust or debris into any air intake or exhaust vents.
4. Periodic cleaning / vacuuming of the fan-heater unit is strongly recommended to ensure that no dirt or foreign objects build up.

AIR FILTER CLEANING:

It is recommended to clean the air filter on the back of the electric fireplace on a regular basis. 1-2 times per season or more depending on the amount of dust in the air. Wash in soapy water.

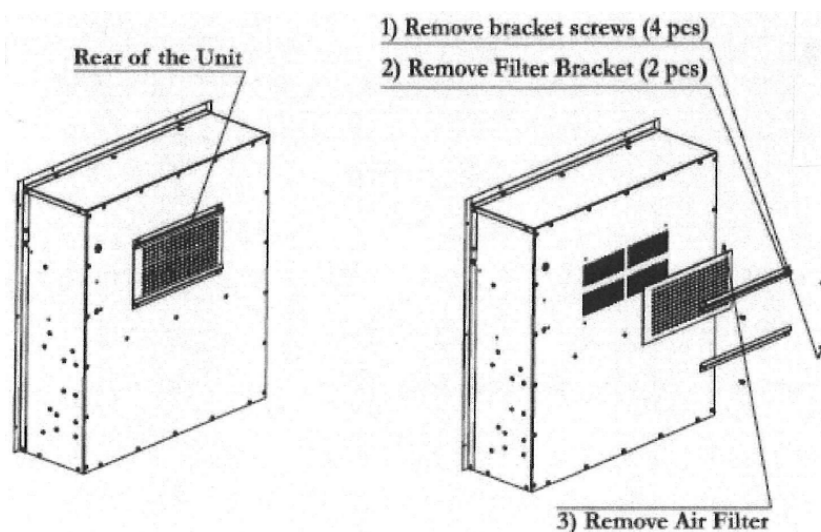

TROUBLESHOOTING

PROBLEM	POSSIBLE CAUSE	SOLUTION
Settings on Control Panel or Remote Control seems "LOCKED" or cannot be adjusted.	<ol style="list-style-type: none"> 1. The "Child Lock" feature (R) on the Remote Control may be activated. 2. The ESO feature (U) on the remote control may be activated. 	<ol style="list-style-type: none"> 1a. Push the "Child Lock" feature (R) on the Remote Control to unlock the controls, 1b. OR Press and hold the On/Off (I/O) button for 3 seconds on the heater Control Panel" 2. Push the "ESO" feature (U) on the remote control to unlock the controls.
The appliance turns off and will not turn back on.	<ol style="list-style-type: none"> 1. The overheat protection device in the appliance has been triggered. 2. House circuit breaker has been tripped. 	<ol style="list-style-type: none"> 1. Turn all controls off, unplug the appliance, allow to cool for 15 minutes, plug back in and restart. 2. Reset house circuit breaker.
Remote Control does not work.	<ol style="list-style-type: none"> 1. Low Batteries. 2. Red light must be on above Master Power Switch to operate Remote Control. 	<ol style="list-style-type: none"> 1. Replace the battery in the Remote Control. See Maintenance Section. 2. Check to ensure the appliance is plugged in.
No warm air is coming from the heater.	<ol style="list-style-type: none"> 1. The overheat protection device in the appliance has been triggered. 2. Thermostat is set lower than room temperature. 	<ol style="list-style-type: none"> 1. Turn all controls off, unplug the appliance, allow to cool for 15 minutes, plug back in and restart. 2. Push temperature buttons on control panel or remote control to increase temperature.
The appliance does not turn on when the button is pushed to "ON"	<ol style="list-style-type: none"> 1. The overheat protection device in the appliance has been triggered. 	<ol style="list-style-type: none"> 1. Turn all controls off, unplug the alliance, allow to cool for 15 minutes, plug back in and restart.
Remote Control will not turn on the appliance when the power button is pushed "ON".	<ol style="list-style-type: none"> 1. The "Child Lock" feature (R) on the Remote Control may be activated. 2. Check the light (B) above the Power Switch on the control panel and ensure it is lit up (red). 3. House circuit breaker has been tripped. 	<ol style="list-style-type: none"> 1a. Push the "Child Lock" feature (R) on the Remote Control to unlock the controls, 1b. OR Press and hold the On/Off (I/O) button for 3 seconds on the heater Control Panel 2. If the light is not lit up (B) on the control panel, the appliance needs to be plugged in. 3. Reset house circuit breaker.
Digital Temperature Screen is off	<ol style="list-style-type: none"> 1. There has been no temperature adjustment for over 5 minutes. 	<ol style="list-style-type: none"> 1. Push Temperature Buttons on the Control Panel or Remote Control to light up.

ALWAYS OBSERVE THESE SAFETY PRECAUTIONS WHEN OPERATING YOUR ELECTRIC HEATER

- ALWAYS** Read all instructions before operating.
- ALWAYS** Locate your electric heater away from furniture or loose hanging drapes.
- ALWAYS** Keep the rear grill away from walls or drapes so as not to block the air intake. (If applicable)
- ALWAYS** Unplug electric heater when not in use.
- ALWAYS** Use electric heater on a flat dry surface.
- ALWAYS** Use on 120 volt 60Hz AC power supply.
- ALWAYS** Route the cord so it will not be walked on, tripped over or pinched by furniture.
- ALWAYS** Keep electrical cords, drapes and other furnishings away from your electric heater.
- ALWAYS** Keep your electric heater clean and the filter free of dust. (If applicable)
- ALWAYS** Use indoors only.

- NEVER** Place drapes, clothing or towels over electric heater to dry.
- NEVER** Use in the presence of explosive or flammable vapors such as gas or paint.
- NEVER** Plug another electrical appliance into the same circuit. Blown fuses, tripped circuits and fire hazards may result.
- NEVER** Use water or liquids to clean your electric heater.
- NEVER** Let bare skin touch hot surfaces as this may cause burns.
- NEVER** Leave electric heater unattended.
- NEVER** Leave electric heater unattended when children or pets are present.
- NEVER** Locate electric heater where it may fall into a bath tub or other water containers.
- NEVER** Operate electric heater with a damaged cord, plug or after the heater malfunctions, or has been dropped or damaged in any manner.
- NEVER** Run cord under carpeting or cover with throw rugs or runners.
- NEVER** Insert or allow foreign objects to enter any ventilation or exhaust openings, as this may cause an electrical shock, fire or damage.

ELECTRIC APPLIANCE WARRANTY

LIMITED WARRANTY:

A limited warranty is extended to the original purchaser of this heater and warrants against malfunction due to manufacturing defects for a period of (1) one year from the date of retail purchase. Please read and follow all details noted below.

CLAIMS HANDLED AS FOLLOWS:

- **DO NOT RETURN TO PLACE OF PURCHASE**
- Contact our Customer Service Department at 1-800-776-9425. You must have the model number, serial number and date of purchase.
- They will provide you with further instructions, which may include replacement parts, repair or replacement at our option.

CALL 1-800-776-9425 FOR SERVICE (9AM-6PM MON.-FRI.) or

EMAIL US AT info@worldmkting.com

DUTIES OF THE OWNER:

This heating appliance must be operated in accordance with the written instructions furnished with this heater. This warranty shall not excuse the owner from properly maintaining this heater in accordance with the written instructions furnished with this heater. A bill of sale, cancelled check or payment record must be kept to verify purchase date and establish warranty period. Original carton should be kept in case of warranty return of unit.

WHAT IS NOT COVERED:

1. Damage caused by misuse or use contrary to the owner's manual and safety guidelines.
2. Damage caused by a lack of normal maintenance.
3. Repair by an unauthorized person.
4. Damage caused by connection to an improper voltage.
5. Damaged caused by use outdoors.

LIMITATIONS:

This warranty does not imply or assume any responsibility for consequential damages that may result from the use, misuse, or the lack of routine maintenance of this heating appliance. A cleaning fee and the cost of parts may be charged for appliance failures resulting from lack of maintenance. This warranty does not cover claims, which do not involve defective workmanship or materials. FAILURE TO PERFORM GENERAL MAINTENANCE (INCLUDING CLEANING) WILL VOID THIS WARRANTY.

THIS LIMITED WARRANTY IS GIVEN TO THE PURCHASER IN LIEU OF ALL OTHER WARRANTIES, EXPRESSED OR IMPLIED, INCLUDING BUT NOT LIMITED TO THE WARRANTIES OF MERCHANTABILITY OF FITNESS FOR A PARTICULAR PURPOSE. THE REMEDY PROVIDED IN THIS WARRANTY IS EXCLUSIVE AND IS GRANTED IN LIEU OF ALL OTHER REMEDIES. IN NO EVENT WILL WORLD MARKETING OF AMERICA BE LIABLE FOR INCIDENTAL OR CONSEQUENTIAL DAMAGES.

Some states do not allow limitations on how long an implied warranty lasts, so the above limitation may not apply to you. Some states do not allow the exclusion or limitation of incidental or consequential damages so the above limitation or exclusion may not apply to you.

For your record, staple your sales receipt to this manual and record the following

DATE OF PURCHASE: _____

PLACE OF PURCHASE: _____

SERIAL NUMBER: _____

MODEL NUMBER: _____

Comfort Glow®



EF5675R / QF4714R
Chimenea eléctrica



Instrucciones de instalación y el Manual de Propietario

¡ADVERTENCIA! SI LA INFORMACION EN ESTE MANUAL no ES SEGUIDA EXACTAMENTE, UN RESULTADO del FUEGO mayó que CAUSA DAÑO de PROPIEDAD, HERIDA O PERDIDA PERSONALES DE la VIDA.



Comfort Home Products, Inc.
12256 William Penn Hwy, Ste A
Huntingdon, PA 16652

Hencho in China

COMFORT GLOW PHONE NUMBER: (814) 643-1775
<http://www.worldmktng.com>

PARA SU SEGURIDAD

No **ALMACENE** ni
UTILICE GASOLINA ni
OTROS VAPORES de
FLAMABLE ni los
LIQUIDOS EN LA
VECINDAD DE ESTE
ni **CUALQUIER OTRO**
APARATO

ANSI/UL 1278. MUEBLES Y PARED O TECHO HUNG CALENTADORES ELÉCTRICOS DE SALA

**No DESECHE ESTE MANUAL - HOJA PARA el PROPIETARIO
CLIENTE: RETENGA POR FAVOR ESTE MANUAL PARA FUTURO USO**

INDICE DE MATERIAS

LEA POR FAVOR LA INSTALACION & INSTRUCCIONES de OPERACIONES ANTES DE UTILIZAR ESTE APARATO

IMPORTANTE: Lea todas las instrucciones y las advertencias con cuidado antes de comenzar instalación. El fracaso para seguir estas instrucciones pueden tener como resultado una descarga eléctrica posible, peligro de fuego y vaciar la garantía.

<u>Índice de materias, las Especificaciones</u>	<u>15</u>
<u>Instrucciones importantes de Seguridad</u>	<u>16</u>
<u>Zona de calor</u>	<u>17</u>
<u>Instrucciones de montaje</u>	<u>18</u>
<u>Enchufe Instrucciones</u>	<u>19</u>
<u>Operación de calentadora</u>	<u>20-21</u>
<u>El servicio, el Mantenimiento</u>	<u>22</u>
<u>Solución de problemas</u>	<u>23</u>
<u>Precauciones de seguridad</u>	<u>24</u>
<u>Pautas de garantía</u>	<u>25-26</u>

Las ESPECIFICACIONES:

El modelo: EF5675R

El voltaje: 120V/60Hz

Amperios totales: 12.5A

Los Vatios totales: 1500W

La calefacción Calificaciones: 1400W (+5%, -10%)

EI ESPACIO LIBRE A COMBUSTIBLES

Espalda.....0"/0mm

Lados.....0"/0mm

Piso.....0"/0mm

Parte superior.....24"/610mm

Frente.....36"/915mm

USO DESTINADO

Este producto es pensado sólo para interior de la casa o el uso de la oficina. No es pensado para el valor industrial ni el uso comercial. No UTILICE FUERA

INSTRUCCIONES IMPORTANTES

LEA POR FAVOR Y SALVO ESTAS INSTRUCCIONES IMPORTANTES de SAFETY cuando se usa electrodomésticos, precauciones básicas siempre deben ser seguidas para reducir el riesgo del fuego, de golpe eléctrico, y de la herida a personas, inclusive lo siguiente:

1. Lea todas las instrucciones antes de utilizar esta calentadora.
2. Esta calentadora tiene calor cuando en el uso. Para evitar quemaduras, no permiten toque descubierto de piel superficies calientes. Si proporcionado, asideros de uso al mover esta calentadora. Mantenga materiales combustibles, como muebles, ropa de cama de almohadas, los papeles, la ropa y las cortinas por lo menos 3 pies (0,9) de la calentadora.
3. El cuidado extremo es necesario cuando cualquier calentadora es utilizada por o cerca de niños, los animales favoritos o los inválidos y siempre que la calentadora sea dejada operando desatendido.
4. Utilice su calentadora sólo en ambientes secos. Esta calentadora no es pensada para el uso en cuartos de baño, áreas de ropa sucia y ubicaciones interiores semejantes. Nunca sitúe la calentadora donde puede caerse en una bañera u otro contenedor de agua. No utilice su calentadora fuera. No utilice cerca fregaderos, las albercas ni otras áreas húmedas como sótanos inundados, los garajes, etc ni en algún lugar donde la calentadora podría entrar contacto con agua.
5. Una calentadora tiene caliente y las partes de arcing adentro. No utilice en áreas donde gasolina, la pintura, ni líquidos flamables son utilizados ni son almacenados.
6. Para desconectar calentadora, primero controles de vuelta a lejos, el quita tapón de la salida. Siempre desenchufe la calentadora cuando no en uso.
7. Siempre desenchufe calentadora quitando el fin de tapón de la salida cuando no en uso. Nunca desenchufe tirando de la cuerda como esto puede dañar el cable de alimentación.
8. No opere ninguna calentadora con una cuerda ni el tapón dañados ni después de que la calentadora falle, haya sido dejada caer o ha sido dañada en ninguna manera. Regrese calentadora a la facilidad autorizada del servicio para el examen, ajuste reparación eléctricos o mecánicos.
9. Siempre tape calentadoras directamente en un salida/receptáculo de pared. Nunca utilice con un alargador ni la tira del poder de relocatable.
10. No corra cuerda bajo alfombrar. No cubra cuerda con tapetes de tiro, con los corredores, ni con cubiertas semejantes. Arregle cuerda lejos de área de tráfico y de donde no será tropezado sobre.
11. Es normal para el tapón para sentirse tibio tocar; sin embargo, un ataque flojo entre la salida de C.A. (receptáculo) y el tapón puede causar recalentar y deformación del tapón. Contacte a un electricista calificado para reemplazar salida floja o gastada.
12. No inserte ni permita objetos extranjeros entrar ninguna ventilación ni el escape que abren como esto puede causar un golpe o el fuego eléctricos, o dañar la calentadora
13. Para prevenir un fuego posible, no bloquea tomas de aire ni agota en ninguna manera. No utilice en superficies suaves, como una cama, donde aperturas pueden llegar a ser bloqueadas.
14. No opere calentadora con cualquier medidas de protección quitado.
15. Utilice esta calentadora sólo como descrito en este manual. Cualquier otro uso no recomendado por el fabricante puede causar el fuego, la descarga eléctrica, ni la herida a personas.
16. Esta calentadora dibuja 12,5 amperios durante operación. Para prevenir sobrecargando un circuito, no tapa la calentadora en un circuito que ya tiene otros aparatos que trabaja.
17. No utilice fuer.

Calefacción de Zona

El concepto de la Calefacción de Zona es sencillo. Utilice calentadoras Altas de Eficiencia para calentar los cuartos que usted utiliza más, durante los tiempos usted utiliza estas áreas y se vuelve el termostato a su sistema de la calefacción central. Para lograr el beneficio máximo que es importante comprender su calentadora y donde vence situarlo.

Siga por favor estas sugerencias:

1. Las puertas cercanas a áreas usted no desea calentar.
2. Sitúe una tres salida de punta por una pared interior si es posible. Posicione la calentadora para que el aire tibio pueda soplar libre a través del cuarto hacia las paredes exteriores.
3. Verifique sus ventanas y las puertas para la infiltración de aire frío y aíse como necesitó para evitar pérdida de calor. La pérdida rápida del calor minimizará la eficacia de su calentadora Infrarroja como hace calentadora convencional de tipo.
4. Mantenga el área alrededor de la calentadora libre de obstrucciones para asegurar corriente de aire máxima. Mantenga cuerdas eléctricas, las colgaduras, los muebles, y otros combustibles 3 pies (0,9 M) lejos de la frente de la calentadora y lejos de los lados.
5. Evite situar su calentadora en áreas altas de tráfico o en la luz directa del sol.
6. Evite situar su calentadora cerca de su termostato de calefacción central.

SITUAR SU CHIMENEA ELECTRICA

Su nueva chimenea eléctrica no empotrada puede ser instalada virtualmente dondequiera en su casa. Sin embargo, al escoger una ubicación para su nueva chimenea eléctrica, asegure que las instrucciones generales sean seguidas. Para mejores resultados, instale la chimenea eléctrica fuera de luz directa del sol.



NOTA: Este aparato viene equipado con un dispositivo de seguridad para proteger contra el sobrecalentamiento. Si el aparato se comienza a recalantar por cualquier razón, el dispositivo apagará automáticamente todas las funciones de calentamiento. El aparato tendrá que ser restablecido a su estado inicial antes de volverlo a utilizar. Para restablecer el dispositivo de seguridad para proteger contra el sobrecalentamiento, lleve todos los controles a apagado y desconecte el aparato. Espere 15 minutos, conecte el aparato nuevamente y enciéndalo. Si el aparato se recalienta con frecuencia, por favor llame a servicio al cliente gratis al 1-xxx-xxx-xxxx o envíe un e-mail a techsupport@worldmktg.com.

INSTRUCCIONES DE ARMADO

QF4714R ONLY

DESEMBALAJE E INSTALACIÓN DE LA ESTUFA HOGAR ELÉCTRICA:

1. Abra el embalaje con cuidado y retire la chimenea.
2. Quite y deseche la bolsa de plástico. Busque los accesorios de ferretería y el paquete con las ruedas.

	HARDWARE	
A		16PCS
B		4PCS

ADVERTENCIA: MANTENGA EL EMBALAJE DE PLÁSTICO LEJOS DEL ALCANCE DE LOS NIÑOS

3. Conserve el embalaje original para futuros traslados y/o almacenamiento.
4. El frente de la unidad, por donde irradia el calor, debe estar al menos a 3 pies o 9 metros de distancia de los muebles, cortinas u otros objetos o materiales inflamables en todo momento.
5. Cerciórese de que haya un tomacorriente con puesta a tierra cerca (detrás del artefacto).
6. El cable de alimentación debe permanecer detrás del artefacto y no debe estar en contacto con ningún elemento caliente.

INSTALACIÓN DE LAS RUEDAS

1. Dé vuelta la estufa hogar cuidadosamente y apóyela sobre una toalla para evitar daños. Vea la Fig. 2 abajo.
2. Coloque cada rueda (4) en los orificios ya perforados. Ajuste los tornillos. Vea la Fig. 2 abajo.
3. Vuelva a colocar la estufa en su posición de funcionamiento normal. Vea la Fig. 3 abajo.



Figura 1



Figura 2

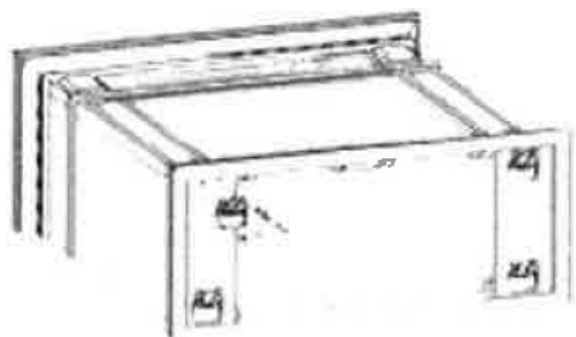

Figura 3

INSTRUCCIONES PARA LA ALIMENTACIÓN

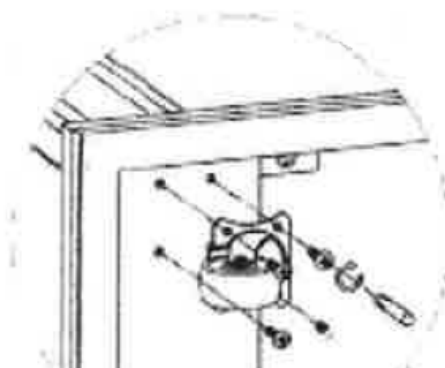
ADVERTENCIA: Antes de dar servicio a este calentador, asegúrese de desenchufar el calentador de la pared. No sólo apague el calentador de la principal "ON / OFF", asegúrese de desconectar el calentador.

Nota: El cable de alimentación tiene un enchufe polarizado (con una clavija más ancha que la otra), que sólo entrará en un tomacorriente polarizado de una sola manera. Si no se inserta fácilmente trate de invertir el enchufe. Si aún así no encaja llame a un electricista para reemplazar la toma de corriente. NO anule el propósito de seguridad del enchufe polarizado.

NOTA: Los adaptadores no están autorizados para su uso en Canadá



CONEXIÓN ELÉCTRICA

A 15 amperios, 120 voltios, 60Hz circuito con una toma de tierra es necesaria. Preferiblemente, el calentador se encuentre en un circuito dedicado. Los demás aparatos en el mismo circuito puede causar la activación del cortacircuitos o un fusible cuando el calentador está en funcionamiento. La unidad viene con un 6 '(1828mm) de largo cable de tres hilos que sale de la parte trasera de la chimenea.



ADVERTENCIA:

Eléctrico cableado de salida debe cumplir con los códigos de construcción locales y todos los demás normas aplicables para reducir el riesgo de incendio, choque eléctrico y lesiones.

ADVERTENCIA:

No utilice esta chimenea si alguna parte de la misma ha estado bajo el agua. Llame inmediatamente a un técnico de servicio calificado para que inspeccione la chimenea y reemplace cualquier parte del sistema eléctrico si es necesario.

INSTRUCCIONES DE OPERACIÓN

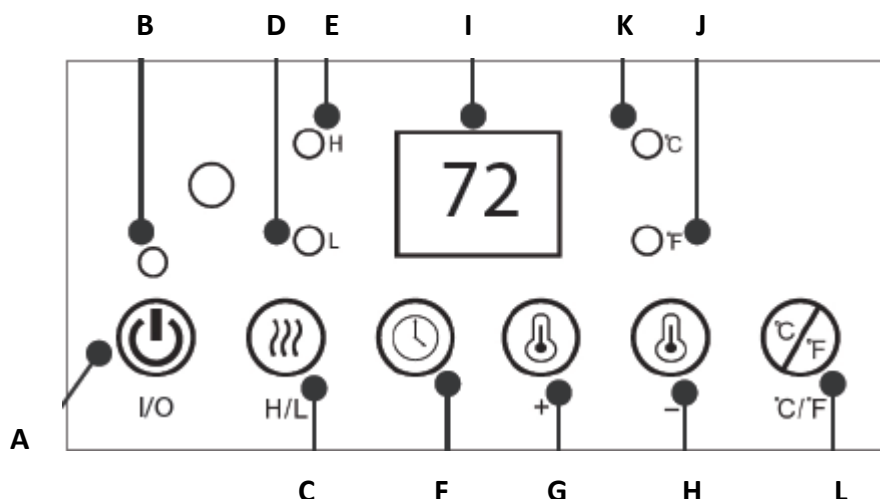

Interruptor Principal de Corriente(A): Presione el botón A para encender la chimenea eléctrica. (Asegúrese que la luz roja de corriente "B" que está sobre el interruptor maestro de corriente está encendida. Esto confirma que el aparato está conectado. Cambiará de rojo a verde cuando se pulse el interruptor maestro de corriente)

- El efecto de llama automáticamente se encenderá cuando se encienda la chimenea eléctrica.

Botón del Ventilador (C): La luz del ventilador (D) denota la velocidad baja del ventilador, y la luz del ventilador (E) denota la velocidad alta. La luz del ventilador (D) denota la velocidad baja del ventilador, y la luz del ventilador (E) denota la velocidad alta.

Temporizador(F): Si se requiere usar temporizador, pulse este botón una vez para fijarlo en una hora, dos veces para 2 horas, etc. (hasta 12 horas). El tiempo se mostrará en la pantalla digital. Para restablecerlo, siga pulsando el botón del temporizador (F) hasta que regrese a la cantidad de tiempo que desee.

- Tenga en cuenta que el temporizador es aproximado y es necesario tener cuidado extremo cuando se deje la chimenea eléctrica encendida sin supervisión. Mantenga a los niños, los inválidos y las mascotas alejados de la unidad mientras esté en uso.

Botones de Temperatura - Aumentar (G) y Disminuir (H) Esta chimenea eléctrica está equipada con un termostato. Presione el botón de temperatura (G) para subir la temperatura. Presione el botón de temperatura (H) para disminuir la temperatura. (El calentador y el ventilador de la chimenea eléctrica solo se encenderán si la temperatura está fijada por encima de la temperatura ambiente).

La pantalla de lectura digital (I): This screen shows the current setting of the thermostat in Celsius or Fahrenheit degrees. Use the "L" Button to adjust the setting to °C or °F.

Presione el botón "°C/°F" (L) del panel de control por 3 segundos, y luego de un pitido corto, la pantalla mostrará la temperatura ambiente real por 5 segundos. Esta pantalla se apagará después de 5 minutos si no hay ajustes en la temperatura. La luz de la temperatura (J) indica que la lectura digital está en Fahrenheit y la luz de temperatura (K) indica que está en Celsius.

- **NOTA:** El ventilador continuará funcionando por varios minutos cuando se apague el calentador. Esto le permite enfriarse a los componentes infrarrojos dentro del calentador.

Usar el Control Remot

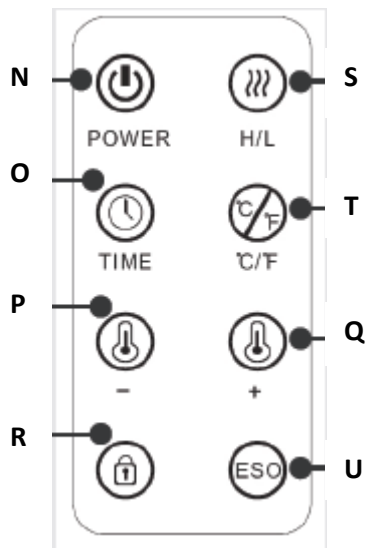

Este calentador tiene un control remoto. Para controlar el aparato con el control remoto, asegúrese de que la luz roja de corriente "B" está encendida. Cada control remoto se empaca con una pestaña plástica insertada en la cámara de la batería para evitar daños y pérdida de carga. Por favor quítela halándola hacia afuera de la cámara. (Ver sección de mantenimiento). Ver a continuación las instrucciones para usar el control remoto

Botón de Encendido/Apagado (N): Pulse el botón (N) para encender la chimenea eléctrica.on.

Temporizador (O): Si se requiere usar temporizador, pulse este botón una vez para fijarlo en una hora, dos veces para 2 horas, etc. (hasta 12 horas). El tiempo se mostrará en la pantalla digital. Para restablecerlo, siga pulsando el botón del temporizador (F) hasta que regrese a la cantidad de tiempo que desee.

Botones de Temperatura - Aumentar (P) y Disminuir (Q) Esta chimenea eléctrica está equipada con un termostato. Presione el botón de temperatura (P) para subir la temperatura. Presione el botón de temperatura (H) para disminuir la temperatura. (El calentador y el ventilador de la chimenea eléctrica solo se encenderán si la temperatura está fijada por encima de la temperatura ambiente).

Función de bloqueo a prueba de niños (R): Pulse este botón (R) una vez para bloquear las funciones del panel de control y del control remoto. Pulse de nuevo para desbloquearlas.

- **NOTA: Si extravía el control remoto, presione el botón maestro de encendido (I/O) del panel de control por 3 segundos y los controles se desbloquearán después de escuchar un pitido corto.**

Botón del Ventilador (S): Este permite un ajuste alto o bajo para el ventilador y calentador. Tome en cuenta que el ventilador solo se encenderá si la temperatura del termostato está por encima de la temperatura ambiente.

Botón de ajuste Celsius / Fahrenheit (T) Pulse el botón (T) para cambiar las unidades de temperatura de la pantalla.

Botón de Opción de Ahorro de Energía (ESO) (U): Pulse este botón (U) una vez para cambiar la temperatura fácilmente a 68°F (20°C). Pulse el botón ESO (U) una vez más para liberar al aparato de la Opción de Ahorro de Energía.

- **NOTA:** Apunte el control remoto al aparato desde una distancia entre 1 y 5 metros para que el control remoto funcione correctamente. El receptor del control remoto está en el panel de control.
- **NOTA:** Para reemplazar la batería del control remoto utilice una CR2025 de litio de 3V.

MANTENIMIENTO



ADVERTENCIA: Antes de intentar realizar cualquier tipo de mantenimiento en este aparato, mueva todos los controles a la posición de "APAGADO" y desconéctelo. Permita que el aparato descanse en la posición de "APAGADO" por al menos 15 minutos antes de hacerle cualquier tipo de mantenimiento para permitir que todos los componentes se enfríen suficientemente.



PRECAUCIÓN: NO UTILICE LIMPIADORES ABRASIVOS SOBRE EL PANEL DE VIDRIO. NO ROCÍE LÍQUIDOS DIRECTAMENTE SOBRE NINGUNA SUPERFICIE DE LA UNIDAD.



ADVERTENCIA: UN REPRESENTANTE AUTORIZADO DE SERVICIO ES QUIEN DEBE LLEVAR A CABO CUALQUIER OTRO MANTENIMIENTO.

Limpieza:

1. Para quitar el polvo del vidrio, utilice un trapo limpio y seco.
2. Para quitar huellas dactilares u otras marcas del vidrio, utilice un trapo limpio húmedo. No rocíe directamente limpiador para vidrios ni ningún otro líquido directamente sobre el vidrio.
3. Limpie las superficies metálicas con un trapo limpio y húmedo asegurándose de no empujar polvo ni escombros dentro de los respiraderos ni ventilas de salida.
4. Se recomienda enérgicamente limpiar/aspirar periódicamente la unidad del ventilador/calentador para garantizar que no se acumule polvo ni objetos extraños.

Limpieza del Filtro de Aire

Se sugiere limpiar el filtro de aire que está en la parte posterior de la chimenea eléctrica de forma regular, 1-2 veces o más por estación según la cantidad de polvo que haya en el aire. Lavar en agua jabonosa.

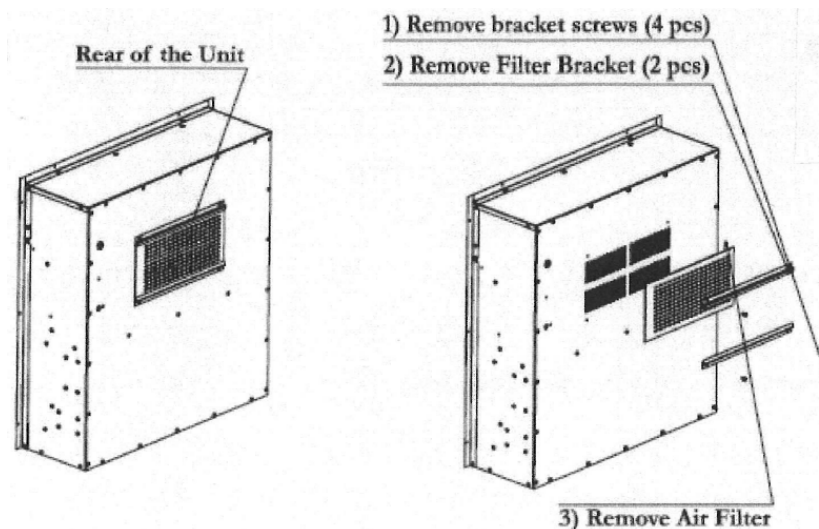

PROBLEMA	POSIBLE CAUSA	SOLUCIÓN
Los ajustes del panel de control o el control remoto parecen "bloqueados" o no se pueden ajustar.	<ol style="list-style-type: none"> 1. La función de bloqueo infantil (R) puede estar activada. 2. La función de ESO (U) del control remoto puede estar activada. 	<ol style="list-style-type: none"> 1a. Pulse la función de "bloqueo infantil" (R) en el control remoto para liberar los controles. 1b. O presione y sostenga el botón de Encendido/Apagado (I/O) por 3 segundos en el panel de control del calentador. 2. Presione la función de "ESO" (U) en el control remoto para liberar los controles.
El aparato se apaga y no se vuelve a encender.	<ol style="list-style-type: none"> 1. La protección contra sobrecalentamiento del aparato se ha disparado. 2. Se ha disparado el interruptor de circuito del hogar. 	<ol style="list-style-type: none"> 1. Apague todos los controles, desconecte el aparato, permita que se enfríe por 15 minutos, vuélvalo a conectar y enciéndalo de nuevo.
El control remoto no funciona.	<ol style="list-style-type: none"> 1. Batería baja 2. La luz roja debe estar encendida sobre el interruptor de corriente principal para poder operar el control remoto. 	<ol style="list-style-type: none"> 1. Reemplace la batería del control remoto. Ver la sección de mantenimiento. 2. Asegúrese que el aparato esté conectado.
No sale aire caliente del aparato.	<ol style="list-style-type: none"> 1. La protección contra sobrecalentamiento del aparato se ha disparado. 2. El termostato está fijado por debajo de la temperatura ambiente. 	<ol style="list-style-type: none"> 1. Apague todos los controles, desconecte el aparato, permita que se enfríe por 15 minutos, vuélvalo a conectar y enciéndalo de nuevo. 2. Pulse los botones de temperatura del panel de control para aumentar la temperatura.
El aparato no se enciende cuando se pulsa el botón a "Encendido".	<ol style="list-style-type: none"> 1. La protección contra sobrecalentamiento del aparato se ha disparado. 	<ol style="list-style-type: none"> 1. Apague todos los controles, desconecte el aparato, permita que se enfríe por 15 minutos, vuélvalo a conectar y enciéndalo de nuevo.
El control remoto no enciende el aparato cuando se pulsa el botón de "Encendido".	<ol style="list-style-type: none"> 1. La función de bloqueo infantil (R) puede estar activada. 2. Revise la luz (B) sobre el interruptor de corriente del panel de control y revise que esté encendida (rojo). 3. Se ha disparado el interruptor de circuito del hogar. 	<ol style="list-style-type: none"> 1a. Pulse la función de "bloqueo infantil" (R) en el control remoto para liberar los controles. 2Si la luz no se enciende (B) en el panel de control, el aparato debe ser conectado a la corriente. 3. Restablezca el interruptor de circuito del hogar.
La pantalla de temperatura digital está apagada.	<ol style="list-style-type: none"> 1. No ha habido ajustes de temperatura por más de 5 minutos. 	<ol style="list-style-type: none"> 1. Pulse los botones de temperatura del panel de control o del control remoto para encenderlo.
La llama no se mueve cuando el aparato está encendido.	El motor de la "varita de llama" no está funcionando.	Contacte al departamento de servicio al cliente al 1-800-776-9425 o por e-mail a techsupport@worldmrking.com

SIEMPRE OBSERVE que ESTAS MEDIDAS DE SEGURIDAD AL OPERAR SU CALENTADORA ELECTRICA

- Siempre** Lea todas las instrucciones antes de operar
- Siempre** Sitúe su calentadora eléctrica lejos de muebles o afloje cortinas colgantes.
- Siempre** Mantenga la parrilla trasera lejos de paredes o cortinas por no bloquear la toma de aire. (Si aplicable)
- Siempre** Desenchufe calentadora eléctrica cuando no en uso
- Siempre** Utilice calentadora eléctrica en una superficie seca plana
- Siempre** Utilice en 110-120 voltio 60 alimentación de Hz C.A.
- Siempre** Dirija la cuerda tan no será pisado tropezado sobre ni pellizcado por muebles
- Siempre** Mantenga cuerdas eléctricas, las cortinas y otro mobiliario lejos de su calentadora eléctrica
- Siempre** Mantenga su calentadora eléctrica limpia y el filtro libre de polvo. (Si aplicable)
- Siempre** Utilice dentro sólo.
- Nunca** Las cortinas del lugar, la ropa o las toallas sobre calentadora eléctrica secar.
- Nunca** Uso en la presencia de explosivo ni vapores flamables como gas ni pinta
- Nunca** Tape otro electrodoméstico en el mismo circuito. Los fusibles sopladados, peligros tropezados de circuitos y fuego pueden resultar.
- Nunca** El agua del uso o líquidos para limpiar su calentadora eléctrica.
- Nunca** Permita toque descubierto de piel superficies calientes como esto puede causar quemaduras
- Nunca** Deje calentadora eléctrica desatendida.
- Nunca** Deje calentadora eléctrica cuando niños o animales favoritos sean presentes.
- Nunca** Sitúe calentadora eléctrica donde puede caerse en una tina de baño u otros contenedores de agua.
- Nunca** Opere calentadora eléctrica con una cuerda dañada, el tapón o después de que la calentadora falle, o haya sido dejada caer o Ha Sido Dañada en cualquier.
- Nunca** Corra cuerda bajo alfombrar ni cobertura con tapetes de tiro ni corredores.
- Nunca** Inserte ni permita objetos extranjeros entrar cualquier ventilación ni agotar aperturas, como esto puede causar un golpe eléctrico, el fuego o el daño.

GARANTÍA DE LOS ELECTRODOMÉSTICOS ELÉCTRICOS

La GARANTIA LIMITADA:

Una garantía limitada es extendida al comprador original de esta calentadora y autorizaciones contra falla debido a defectos industriales por un período de

(1) un año de la fecha de la compra de la venta al por menor. Lea por favor y siga todos los detalles notados abajo.

Los RECLAMOS MANEJARON DE LA SIGUIENTE MANERA:

- No REGRESA a COLOCAR DE la COMPRA

- Contacta nuestro Departamento de Servicio de Customer en 1-800-776-9425. Debe tener el número modelo, el número de serie y la fecha de la compra.

-Le proporcionarán con instrucciones adicional, que puede repuestos de include, la reparación o el reemplazo en nuestra opción.

**LLAME 1-800-776-9425 PARA el SERVICIO (9AM-6PM Lunes-Viernes)
PEMAIL EEUU EN info@worldmkting.com**

Los DEBERES DEL PROPIETARIO:

Este aparato de la calefacción debe ser operado de acuerdo con las instrucciones escritas amuebladas con esta calentadora. Esta garantía no dispensará al propietario de mantener apropiadamente esta calentadora de acuerdo con las instrucciones escritas amuebladas con esta calentadora. Una escritura de venta, registro de cheque pagado o pago debe ser mantenido para verificar la compra la fecha y establecer el período de garantía. El cartón original debe ser mantenido en caso del regreso de garantía de la unidad.

LO QUE no ES CUBIERTO:

1. El daño causado por maltrato o utiliza al contrario del manual de propietarios y pautas de seguridad.
2. El daño causado por una falta de mantenimiento normal.
3. Repare por una persona no autorizada.
4. El daño causado por conexión a un voltaje impropio.
5. Dañado causado por el uso fuera.

Las LIMITACIONES:

Esta garantía no implica ni asume responsabilidad para daños consecuentes que pueden resultar del uso, del maltrato, o de la falta de mantenimiento rutinario de este aparato de la calefacción. Un honorario de limpieza y el costo de partes pueden ser cargados para fracasos de aparato que resultan de la falta de mantenimiento. Esta garantía no cubre reclamos, que no implican habilidad ni materiales defectuosos. El INCUMPLIMIENTO MANTENIMIENTO GENERAL (INCLUSIVE LIMPIEZA) VACIARA ESTA GARANTIA.

ESTA GARANTIA LIMITADA ES DADA AL COMPRADOR EN VEZ DE TODAS LAS OTRAS GARANTIAS, EXPRESADO O IMPLICITO, INCLUSIVE PERO no LIMITADO A LAS GARANTIAS DE COMERCIALIZACION DE la SALUD PARA UN PROPOSITO PARTICULAR. EL REMEDIO PROPORCIONADO EN ESTA GARANTIA ES EXCLUSIVO Y GRANT EN VEZ DE TODOS LOS OTROS REMEDIOS. EN ningún ACONTECIMIENTO HACE MARKETING de MUNDO DE AMERICA ES RESPONSABLE DE el CASUAL O DAÑOS CONSECUENTES.

Algunos estados no permiten limitaciones en cuánto tiempo una garantía implícita dura, así que la limitación antes mencionada no le puede aplicar. Algunos estados no permiten la exclusión ni la limitación de daños casuales ni consecuentes tan que la limitación ni exclusión antes mencionadas no le pueden aplicar.

Para su registro, cosa con una grapa su recibo de ventas a este manual y registra lo Siguiete:

La FECHA DE la COMPRA: _____

EI LUGAR DE la COMPRA: _____

EI NUMERO DE SERIE: _____

Comfort Glow®



EF5675R / QF4714R
Indépendant
Cheminée électrique



Manuel du propriétaire

ATTENTION: LE NON-RESPECT DES INFORMATIONS CONTENUES DANS CE MANUEL PEUT RÉSULTER EN UN INCENDIE CAUSANT DES DOMMAGES MATÉRIELS, DES LÉSIONS CORPORELLES OU LA PERTE DE VIES.



Comfort Home Products, Inc.
12256 William Penn Hwy, Ste A
Huntingdon, PA 16652

Fabriqué en Chine

POUR VOTRE SÉCURITÉ

POUR VOTRE SÉCURITÉ NE
PAS UTILISER DE GAZ
NI AUCUNE AUTRE VAPEUR
INFLAMMABLE
OU DE LIQUIDES À
PROXIMITÉ DE CET APPAREIL
OU DE TOUT AUTRE
APPAREIL

COMFORT GLOW PHONE NUMBER: (814) 643-1775
<http://www.worldmktng.com>

ANSI/UL 1278. MEUBLES ET mur ou au plafond HUNG appareils de chauffage électriques

NE PAS JETER CE MANUEL - LE LAISSER À L'UTILISATEUR

TABLE DES MATIÈRES

S'IL VOUS PLAÎT LIRE ATTENTIVEMENT LES INSTRUCTIONS D'INSTALLATION ET EXPLOITATION AVANT D'UTILISER CET APPAREIL

IMPORTANT: Lisez toutes les instructions et mises en garde avant de commencer l'installation. Le non respect de ces instructions peut entraîner un choc électrique ou d'incendie, et annulera la garantie.

<u>Table des matières, Caractéristiques</u>	<u>28</u>
<u>Consignes de sécurité importantes</u>	<u>29</u>
<u>Chauffer zone</u>	<u>30</u>
<u>Instructions de montage</u>	<u>31</u>
<u>Instructions de puissance</u>	<u>32</u>
<u>Fonctionnement du chauffe</u>	<u>33-34</u>
<u>Service, d'entretien</u>	<u>35</u>
<u>Dépannage</u>	<u>36</u>
<u>Mesures de sécurité</u>	<u>37</u>
<u>Lignes directrices de garantie</u>	<u>38-39</u>

SPÉCIFICATIONS

Model: EF5575R

Tension: 120V/60Hz

Ampère totales: 12.5A

Puissance totale: 1500W

Notes de chauffage: 1400W
(+5%, -10%)

DÉGAGEMENTS DES

COMBUSTIBLES:

Retour 0 "/ 0mm

Côtés 0 "/ 0mm

Etage 0 "/ 0mm

Top 24 "/ 610mm

Avant 36 "/ 915mm

UTILISATION PRÉVUE: CE PRODUIT EST DESTINÉ À UNE UTILISATION INTÉRIEURE DANS LES FOYERS PERSONNELS OU BUREAUX. Il n'est PAS destiné à une utilisation industrielle ni commerciale. NE PAS UTILISER À L'EXTÉRIEUR.

CONSIGNES DE SÉCURITÉ IMPORTANTES

toujours être suivies lors de l'utilisation d'appareils électriques afin de réduire les risques d'incendie, les chocs électriques et les lésions corporelles:

1. Lire toutes les instructions avant d'utiliser ce poêle.
2. Ce poêle est chaud lors de son utilisation. Afin d'éviter toute brûlure, ne pas toucher les surfaces chaudes avec la peau nue. Si fournies, utiliser les poignées pour déplacer le chauffage. Tenir les matériaux combustibles, tels que les meubles, oreillers, draps, papiers, vêtements, et rideaux au moins à 0,9m du chauffage.
3. Une attention extrême est nécessaire lors de toute utilisation de chauffage
4. Utiliser votre poêle uniquement dans des environnements secs. Ce poêle n'est pas destiné à une utilisation en salle de bain, en buanderie, ou tout autre lieu intérieur similaire. Ne jamais placer le poêle à proximité d'une baignoire ou tout autre contenant d'eau dans lequel il pourrait tomber. Ne pas utiliser le poêle à l'extérieur. Ne pas utiliser à proximité d'un évier, d'une piscine ou autre zone humide telle que sous-sols inondés, garages, etc ou tout autre lieu où le poêle pourrait entrer en contact avec de l'eau.
5. Un poêle contient des pièces arquées et chaudes. Ne pas utiliser dans des lieux où essence, peinture, ou liquides inflammables sont utilisés ou stockés.
6. Afin de déconnecter le poêle, mettre l'appareil sur la position arrêt, et retirer ensuite la prise. Toujours débrancher le poêle lorsqu'il n'est pas utilisé.
7. Toujours débrancher le poêle en retirant la prise lorsque celui-ci n'est pas en cours d'utilisation. Ne jamais débrancher en tirant sur le cordon car cela pourrait l'endommager.
8. Ne pas faire fonctionner de poêle dont le cordon ou la prise sont endommagés ou en état de dysfonctionnement causé par la chute ou dommage de l'appareil. Renvoyer le poêle au centre de service pour toute examination, ajustement mécanique ou technique ou réparation.
9. Toujours brancher le poêle directement dans une prise électrique ou réceptacle mural. Ne jamais utiliser avec une corde d'extension ou une multi-prise.
10. Ne pas faire passer le cordon sous un tapis. Ne pas couvrir le cordon avec des carpettes, draps ou couvertures similaires. Placer le cordon à l'écart des zones de passage, là où il ne pourra pas être accroché
11. Il est normal que la prise soit chaude au toucher ; cependant, un espace entre la prise de courant et la prise peut causer une surchauffe et une distorsion de la prise. Veuillez contacter un électricien qualifié afin de remplacer la prise usée ou distordue.
12. Ne pas insérer ou ne laisser entrer aucun objet extérieur dans la ventilation ou dans la sortie d'échappement, cela pourrait créer un choc électrique, un incendie ou endommager le poêle.
13. Afin d'éviter un éventuel incendie, ne pas bloquer les entrées et sorties d'aérations. Ne pas utiliser sur les surfaces molles, telles qu'un lit, qui pourrait bloquer les aérations.
14. Ne pas mettre en marche le poêle sans enlever les protections.
15. Utiliser ce poêle comme décrit dans ce manuel uniquement. Toute autre utilisation non-recommandée par le fabricant peut causer un incendie, un choc électrique ou des blessures physiques.
16. Ce poêle consomme 12.5 ampère lors de son utilisation. Afin d'éviter une surcharge, ne pas brancher le poêle sur un circuit électrique où sont déjà branchés d'autres appareils.
17. Ne pas utiliser en extérieur.

CHAUFFAGE ZONE SAUVE!

Le concept de chauffage par zone est simple. Utilisez chauffage à haute efficacité pour chauffer les pièces que vous utilisez le plus souvent, dans les moments que vous utilisez ces domaines et remonter le thermostat à votre système de chauffage central. Pour obtenir le maximum d'avantages, il est important de comprendre votre appareil de chauffage et le meilleur endroit pour le trouver.

S'il vous plaît suivez ces suggestions:

1. Fermez les portes vous ne souhaitez pas chauffer.
2. Localisez une prise à trois broches le long d'un mur intérieur si possible. Placez le chauffage de sorte que l'air chaud peut souffler dégagée à travers la pièce vers les murs extérieurs.
3. Vérifiez vos fenêtres et portes pour l'infiltration d'air froid et d'isoler au besoin pour éviter la perte de chaleur. La perte de chaleur rapide permet de minimiser l'efficacité de votre chauffe infrarouge comme il le ferait un appareil de chauffage de type classique.
4. Garder la zone autour de l'appareil libre de tout obstacle afin d'assurer circulation d'air maximale. Gardez les cordons électriques, des rideaux, des meubles et autres combustibles 3 pieds (0,9 m) de la face avant de l'appareil et loin des côtés.
5. Évitez de placer votre appareil de chauffage dans les zones à fort trafic ou directement au soleil.
6. Évitez de placer votre appareil à proximité de votre thermostat du chauffage central.

LOCALISATION DE VOTRE FOYER ÉLECTRIQUE

Votre foyer autonome nouvel électrique peut être installé pratiquement n'importe où dans votre maison. Toutefois, lorsque vous choisissez un emplacement pour votre foyer électrique, vérifiez que les instructions générales sont suivies. Pour de meilleurs résultats, installez le foyer électrique hors du soleil direct.



REMARQUE : Cet appareil est équipé d'un dispositif de sécurité pour une protection thermique. Si l'appareil commence à surchauffer pour une raison quelconque, toutes les fonctions de chauffage de l'appareil seront automatiquement mises à l'arrêt. L'appareil doit être réinitialisé avant d'être utilisé à nouveau. Pour réinitialiser le dispositif de protection thermique, placez toutes les commandes hors tension et débranchez l'appareil. Attendez 15 minutes, rebranchez l'appareil et rallumez-le. Si l'appareil surchauffe continuellement, veuillez communiquer avec notre service à la clientèle au numéro sans frais 1 800-776-9425 ou par courriel à techsupport@worldmktg.com.

INSTRUCTIONS D'ASSEMBLAGE

QF4714R ONLY

DÉBALLAGE ET INSTALLATION DU FOYER ÉLECTRIQUE:

1. Ouvrir l'emballage soigneusement et retirer le foyer.
2. Retirer et jeter le sac de plastique. Localiser l'emballage de la quincaillerie et des roulettes.

	HARDWARE	
A		16PCS
B		4PCS

AVERTISSEMENT : GARDER L'EMBALLAGE PLASTIQUE HORS DE LA PORTÉE DES ENFANTS

3. Garder l'emballage original pour transport et/ou entreposage futur.
4. Garder le devant de l'appareil, par lequel la chaleur est émise, à une distance d'au moins 0,9 mètre (3 pieds) de l'ameublement, des rideaux et autres objets ou matériaux inflammables en tout temps.
5. S'assurer de la proximité d'une prise avec mise à la terre (arrière de l'appareil).
6. Le cordon d'alimentation doit rester à l'arrière de l'appareil et ne doit être en contact avec aucun élément chaud.

INSTALLATION DES ROULETTES

1. Basculer soigneusement le foyer sur le dos sur une serviette pour empêcher tout dommage. Voir Fig 2 ci-dessous.
2. Monter chaque roulette (4) dans les trous perforés à cet effet. Visser les vis. Voir Fig 2 ci-dessous.
3. Replacer soigneusement l'appareil chauffant dans sa position de marche. Voir Fig 3 ci-dessous.

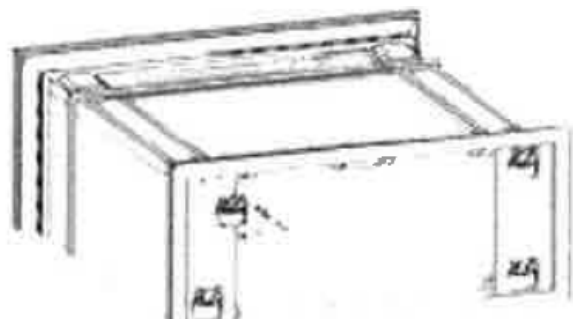

Figure 1

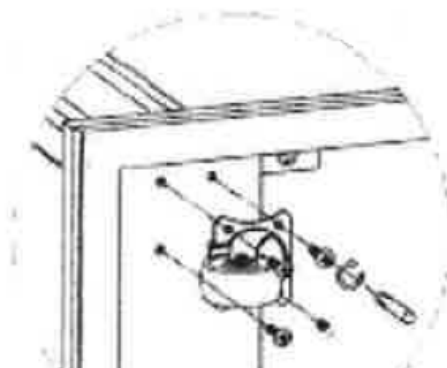

Figure 2



Figure 3

INSTRUCTIONS POUR L'ALIMENTATION

AVERTISSEMENT: Avant de réparer cet appareil et assurez-vous de débrancher le radiateur de la prise murale. Ne pas seulement éteindre chauffage du principal sur "ON / OFF", débranchez cet appareil de chauffage.

Remarque: Le cordon d'alimentation muni d'une fiche polarisée (une lame plus large avec que l'autre) qui ne peut être insérée dans une prise polarisée dans un sens. Si elle ne s'insère pas facilement essayez de l'inverser. Si elle ne s'adapte toujours ne pas contacter votre électricien pour remplacer la prise. NE PAS neutraliser le dispositif de sécurité de la fiche polarisée.

NOTE: Les adaptateurs ne sont pas autorisés pour un usage au Canada



BRANCHEMENT ELECTRIQUE

Un circuit de 15 ampères, 120 volts, 60Hz circuit avec une prise correctement mise à la terre est nécessaire. De préférence, le chauffage sera sur un circuit dédié. D'autres appareils sur le même circuit peut provoquer la déclenchement du disjoncteur ou le fusible lorsque le chauffage est en marche. L'appareil est livré en standard avec un 6 '(1828 mm) de long cordon trois fils sortant de l'arrière de la cheminée.

AVERTISSEMENT:

Électrique câblage de la prise doit être conforme aux les codes du bâtiment locaux et tous les autres réglementations applicables afin de réduire le risque d'incendie, de choc électrique et de blessures.

AVERTISSEMENT:

Ne pas utiliser ce foyer si une partie quelconque de celui-ci a été sous l'eau. Appelez immédiatement un technicien de service qualifié pour inspecter l'appareil et remplacer toute pièce du système électrique si nécessaire.

MODE D'EMPLOI

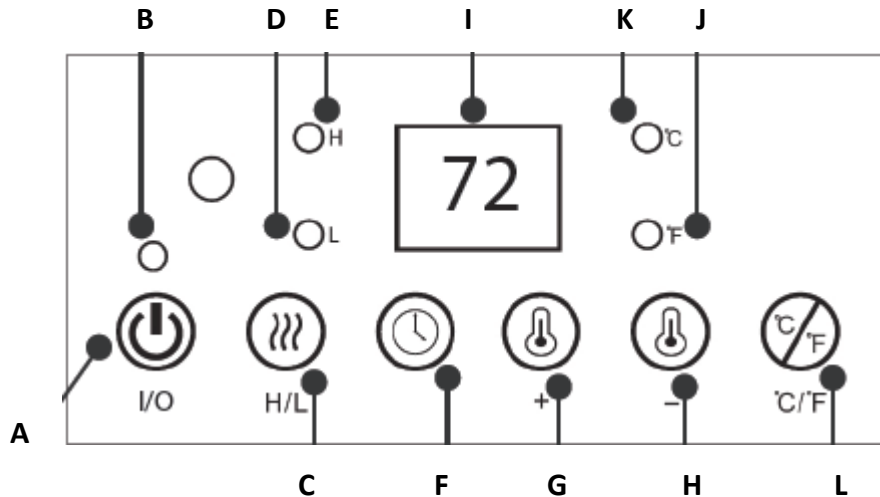

Interrupteur d'alimentation (A): Appuyez sur le bouton A pour allumer le foyer électrique. (Assurez-vous que le voyant d'alimentation rouge **B** au-dessus de l'interrupteur général d'alimentation est allumé- ce qui confirme que l'appareil est branché. Il passe du rouge au vert lorsque l'interrupteur général d'alimentation est enfoncé).

- L'effet de la flamme s'allume automatiquement lorsque le foyer électrique est en marche.

Bouton du ventilateur (C): Le ventilateur et le radiateur peuvent être programmés à un paramètre élevé ou bas. Veuillez remarquer que le ventilateur se met en marche lorsque la température du thermostat est réglée au-dessus de la température ambiante. La lumière du ventilateur **D** indique un réglage bas du ventilateur et la lumière du ventilateur **E** désigne un réglage élevé.

Minuterie (F): Si une minuterie est souhaitée, appuyez sur ce bouton une fois pour une durée de 1 heure, deux fois pour une durée de 2 heures, etc. (jusqu'à 12 heures). Le temps est affiché sur l'écran numérique. Pour réinitialiser, continuez à pousser le bouton de la minuterie **F** jusqu'à ce qu'il retourne à votre réglage de l'heure désirée.

- Notez que la minuterie est approximative et une extrême prudence est nécessaire lorsque le foyer électrique est opérationnel et qu'il est laissé sans surveillance. Gardez les enfants, les personnes invalides et les animaux domestiques éloignés de l'appareil lors de son utilisation.

Boutons de température - Augmentation (G) et Diminution (H): Ce foyer électrique est équipé d'un thermostat. Appuyez sur le bouton de température (G) pour augmenter la température. Appuyez sur le bouton de température (H) pour diminuer la température. Le chauffage du foyer électrique et le ventilateur ne s'allument que si le réglage de la température est supérieur à la température ambiante.

L'écran de lecture numérique de la température (I): Cet écran affiche le réglage actuel du thermostat en degrés Celsius ou Fahrenheit. Voir le bouton **L** pour ajuster le réglage en °C ou °F.

Appuyez sur le bouton (L) °C/°F situé sur le panneau de commande pendant 3 secondes et, après un court signal sonore, l'afficheur indique la température réelle de la pièce pendant 5 secondes. Cet écran s'éteint après 5 minutes si le réglage de la température n'est pas effectué. Le voyant de température **J** indique que la lecture numérique est en degrés Fahrenheit et le voyant de température **K** indique que la lecture numérique est en degrés Celsius.

- **REMARQUE :** Le ventilateur continue de fonctionner pendant plusieurs minutes lorsque l'appareil est éteint. Ceci permet aux composants infrarouges à l'intérieur de l'appareil de chauffage de refroidir.

Utilisation de la télécommande

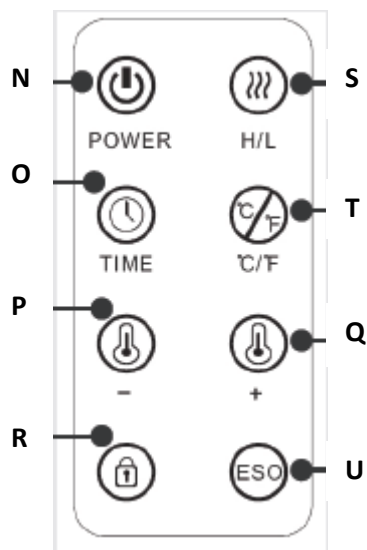

Cet appareil de chauffage comprend une télécommande. Pour faire fonctionner l'appareil à l'aide de la télécommande, assurez-vous que le voyant d'alimentation rouge B est allumé. Chaque télécommande est livrée avec une languette en plastique insérée dans le boîtier des piles pour éviter des dommages et une perte de puissance. Veuillez l'enlever en tirant la languette du boîtier. (Voir la section Entretien). Voir ci-dessous pour le mode d'emploi de la télécommande

Bouton marche/arrêt (N): Appuyez sur le bouton **N** pour allumer le foyer électrique.

Minuterie (O) : Si une minuterie est souhaitée, appuyez sur ce bouton une fois pour une durée de 1 heure, deux fois pour une durée de 2 heures, etc. (jusqu'à 12 heures). Le temps est affiché sur l'écran numérique. Pour réinitialiser, continuez à pousser le bouton de la minuterie **O** jusqu'à ce qu'il retourne à votre réglage de l'heure désirée. (Notez que la minuterie est approximative et une extrême prudence est nécessaire lorsque le foyer électrique est opérationnel et qu'il est laissé sans surveillance. Gardez les enfants, les personnes invalides et les animaux domestiques éloignés de l'appareil lors de son utilisation.)

Boutons de température - Augmentation (Q) et Diminution (P) : Ce foyer électrique est équipé d'un thermostat. Appuyez sur le bouton de température **Q** pour augmenter la température. Appuyez sur le bouton de température **H** pour diminuer la température. (Le chauffage du foyer électrique et le ventilateur ne s'allument que si le réglage de la température est supérieur à la température ambiante.)

Fonction de verrouillage pour les enfants (R): Appuyez sur ce bouton de verrouillage pour les enfants **R** une fois pour verrouiller les fonctions du panneau de contrôle et les fonctions de la télécommande. Appuyez à nouveau pour déverrouiller le panneau de configuration ou les fonctions de la télécommande.

- **REMARQUE :** Si la télécommande est déplacée, appuyez sur l'interrupteur d'alimentation (I/O) du panneau de contrôle pendant 3 secondes et les commandes seront déverrouillées après un bref signal sonore.

Bouton du ventilateur (S): Le ventilateur et le radiateur peuvent être programmés à un paramètre élevé ou bas. Veuillez remarquer que le ventilateur se met en marche lorsque la température du thermostat est réglée au-dessus de la température ambiante.

Bouton de réglage en degrés Celsius/Fahrenheit (T): Appuyez sur le bouton **T** pour modifier les paramètres de lecture de chaleur.

Option d'économie d'énergie avec le bouton d'ESO (U): Appuyez sur ce bouton (**U**) une fois pour déplacer le réglage de la température facilement à 68 °F (20 °C). Appuyez sur le bouton d'ESO (**U**) une autre fois pour annuler l'option d'économie d'énergie de l'appareil.

- **REMARQUE :** Dirigez la télécommande vers l'appareil de 1 à 5 mètres de distance pour que la télécommande fonctionne correctement. Le récepteur de télécommande est situé dans le panneau de commande
- **REMARQUE :** Pour le remplacement de la pile de la télécommande, utilisez une pile au lithium de 3 V CR2025.

ENTRETIEN



AVERTISSEMENT : AVANT DE NETTOYER L'EXTÉRIEUR DE L'APPAREIL, VEUILLEZ DÉBRANCHER L'APPAREIL DE L'ALIMENTATION ÉLECTRIQUE ET LE LAISSER REFROIDIR.



ATTENTION : NE PAS UTILISER DE NETTOYANTS ABRASIFS SUR LE PANNEAU DE VERRE. NE PAS VAPORISER DE LIQUIDE DIRECTEMENT SUR TOUTE SURFACE DE L'APPAREIL.



AVERTISSEMENT : UN AGENT AUTORISÉ DU SERVICE DEVRAIT EFFECTUER TOUTES LES TÂCHES D'ENTRETIEN ET DE RÉPARATION.

Nettoyage:

1. Pour enlever la poussière de la vitre, utilisez un chiffon propre et sec.
2. Pour enlever les traces de doigts ou d'autres marques sur la vitre, utilisez un chiffon propre et humide. Ne pas vaporiser un nettoyant à vitre ou d'autres liquides directement sur la fenêtre.
3. Nettoyez les surfaces métalliques avec un chiffon humide et propre et assurez-vous de ne pas pousser la poussière ou des débris dans les bouches d'admission d'air ou d'échappement.
4. Un nettoyage régulier de la ventilation et du chauffage avec un aspirateur est fortement recommandé pour vous assurer qu'aucune saleté ou qu'aucun corps étranger ne s'accumule.

Nettoyage du filtre à air:

Il est recommandé de nettoyer le filtre à air à l'arrière du foyer électrique sur une base régulière - 1 ou 2 fois par saison ou plus, selon de la quantité de poussière dans l'air. Laver à l'eau savonneuse.

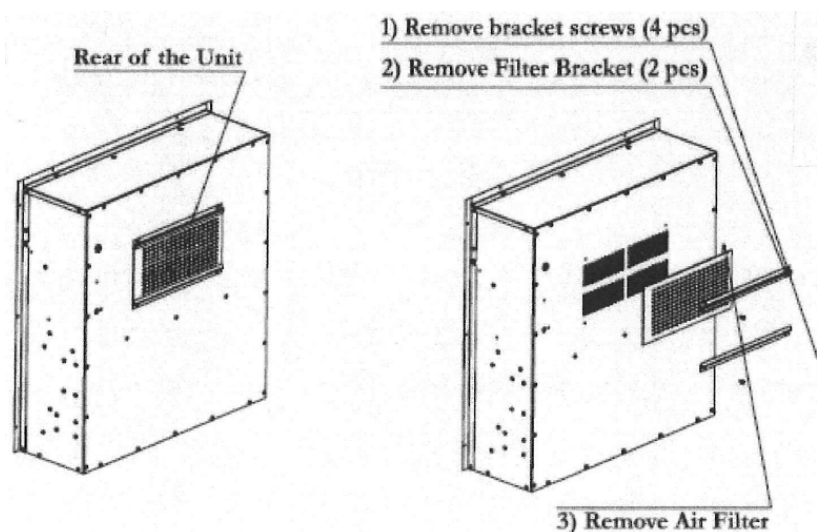

DÉPANNAGE

PROBLÈME	CAUSE POSSIBLE	SOLUTION
Les paramètres du panneau de commande ou de la télécommande semblent VERROUILLÉS ou ne peuvent pas être réglés	<ol style="list-style-type: none"> 1. La fonction de Verrouillage pour les enfants (R) de la télécommande peut être activée. 2. La fonction économie d'énergie ESO (U) de la télécommande peut être activée. 	<ol style="list-style-type: none"> 1a. Poussez la fonction Verrouillage pour les enfants (R) sur la télécommande pour déverrouiller les commandes. 1b. OU appuyez et maintenez appuyé le bouton marche/arrêt (I/O) pendant 3 secondes sur le panneau de commande de l'appareil de chauffage. 2. Appuyez sur la fonction ESO (R) sur la télécommande pour déverrouiller les commandes.
L'appareil s'éteint et ne se rallume pas.	<ol style="list-style-type: none"> 1. Le dispositif de protection contre la surchauffe de l'appareil a été déclenché. 2. Un disjoncteur du domicile a été déclenché. 	<ol style="list-style-type: none"> 1. Fermez toutes les commandes, débranchez l'appareil, laissez-le refroidir pendant 15 minutes, rebranchez et redémarrez. 2. Réinitialisez le disjoncteur du domicile.
La télécommande ne fonctionne pas.	<ol style="list-style-type: none"> 1. Les piles sont faibles. 2. Le voyant rouge doit être allumé sur l'interrupteur d'alimentation ci-dessus pour utiliser la télécommande. 	<ol style="list-style-type: none"> 1. Remplacez la pile dans la télécommande. Voir la section Entretien. 2. Vérifiez si l'appareil est branché .
Aucun air chaud ne sort de l'appareil de chauffage.	<ol style="list-style-type: none"> 1. Le thermostat est réglé plus bas que la température ambiante. 2. Le thermostat est réglé plus bas que la température ambiante. 	<ol style="list-style-type: none"> 1. Fermez toutes les commandes, débranchez l'appareil, laissez-le refroidir pendant 15 minutes, rebranchez et redémarrez. 2. Poussez les boutons de la température sur le panneau de commande ou sur la télécommande pour augmenter la température.
L'appareil ne s'allume pas lorsque le bouton est enfoncé à la position de marche.	<ol style="list-style-type: none"> 1. Le dispositif de protection contre la surchauffe de l'appareil a été déclenché. 	<ol style="list-style-type: none"> 1. Fermez toutes les commandes, débranchez l'appareil, laissez-le refroidir pendant 15 minutes, rebranchez et redémarrez.
La télécommande n'allume pas l'appareil lorsque le bouton d'alimentation est enfoncé à la position de marche.	<ol style="list-style-type: none"> 1. Vérifiez si le voyant (B) au-dessus de l'interrupteur d'alimentation sur le panneau de commande est allumé (rouge). 3. Un disjoncteur du domicile a été déclenché. 	<ol style="list-style-type: none"> 1a. Poussez la fonction Verrouillage pour les enfants (R) sur la télécommande pour déverrouiller les commandes. 1b. OU appuyez et maintenez appuyé le bouton marche/arrêt (I/O) pendant 3 secondes sur le panneau de commande de l'appareil de chauffage.
L'écran de température numérique est éteint.	Il y n'a eu aucun réglage de température pendant plus de 5 minutes	<ol style="list-style-type: none"> 1. Poussez les boutons de la température sur le panneau de commande ou sur la télécommande pour l'allumer.
Les flammes ne bougent pas lorsque l'appareil est allumé.	Le moteur du panneau de flammes ne fonctionne pas.	Communiquez avec le service après-vente au 1 800-776-9425 ou par courriel à techsupport@worldmrking.com .

TOUJOURS SUIVRE CES PRÉCAUTIONS DE SÉCURITÉ LORS DE L'UTILISATION DE CE POÊLE ÉLECTRIQUE

- TOUJOURS** Lire toutes les instructions avant utilisation.
- TOUJOURS** Placer votre poêle électrique à l'écart des meubles ou des draps pendants.
- TOUJOURS** Tenir la grille arrière du poêle éloignée des murs ou des draps pour ne pas obstruer la bouche d'aération. (Le cas échéant)
- TOUJOURS** Débrancher la prise électrique du poêle lorsqu'il n'est pas utilisé.
- TOUJOURS** Utiliser le poêle électrique sur une surface sèche et plane.
- TOUJOURS** Utiliser sur une alimentation de type secteur universel fournissant du 110-120 volts 60 Hz AC.
- TOUJOURS** Enrouler le cordon pour ne pas marcher ou trébucher dessus et pour éviter tout accrochage avec les meubles.
- TOUJOURS** Tenir les cordons électriques, les draps et autres meubles à l'écart du poêle électrique.
- TOUJOURS** Veuillez à garder le poêle propre et à dépoussiérer le filtre. (Le cas échéant)
- TOUJOURS** Usage en intérieur uniquement.
-
- NE JAMAIS** Placer de draps, de vêtements ou de serviettes sur le poêle électrique pour les faire sécher.
- NE JAMAIS** Utiliser en présence de vapeurs explosives ou inflammables telles que l'essence ou la peinture.
- NE JAMAIS** Brancher un autre appareil électrique sur le même circuit. Cela pourrait engendrer le sautage des fusibles, un endommagement du circuit ou des dangers d'incendie.
- NE JAMAIS** Utiliser de l'eau ou du liquide pour nettoyer le poêle.
- NE JAMAIS** Laisser la peau nue toucher les surfaces chaudes, cela pourrait provoquer des brûlures.
- NE JAMAIS** Laisser le poêle électrique sans surveillance.
- NE JAMAIS** Laisser le poêle électrique à proximité d'enfants ou d'animaux.
- NE JAMAIS** Placer le poêle électrique à proximité d'une baignoire ou d'autres contenants d'eau dans lequel il pourrait tomber.
- NE JAMAIS** Faire fonctionner de poêle dont le cordon ou la prise sont endommagés ou en état de dysfonctionnement causé par la chute ou dommage de l'appareil.
- NE JAMAIS** Placer le cordon sous des tapis ou le couvrir avec carpettes ou autre type de couverture.
- NE JAMAIS** Insérer ou laisser entrer un objet extérieur dans la ventilation ou dans la sortie d'échappement, cela pourrait créer un choc électrique, un incendie ou endommager le poêle.

ELECTRIC garantie de l'appareil

GARANTIE LIMITÉE:

Une garantie limitée est remise à l'acheteur original de ce poêle et le couvre contre le dysfonctionnement lié aux défauts de fabrication pendant une période d'un (1) an à compter de la date d'achat du produit.

PROCÉDURE DE REVENDICATION:

- **NE PAS RENVOYER LE PRODUIT À L'ENDROIT D'ACHAT**
- Contactez notre Service Client au 1-800-776-9425. Se munir du numéro du modèle, du numéro de série et de la date d'achat.
- Ils vous fourniront de plus amples informations, concernant par exemple le remplacement de pièces, la réparation ou le remplacement du poêle si nécessaire.

**APPELEZ LE 1-800-776-9425 (9h00-18h00 LUN.-VEN.)
ou ENVOYEZ UN EMAIL À info@worldmkting.com**

DEVOIRS DU PROPRIÉTAIRE:

Cet appareil de chauffage doit fonctionner en accord avec les instructions fournies avec le poêle. Cette garantie ne doit pas dissuader le propriétaire d'un entretien correct du poêle en accord avec les instructions écrites fournies avec ce poêle. Une facture de paiement, un chèque annulé ou un reçu de paiement doivent être conservés afin de pouvoir vérifier la date d'achat et établir une période de garantie. Le carton original doit être conservé en cas de retour d'article dans le cadre de la garantie.

CE QUI N'EST PAS COUVERT:

1. Dommages causés par une mauvaise utilisation ou une utilisation contraire au manuel de l'utilisateur et aux consignes de sécurité.
2. Dommage causés par un manque d'entretien.
3. Réparation effectuée par une personne non-compétente.
4. Dommage causé par le branchement sur un mauvais voltage.
5. Dommage causé par une utilisation en extérieur.

RESTRICTIONS:

Cette garantie n'implique ni ne suppose aucune responsabilité pour les dommages collatéraux pouvant résulter de l'utilisation, de la mauvaise utilisation, ou du manque d'entretien régulier de cet appareil de chauffage. Un frais d'entretien ainsi que le coût des pièces peuvent être facturés pour les défauts de fonctionnement de l'appareil résultant du manque d'entretien. Cette garantie ne couvre pas les revendications, qui n'incluent pas une qualité de travail défectueuse ni les matériaux. LE REFUS D'ENTRETIEN GÉNÉRAL (NETTOYAGE INCLUS) ANNULERA LA GARANTIE.

CETTE GARANTIE LIMITÉE EST ACCORDÉE À L'ACHETEUR EN GUISE DE TOUTE AUTRE GARANTIE, EXPRIMÉE OU IMPLICITE, INCLUANT MAIS NON-LIMITÉES À LA GARANTIE DE CONFORMITÉ, D'UTILISATION, D'APTITUDE À UN USAGE PARTICULIER ET DE NON-CONTREFAÇON. LA SOLUTION FOURNIE PAR CETTE GARANTIE EST EXCLUSIVE ET EST CONFÉRÉE EN GUISE DE TOUT AUTRE SOLUTION. EN AUCUN CAS LE MONDE DU MARKETING D'AMÉRIQUE NE SERA RESPONSABLE DES DOMMAGES CIRCONSTANCIELS OU COLLATÉRAUX.

Certains états n'autorisent aucune limitation quant à la durée d'une garantie implicite. Dans ce cas, la limitation ci-dessus ne s'appliquera pas. Certains états n'autorisent pas l'exclusion ou la limitation de dommages circonstanciels ou collatéraux. Dans ce cas, l'exclusion ou la limitation ci-dessus ne s'appliquera pas.

Pour information, attachez vos recus d'achat à ce manuel et annotez les informations suivantes

DATE D'ACHAT: _____

LIEU D'ACHAT: _____

NUMÉRO DE SÉRIE: _____

NUMÉRO DU MODÈLE: _____